

# THOMSON

FR

## CR50/CR51 RADIO RÉVEIL



### MODE D'EMPLOI

LISEZ COMPLÈTEMENT CE MANUEL D'UTILISATION AVANT  
D'UTILISER CET APPAREIL ET CONSERVEZ CE LIVRET POUR  
VOUS Y RÉFÉRER ULTÉRIEUREMENT.



## Table des matières

Démarrage	1	Description des pièces	3
Avertissements et précautions de sécurité	1	Alimentation	3
Entretien du produit	2	Instructions d'utilisation	4
Respect de l'environnement	2	Spécifications	6
Contenu de l'emballage	3	Remarques	7

## Démarrage

- Enlevez l'appareil du carton d'emballage.
- Enlevez tous les matériaux d'emballage du produit.
- Placez les matériaux d'emballage dans le carton puis rangez-le ou jetez-le dans un endroit approprié.

## Avertissements et précautions de sécurité

Lisez et comprenez toutes les instructions avant d'utiliser ce produit. Si un dommage est causé par un non-respect des instructions, la garantie ne couvrira pas un tel dommage.

### Sécurité

#### Avertissement

- Ne retirez jamais tout ou partie du boîtier de l'appareil.
- Ne lubrifiez jamais aucune pièce de cet appareil.
- Ne mettez jamais cet appareil sur un autre appareil électrique.
- Veillez à ne pas exposer cet appareil à la lumière directe du soleil, à des flammes nues, ni à aucune autre source de chaleur.
- Ne regardez jamais dans le faisceau laser de cet appareil.
- Veillez à ce que le cordon d'alimentation, la fiche ou l'adaptateur soient toujours accessibles pour pouvoir à tout moment débrancher cet appareil de la prise électrique.



1. Lisez ces instructions.
2. Conservez ces instructions.
3. Prenez en compte tous les avertissements.
4. Respectez toutes les instructions.
5. N'utilisez pas cet appareil à proximité d'un point d'eau.
6. Nettoyez l'appareil exclusivement avec un chiffon sec.
7. N'obstruez aucun des orifices de ventilation du produit. Installez l'appareil en respectant les instructions du fabricant.
8. Ne placez pas l'appareil près d'une source de chaleur, par exemple un radiateur, une grille de distribution d'air chaud, un réchaud/cuisinière et tout autre appareil (y compris les amplificateurs) produisant de la chaleur.
9. Disposez le câble de manière à ce qu'il ne puisse pas être piétiné ou écrasé, notamment au niveau de la fiche, de la prise de courant et du connecteur de branchement sur l'appareil.
10. Utilisez uniquement les pièces de rechange/accessoires spécifiés par le fabricant.
11. Utilisez uniquement un chariot, un socle, un trépied, un support ou une table spécifié par le fabricant ou vendu avec l'appareil. Lorsque vous utilisez un chariot, soyez prudent(e) lorsque vous déplacez le chariot avec l'appareil pour éviter toute blessure due à un basculement.
12. Débranchez l'appareil durant les orages et avant toute période d'inutilisation prolongée.

13. Toute réparation doit être confiée à un réparateur qualifié. Faites systématiquement réviser le produit s'il a été endommagé de quelque manière que ce soit, par exemple si son câble d'alimentation ou sa fiche est endommagé, si un liquide s'est déversé sur l'appareil, si des objets sont tombés dessus, si l'appareil a été exposé à la pluie ou à l'humidité, s'il ne fonctionne plus correctement ou s'il est tombé.
14. L'appareil ne doit pas être exposé à des égouttements ou des éclaboussures.
15. Ne placez aucune source de danger sur l'appareil (par exemple, un objet rempli de liquide ou une bougie allumée).
16. Si la prise d'alimentation ou le coupleur de l'unité est utilisé comme système de déconnexion, le système de déconnexion doit rester facilement accessible.
17. Assurez-vous qu'il y a assez d'espace libre autour de l'appareil pour la ventilation.
18. Les piles (ou bloc de piles ou batterie) ne doivent pas être exposées à une chaleur excessive, comme la lumière du soleil, le feu, etc.

## Entretien du produit

1. Débranchez toujours l'appareil avant de le nettoyer et quand vous ne l'utilisez pas.
2. N'écoutez pas la musique à un niveau sonore excessif, car cela pourrait provoquer une perte d'acuité auditive ou endommager l'appareil.
3. N'utilisez pas cet appareil dans un environnement humide ou mouillé.
4. Débranchez toujours l'appareil de la prise secteur avant de le nettoyer. Nettoyez le produit avec un chiffon doux, humide et sans ouate. N'utilisez pas de produit nettoyant agressif ou abrasif.

## Respect de l'environnement



Votre produit est conçu et fabriqué avec des matériaux et composants de haute qualité qui peuvent être recyclés et réutilisés.



Lorsque ce symbole d'une poubelle barrée sur roues se trouve sur un produit, cela signifie que le produit est couvert par la Directive Européenne 2002/96/CE. Veuillez vous informer du système local de collecte séparée pour les produits électriques et électroniques. Veuillez agir selon les règles locales et ne jetez pas vos anciens produits avec les ordures ménagères. En assurant l'élimination de ce produit, vous aidez également à prévenir les conséquences potentiellement négatives pour l'environnement et la santé humaine.



Ce produit doit être exclusivement utilisé avec l'adaptateur secteur fourni avec le produit (Fabricant : DongGuan Obelieve Electronic Co.,Ltd ,Modèle d'adaptateur : OBL-0500250E/ OBL-0500250B / OBL-0500250R)

- La plaque signalétique se trouve sur le panneau inférieur de l'appareil.
- L'adaptateur secteur est utilisé comme dispositif de déconnexion ; la prise électrique doit être facilement accessible.
- **ATTENTION** : Risque d'explosion en cas de remplacement de la batterie par une batterie d'un autre type.
- Une batterie ne doit pas être exposée à des températures extrêmes, hautes ou basses, ni à une basse pression atmosphérique à haute altitude lors de l'utilisation, du stockage ou du transport.
- Le remplacement d'une batterie par une batterie d'un autre type peut neutraliser un système de sécurité.
- La mise au rebut d'une batterie dans le feu ou dans un four chaud, ou par écrasement ou découpe, peut entraîner une explosion.
- L'exposition d'une batterie à un environnement présentant une température extrêmement élevée peut entraîner une explosion ou une fuite de liquide ou de gaz inflammable.
- L'exposition d'une batterie à une pression atmosphérique extrêmement faible peut entraîner une explosion ou une fuite de liquide ou de gaz inflammable.

## Contenu de l'emballage

Inspectez et vérifiez le contenu de votre emballage :

- Unité principale
- Notice d'utilisation
- Adaptateur

## Description des pièces

1. HAUT-PARLEUR
2. ÉCRAN LED
3. TOUCHE VEILLE
4. TOUCHE ALARME 1/VOLUME-
5. TOUCHE ALARME 2/VOLUME+
6. TOUCHE DORMIR
7. TOUCHE SNOOZE/DIMMER (Rappel d'alarme/Luminosité)
8. TOUCHE RÉGLER HORLOGE/MÉMOIRE
9. TOUCHE HEURES/RETOUR
10. TOUCHE MINUTES/AVANCER
11. TOUCHE PRÉRÉGLER
12. ANTENNE FILAIRE FM
13. COUVERCLE DU LOGEMENT DES PILES
14. PRISE D'ALIMENTATION

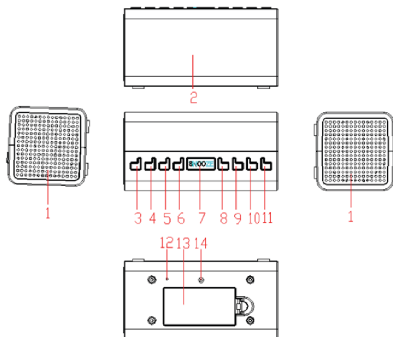

## Alimentation

 <b>ATTENTION</b>	<p>Risque de détérioration du produit ! Vérifiez que la tension du secteur correspond à la tension indiquée sur le panneau arrière.</p> <p>Risque de choc électrique ! Quand vous débranchez l'adaptateur secteur, saisissez toujours la fiche et sortez-la de la prise électrique. Ne tirez jamais sur le cordon d'alimentation.</p> <p>Avant de brancher l'adaptateur secteur, vérifiez que vous avez effectué tous les autres branchements.</p>
---	--

### Alimentation par piles:

Assurez-vous que les piles sont correctement insérées pour éviter tout dommage sur l'appareil. Enlevez toujours les piles de l'appareil si celui-ci ne sera pas utilisé durant une longue période, car cela pourrait causer une fuite des piles et par conséquent, des dommages sur l'appareil.

Les piles utilisées doivent impérativement être de même type. N'utilisez jamais différents types de piles ensemble.

Ne jetez pas les piles dans un feu, et ne les exposez pas au soleil ou à une source de chaleur.

Si le liquide contenu dans les piles entre en contact avec les yeux ou la peau, lavez la zone immédiatement et soigneusement à l'eau fraîche et consultez un médecin.

### ALIMENTATION

#### UTILISER L'APPAREIL SUR LE SECTEUR

Insérez la fiche du cordon d'alimentation de l'adaptateur secteur fourni dans la prise d'alimentation DC 5 V IN au dos de l'appareil, puis branchez l'adaptateur secteur dans une prise murale.

Lors de la première utilisation, il faut fermement insérer le cordon d'alimentation dans la prise. Si l'appareil ne fonctionne pas après avoir été branché dans une prise secteur, rebranchez-le pour garantir qu'il est correctement branché. L'appareil est sous tension et son écran s'allume pour l'indiquer, mais il n'a pas encore été réglé.

## INSTRUCTIONS D'UTILISATION

### 1. TOUCHE VEILLE

- Appuyez sur cette touche pour allumer ou éteindre la radio.

### 2. TOUCHE RÉGLER HORLOGE/MÉMOIRE

- Dans le mode FM, appuyez sur cette touche pour régler et assigner les fréquences désirées aux numéros de préréglages.
- Dans le mode veille, cette touche permet de RÉGLER L'HORLOGE. Appuyez longuement sur cette touche pour entrer dans le MODE DE RÉGLAGE DE L'HORLOGE, l'affichage se met à clignoter. Appuyez sur la touche **HEURES/RETOUR** pour régler les heures et appuyez sur la touche **MINUTES/AVANCER** pour régler les minutes.

### 3. TOUCHE PRÉRÉGLER

- Appuyez sur la touche **PRÉRÉGLER** pour sélectionner les stations préréglées de P01 à P20.

### 4. TOUCHE DORMIR

- Cette touche permet de RÉGLER LA FONCTION DORMIR. Appuyez sur cette touche pour régler le délai après lequel l'appareil s'éteindra automatiquement : 90, 60, 30, 15, 10 et 5 minutes.

### 5. TOUCHE ALARME 1/VOLUME-

- Quand l'appareil est dans le mode veille, cette touche est la touche **ALARME 1**.
  - Appuyez sur la touche **ALARME 1** pour activer ou désactiver l'alarme 1. Cela est indiqué par le voyant à côté de l'alarme 1 sur l'écran.
  - Appuyez longuement sur la touche **ALARME 1** pour régler l'heure de l'alarme 1. Quand l'heure clignote après une pression longue, appuyez sur la touche **HEURES/RETOUR** pour régler les HEURES et sur la touche **MINUTES/AVANCER** pour régler les MINUTES.
- Quand l'appareil est dans le mode FM, cette touche est la touche **VOLUME-**.
  - Appuyez sur cette touche pour baisser le volume d'une unité.
  - Appuyez longuement sur la touche **VOLUME-** pour baisser rapidement le volume au niveau désiré.

### 6. TOUCHE ALARME 2/VOLUME+

- Quand l'appareil est dans le mode veille, cette touche est la touche **ALARME 2**.
  - Appuyez sur la touche **ALARME 2** pour activer ou désactiver l'alarme 2. Cela est indiqué par le voyant à côté de l'alarme 2 sur l'écran.
  - Appuyez longuement sur la touche **ALARME 2** pour régler l'heure de l'alarme 2. Quand l'heure clignote après une pression longue, appuyez sur la touche **HEURES/RETOUR** pour régler les HEURES et sur la touche **MINUTES/AVANCER** pour régler les MINUTES.
- Quand l'appareil est dans le mode FM, cette touche est la touche **VOLUME+**.
  - Appuyez sur cette touche pour monter le volume d'une unité.
  - Appuyez longuement sur la touche **VOLUME+** pour monter rapidement le volume au niveau désiré.

### 7. TOUCHE HEURES/RETOUR

- Quand l'appareil est dans le mode veille, cette touche est la touche **HEURES**.
  - Cette touche peut être utilisée comme indiqué précédemment.
- Quand l'appareil est dans le mode FM, cette touche est la touche **RETOUR**.
  - Appuyez sur cette touche pour baisser la fréquence radio de 0.05 MHz.
  - Appuyez longuement sur cette touche pour activer la recherche automatique dans les fréquences inférieures.

### 8. TOUCHE MINUTES/AVANCER

- Quand l'appareil est dans le mode veille, cette touche est la touche **MINUTES**.
  - Cette touche peut être utilisée comme indiqué précédemment.
- Quand l'appareil est dans le mode FM, cette touche est la touche **AVANCER**.
  - Appuyez sur cette touche pour monter la fréquence radio de 0.05 MHz.
  - Appuyez longuement sur cette touche pour activer la recherche automatique dans les fréquences supérieures.

## 9. **TOUCHE SNOOZE/DIMMER (Rappel d'alarme/Luminosité)**

- Quand vous êtes réveillé par l'alarme, mais que vous voulez dormir quelques minutes supplémentaires, appuyez simplement sur la touche **SNOOZE** pour que l'alarme s'éteigne pendant 9 minutes avant de se déclencher à nouveau (sonnerie ou musique). Cette opération ne peut pas être répétée.
- Appuyez plusieurs fois sur cette touche pour régler la luminosité de l'écran LED. 3 niveaux peuvent être sélectionnés : Haut, Bas et Éteint.

## **RÉGLER L'HORLOGE**

1. Dans le mode veille, appuyez longuement sur la touche **RÉGLER HORLOGE/MÉMOIRE**, pour entrer dans le **MODE DE RÉGLAGE DE L'HEURE**, l'affichage se met à clignoter. Appuyez sur la touche **HEURES/RETOUR** pour régler les heures et sur la touche **MINUTES/AVANCER** pour régler les minutes.

### **Remarque :**

- Continuez d'appuyer sur la touche **HEURES/RETOUR** ou la touche **MINUTES/AVANCER** si vous dépassez la bonne heure.
- L'heure est affichée dans le format 24 h.

## **RÉGLER LES ALARMES**

- Quand l'appareil est dans le mode veille,
  - Appuyez sur la touche **ALARME 1/VOLUME-** pour activer ou désactiver l'alarme 1. Cela est indiqué par le voyant à côté de l'alarme 1 sur l'écran.
  - Appuyez longuement sur la touche **ALARME 1/VOLUME-** pour régler l'heure de l'alarme 1. Quand l'heure clignote après une pression longue, appuyez sur la touche **HEURES/RETOUR** pour régler les HEURES et sur la touche **MINUTES/AVANCER** pour régler les MINUTES.
- Remarque : Procédez de la même manière pour régler l'alarme 2.

## **DÉSACTIVER LES ALARMES**

- Dans le mode veille,
  - Appuyez sur la touche **ALARME 1/VOLUME-** pour désactiver l'alarme 1.
  - Le voyant de l'alarme 1 s'éteint.
- Remarque : Procédez de la même manière pour régler l'alarme 2.

## **ÉCOUTER LA RADIO**

1. Appuyez sur la touche **VEILLE** pour allumer l'appareil.
2. Réglez la fréquence radio en utilisant les touches **HEURES/RETOUR** et **MINUTES/AVANCER** comme indiqué précédemment.
3. Réglez le volume avec les touches **ALARME 1/VOLUME-** et **ALARME 2/VOLUME+** pour régler le volume comme indiqué précédemment.
4. Appuyez à nouveau sur la touche **VEILLE** pour éteindre l'appareil.

## **SE RÉVEILLER AVEC LA RADIO/SONNERIE**

1. Pour l'alarme 1, réglez-la comme indiqué précédemment.
2. Après avoir réglé l'heure, appuyez à nouveau sur la touche **ALARME 1/VOLUME-**, la fréquence radio s'affiche.
  - Avec les touches **HEURES/RETOUR** et **MINUTES/AVANCER**, réglez l'alarme sur la Radio (la fréquence est affichée) ou la Sonnerie (bU est affiché).
3. Appuyez à nouveau sur la touche **ALARME 1/VOLUME-** pour quitter le **MODE DE RÉGLAGE DE L'ALARME**.

Remarque : Procédez de la même manière pour régler l'alarme 2.

## **FUNCTION DORMIR**

1. Appuyez sur la touche **VEILLE** pour allumer l'appareil.
2. Appuyez sur la touche **RÉGLER HORLOGE/RÉGLER DORMIR** pour sélectionner le délai d'arrêt automatique : 90, 60, 30, 15, 10 et 5 minutes.
3. L'appareil s'éteint une fois que le délai sélectionné (affiché en minutes) est écoulé.
4. Pour désactiver cette fonction, appuyez sur la touche **RÉGLER HORLOGE/RÉGLER DORMIR** jusqu'à ce que l'écran affiche « OFF ».

## **RAPPEL D'ALARME**

1. Quand vous êtes réveillé par l'alarme, mais que vous voulez dormir quelques minutes supplémentaires, appuyez simplement sur la touche **SNOOZE** pour que l'alarme s'éteigne pendant 9 minutes avant de se déclencher à nouveau (sonnerie ou musique). Cette opération ne peut pas être répétée.

## **ÉCOUTER LES STATIONS DE RADIO PRÉRÉGLÉES**

1. Réglez la fréquence que vous voulez préréglé.
2. Appuyez sur la touche **MÉMOIRE** pour entrer dans le MODE DE PRÉRÉGLAGE.
3. P01 clignote. Appuyez à nouveau sur la touche **MÉMOIRE** pour affecter la fréquence actuelle au numéro de mémoire P01.
4. Répétez les étapes 2 et 3 jusqu'à avoir PRÉRÉGLÉ des stations de P01 à P20.
5. Appuyez sur la touche **PRÉRÉGLER** pour écouter la station préréglée P01.
6. Appuyez à nouveau sur la touche **PRÉRÉGLER** pour passer à la station préréglée P02, et continuez ainsi pour écouter les autres stations préréglées.
7. Pour modifier les stations préréglées, répétez la procédure ci-dessus.
8. Pour restaurer les réglages par défaut, il faut mettre l'appareil hors tension.

## **PILES DE SAUVEGARDE**

Votre appareil comporte une fonction de piles de sauvegarde permettant de conserver certains réglages en cas de coupure de courant. 2 piles AAA (non fournies) sont requises. Vous devez insérer les piles pour garantir que la fonction de sauvegarde soit prête en cas de coupure de courant. S'il y a une coupure de courant, les piles de sauvegarde permettent de conserver le fonctionnement de l'horloge et de l'heure réelle. Mais l'écran reste éteint. Pendant une coupure de courant, les alarmes ne fonctionnent pas. Quand le courant est rétabli, l'écran se rallume et les réglages d'alarme précédents sont restaurés. Les piles permettent de conserver l'horloge pendant 8 heures environ en cas de coupure ou d'interruption de courant.

**REMARQUE** : Retirez les piles si l'appareil doit être débranché pendant longtemps pour éviter de les user inutilement.



Merci de noter les informations suivantes: n'utiliser que les sources d'alimentation listées ci-dessous.

## **Spécificités de l'adaptateur**

- Marque ou nom du fabricant de l'adaptateur : DongGuan Obelieve Electronic Co.,Ltd
- Adresse: Huazhaoxin Industrial Park B-4/F, Golden Phoenix Industrial Zone, FengGan Town, DongGuan, GuangDong Province, P.R.C.
- Modèle d'adaptateur: OBL-0500250E/ OBL-0500250B / OBL-0500250R
- Tension et fréquence d'entrée : 100-240V~50/60Hz 0.3A MAX
- Tension, courant, puissance de sortie: 5.0V, 0.25A, 1.25W
- Efficacité active moyenne: 73.22%
- Efficacité à faible charge (10 %) (10%): %
- Consommation d'électricité à vide: 0.035W
- Bande de fréquences : FM : 88.8 – 108 MHz
- Piles de sauvegarde de l'horloge : 2 x 1,5 V, AAA, LR03

## Remarque :



Ne pas éliminer les appareils électriques et électroniques dans les déchets ménagers.

- Les apporter à un point de collecte.
  - Certaines pièces contenues dans ces appareils peuvent être dangereuses pour la santé et pour l'environnement.
- 
- THOMSON est une marque déposée de TECHNICOLOR SA ou de ses filiales utilisée sous licence par Bigben Interactive.
  - Vous pouvez trouver les informations sur la plaque située à l'arrière de l'unité.

### DECLARATION DE CONFORMITE SIMPLIFIEE

Par la présente Bigben Interactive déclare que l'équipement radioélectrique du type CR50/CR51 est conforme à la directive 2014/53/UE.

Le texte complet de la déclaration UE de conformité est disponible à l'adresse internet suivante : [www.bigben.fr/support](http://www.bigben.fr/support)

### AVERTISSEMENT PILE

#### GARDER HORS DE PORTEE DES ENFANTS

Ne pas ingérer la pile, risque de brûlure chimique. En cas d'ingestion, en à peine 2 heures, la pile bouton peut causer des brûlures internes sévères qui peuvent être mortelles. En cas de soupçon d'ingestion d'une pile, ou d'introduction dans une partie quelconque du corps, demander immédiatement un avis médical.

Importé par BIGBEN INTERACTIVE SA

396, Rue de la Voyette

CRT2 – FRETIN

CS 90414

59814 LESQUIN Cedex - France

[www.bigben.eu](http://www.bigben.eu)

Fabriqué en Chine



#### Fabricant : Bigben Interactive FRANCE

396, Rue de la Voyette, C.R.T. 2, Fretin,  
CS90414 - 59814 Lesquin Cedex, France

#### Bigben Interactive DEUTSCHLAND GmbH

Walter Gropius Str. 28, 50126 Bergheim, Deutschland

#### Bigben Interactive Belgium s.a./n.v.

Waterloo Office Park / Bâtiment H  
Drève Richelle 161 bte 15 1410 Waterloo, Belgium

#### Bigben Interactive NEDERLAND b.v.

's-Gravelandseweg 80, 1217 EW Hilversum, Nederland

#### Bigben Interactive SPAIN S.L.

C/ Musgo 5, 2ª planta, 28023 Madrid, Spain

#### Bigben Interactive ITALIA s.r.l.

Corso Sempione 221, 20025 Legnano - MI, Italia

FABRIQUÉ EN CHINE / MADE IN CHINA

#### HOTLINE

FRANCE, du lundi au vendredi (sauf jours fériés) :  
9h00-18h00 ou [support.thomson@bigben.fr](mailto:support.thomson@bigben.fr)

 **N°Cristal 09 69 39 79 59**

APPEL NON SURTAXE

DEUTSCHLAND, Montag bis Freitag von

09:00 bis 18:00 Uhr (außer an Feiertagen)

Tel.: 02271-9047997

Mail: [support@bigben-interactive.de](mailto:support@bigben-interactive.de)

BELGIQUE, [customerservice@bigben-interactive.be](mailto:customerservice@bigben-interactive.be)

NEDERLAND, [customerservice@bigben-interactive.nl](mailto:customerservice@bigben-interactive.nl)

ESPAÑA, [sat@bigbenespana.es](mailto:sat@bigbenespana.es)

ITALIA, [support@bigbeninteractive.it](mailto:support@bigbeninteractive.it)

[www.bigben.eu](http://www.bigben.eu)

CR50/CR51  
**ALARM CLOCK RADIO**



## **OPERATING INSTRUCTIONS**

PLEASE READ THIS USER MANUAL CAREFULLY BEFORE  
OPERATING THIS UNIT AND RETAIN FOR  
FUTURE REFERENCE.

## Contents

---

Setting Started	1	Description of Parts	3
Safety and Notice	1	Power	3
Care for your product	2	Operating instructions	4
Care of the environment	2	Specifications	6
What's in the box	3	Remarks	7

## Setting Started

- Remove the appliance from the box.
- Remove any packaging from the product.
- Place the packaging inside the box and either or dispose of safely.

## Safety and Notice

Read and understand all instructions before you use this product. If damage is caused by failure to follow the instructions, the warranty does not apply.

### Safety

#### Warning



- Never remove the casing of this apparatus.
- Never lubricate any part of this device.
- Never place this device on other electrical equipment.
- Keep this device away from direct sunlight, naked flames or heat.
- Never look into the laser beam inside this device.
- Ensure that you always have easy access to the power cord, plug or adaptor to disconnect this device from the power supply.

1. Read these instructions.
2. Keep these instructions.
3. Heed all warnings.
4. Follow all instructions.
5. Do not use this apparatus near water.
6. Clean only with dry cloth.
7. Do not block any ventilation openings. Install in accordance with the manufacturer's instructions.
8. Do not install near any heat sources such as radiators, heat registers, stoves, or other apparatus (including amplifiers) that produce heat.
9. Protect the power cord from being walked on or pinched, particularly at plugs, convenience receptacles, and the Point where they exit from the apparatus.
10. Only use attachments/accessories specified by the manufacturer.
11. Use only with the cart, stand, tripod, bracket, or table specified by the manufacturer or sold with the apparatus. When a cart is used, use caution when moving the cart/apparatus combination to avoid injury from tip-over.
12. Unplug this apparatus during lightning storms or when unused for long periods of time.

13. Refer all servicing to qualified service personnel. Servicing is required when the apparatus has been damaged in anyway, such as power-supply cord or plug is damaged, liquid has been spilled or objects have fallen into the apparatus, apparatus has been exposed to rain or moisture, does not operate normally, or has been dropped.
14. Apparatus shall not be exposed to dripping or splashing.
15. Do not place any sources of danger on the apparatus (e.g. liquid filled objects, lighted candles).
16. Where the MAINS plug or an appliance coupler is used as the disconnect device, the disconnect device shall remain readily operable.
17. Make sure there is enough free space around the product for ventilation.
18. Batteries (battery pack or batteries installed) shall not be exposed to excessive heat such as sunshine, fire or the like.

## Care for your product

1. Always unplug the appliance when not in use and before cleaning.
2. Do not play music at excessive volume levels as damage to hearing and or the equipment may occur.
3. Do not use this unit in wet or damp conditions.
4. Always disconnect the unit from the mains power supply before cleaning. Clean the appliance with a soft, damp, lint free cloth. Do not use abrasives or harsh cleaners.

## Care of the environment



Your product is designed and manufactured with high quality materials and components, which can be recycled and reused.



When this crossed-out wheeled bin symbol is attached to a product it means that the product is covered by the European Directive 2002/96/EC. Please inform yourself about the local separate collection system for electrical and electronic products. Please act according to your local rules and do not dispose of your old products with your normal household waste. Correct disposal of your old product helps to prevent potential negative consequences for the environment and human health



This product is intended for use only with the adaptor (Manufacturer: DongGuan Obelieve Electronic Co.,Ltd., Model no. OBL-0500250E/ OBL-0500250B / OBL-0500250R)

- The marking information is located at the bottom of apparatus.
- The AC/DC adaptor is used as the disconnect device, the socket-outlet shall be easily accessible.
- CAUTION: Risk of explosion if the battery is replaced by an incorrect type.
- High or low extreme temperatures that a battery cannot be subjected to during use, storage or transportation and low air pressure at high altitude.
- Replacement of a battery with an incorrect type that can defeat a safeguard.
- Disposal of a battery into fire or a hot oven, or mechanically crushing or cutting of a battery, that can result in an explosion.
- Leaving battery in an extremely high temperature surrounding environment that can result in an explosion or the leakage of flammable liquid or gas.
- A battery subjected to extremely low air pressure that may result in an explosion or the leakage of flammable liquid or gas.

## What's in the box

Check and identify the contents of your package:

- Main unit
- User manual
- Adaptor

## Description of Parts

1. SPEAKER
2. LED DISPLAY
3. STANDBY BUTTON
4. ALARM 1 / VOLUME – BUTTON
5. ALARM 2 / VOLUME + BUTTON
6. SLEEP BUTTON
7. SNOOZE / DIMMER BUTTON
8. TIME SET / MEMORY BUTTON
9. HOUR / REVERSE BUTTON
10. MINUTE / FORWARD BUTTON
11. PRESET BUTTON
12. FM WIRE ANTENNA
13. BATTERY DOOR
14. DC JACK

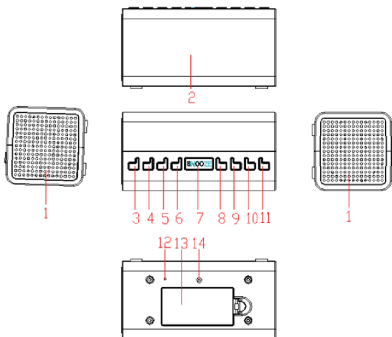

## Power

 <b>CAUTION</b>	<p>Risk of product damage! Make sure that the power voltage corresponds to the voltage printed on the back label.</p> <p>Risk of electric shock! When you unplug the AC/DC adaptor always pull the plug from the socket. Never pull the cord.</p> <p>Before connecting the AC/DC adaptor, ensure you have completed all other connections.</p>
---	--

### Battery power:

Be sure that the batteries are inserted correctly to avoid damage to the appliance. Always remove the batteries when appliance will not be used for a long period of time, as this will cause leakage to the batteries and subsequently damage to your set.

Use batteries of the same type. Never use different types of batteries together.

Do not throw the battery into the fire, or exposed to sunshine or the like.

If the liquid contained in the batteries comes in contact with eyes or skin, wash the area immediately and carefully with clear water and consult a doctor.

### POWER SUPPLY

#### OPERATING THE UNIT ON AC POWER

Insert one end of the supplied adaptor power cord into the DC 5V IN Jack located at the rear of the unit and the other end into the wall outlet.

When used for the first time the cord has to be firmly pushed into the socket. If it does not work on AC, try again to be sure of a positive connection. The unit is now working and the display figures will blink to show you it is operating, but not yet set.

## OPERATING INSTRUCTIONS

### 1. **STANDBY BUTTON**

- Press the button to turn the radio to "ON" or "OFF".

### 2. **TIME SET / MEMORY BUTTON**

- In FM mode, press this button to set up and assign the desired frequencies of the preset stations.
- In standby mode, this button is the TIME SET button. Long press this button to trigger TIME SET MODE and the display will start blinking. Press the **HOUR / REVERSE** button to set the Hour and the **MINUTE / FORWARD** button to set the Minute.

### 3. **PRESET BUTTON**

- Press the **PRESET** button to select the preset stations displayed from P01 to P20.

### 4. **SLEEP SET BUTTON**

- This button is the SLEEP SET button. Press the button and the device will turn off after the displayed minutes from 90, 60, 30, 15, 10 and 5 minutes.

### 5. **ALARM 1 / VOLUME- BUTTON...**

- When the device is in standby mode, this button is the **ALARM 1** button.
  - Press the **ALARM 1** button to turn Alarm 1 on or off. This is indicated by the light next to Alarm 1 on the display.
  - Long press the **ALARM 1** button to set Alarm 1's time. When the time display is blinking after the long press, press the **HOUR / REVERSE** button to set the HOUR and the **MINUTE / FORWARD** button to set the MINUTE.
- When the device is in FM mode, this button is the **VOLUME-** button.
  - Lower the volume by 1 unit by pressing this button.
  - Long press the **VOLUME-** button to decrease the volume to the desired unit.

### 6. **ALARM 2 / VOLUME+ BUTTON...**

- When the device is in standby mode, this button is the **ALARM 2** button.
  - Press the **ALARM 2** button to turn Alarm 2 on or off. This is indicated by the light next to Alarm 2 on the display.
  - Long press the **ALARM 2** button to set alarm 2's time. When the time display is blinking after the long press, press the **HOUR / REVERSE** button to set the HOUR and the **MINUTE / FORWARD** button to set the MINUTE.
- When the device is in FM mode, this button is the **VOLUME+** button.
  - Increase the volume by 1 unit by pressing this button.
  - Long press the **VOLUME+** button to increase the volume to the desired unit.

### 7. **HOUR / REVERSE button**

- When the device is in standby mode, this button is the **HOUR** button.
  - This button can be used as instructed above.
- When the device is in FM mode, this button is the **REVERSE** button.
  - Press this to lower the radio frequency by 0.05 MHz.
  - Long press this to activate auto scanning in the lower frequency ranges.

### 8. **MINUTE / FORWARD button**

- When the device is in standby mode, this button is the **MINUTE** button.
  - This button can be used as instructed above.
- When the device is in FM mode, this button is the **FORWARD** button.
  - Press this button to increase the radio frequency by 0.05 MHz.
  - Long press this to activate auto scanning in the upper frequency ranges.

#### 9. **SNOOZE / DIMMER BUTTON...**

- When you are wakened by the alarm but wish to sleep for a few more minutes, simply touch the "SNOOZE" button and it will turn the alarm off for 9 minutes before the music or buzzer sound again. This can be repeated.
- Press the button repeatedly to choose the brightness of the LED display. 3 levels can be selected such as High, Low and Off.

#### **TO SET THE TIME**

1. In standby mode, long press the **TIME SET / MEMORY** button to trigger TIME SET MODE and the display will start blinking. Press the **HOUR / REVERSE** button to set the Hour and the **MINUTE / FORWARD** button to set the Minute.

#### **Note:**

- Keep pressing the **HOUR / REVERSE** button or the **MINUTE / FORWARD** button if you run past the correct time.
- Time is displayed in 24-hour clock format.

#### **TO SET THE ALARM**

- When the device is in standby mode,
  - Press the **ALARM 1 / VOLUME-** button to turn Alarm 1 on or off. This is indicated by the light next to Alarm 1 on the display.
  - Long press the **ALARM 1 / VOLUME-** button to set Alarm 1's time. When the time display is blinking after the long press, press the **HOUR / REVERSE** button to set the HOUR and the **MINUTE / FORWARD** button to set the MINUTE.
- Note: This is the same as setting up Alarm 2.

#### **TO TURN OFF THE ALARM**

- In standby mode,
  - Press the **ALARM 1 / VOLUME-** button to turn Alarm 1 off.
  - The indicator light of Alarm 1 will disappear.
- Note: This is the same as setting up Alarm 2.

#### **TO PLAY THE RADIO**

1. Press the **STANDBY** button to turn on the unit.
2. Use the **HOUR / REVERSE** button and the **MINUTE / FORWARD** button to adjust the radio frequency as instructed above.
3. Use the **ALARM 1 / VOLUME-** button and the **ALARM 2 / VOLUME+** button to adjust the volume as instructed above.
4. Press the **STANDBY** button again to turn off the unit.

#### **TO WAKE UP TO RADIO/BUZZER**

1. For Alarm 1, set the alarm as previously instructed.
2. After setting the time, press again the **ALARM 1 / VOLUME-** button and the radio frequency is shown.
  - Use the **HOUR / REVERSE** button and the **MINUTE / FORWARD** button to choose to wake up to Radio (displayed as frequency) or Buzzer (displayed as bU)
3. Press the **ALARM 1 / VOLUME-** button again to exit the ALARM SETTING MODE.

Note: This is the same as Alarm 2.

## **SLEEP CONTROL**

1. Press the **STANDBY** button to turn on the unit.
2. Press the **TIME SET / SLEEP SET** button to choose the Device-Sleep time from 90, 60, 30, 15, 10 and 5 minutes
3. The device will turn off after the displayed minutes from the minutes you selected.
4. To turn this off press the **TIME SET / SLEEP SET** button until the display shows "OFF".

## **TO SNOOZE**

1. When you are wakened by the buzzer but wish to sleep for a few more minutes, simply touch the "**SNOOZE**" button and it will turn the buzzer off for 9 minutes before the music or buzzer sound again. This can be repeated.

## **TO LISTEN TO PRESET STATIONS**

1. Set your desired frequency to be ready as a PRESET STATION.
2. Press the **MEMORY** button to enter PRESET SET-UP MODE.
3. P01 will blink. Press the **MEMORY** button again to set the current frequency as P01.
4. Repeat step 2 and step 3 until PRESET stations from P01 to P20 are set up.
5. Press the **PRESET** button listen to preset station P01.
6. Press the **PRESET** button again to move on to preset station P02, and do the same to reach other preset stations.
7. To change the preset stations, repeat the steps above.
8. To restore default settings the device needs to be powered off.

## **BATTERY BACK-UP**

Your clock has a battery back-up feature in case of power failure. 2 x AAA batteries (not included) are required. You must insert the batteries to ensure that the battery back-up feature is ready in case of power failure. If the power fails, the back-up battery will automatically continue operation of the clock and maintain actual time. However, the display will not be lit. During actual power failure the alarm function will not be operational. When electrical power is restored, the display will light up again and the previously set alarm time is restored. The battery will maintain timekeeping for approximately 8 hours during power failure or interruption.

**NOTE:** Remove the battery if the clock is to be unplugged for a long time to avoid unnecessary battery drain.



Note the following information: Only use the power supplies listed below.

## **Adaptor specification**

- Adaptor manufacturer name or trademark: DongGuan Obelieve Electronic Co.,Ltd
- Address: Huazhaoxin Industrial Park B-4/F, Golden Phoenix Industrial Zone, FengGan Town, DongGuan, GuangDong Province, P.R.C.
- Adaptor Model Number: OBL-0500250E/ OBL-0500250B / OBL-0500250R
- Input voltage and frequency: 100-240V~50/60Hz 0.3A MAX
- Output voltage, current, power: 5.0V, 0.25A, 1.25W
- Average active efficiency: 73.22%
- Efficiency at low load (10%): %
- No-load power consumption: 0.035W
- Frequency ranges: FM: 88.8 – 108Mhz
- Clock Back-up: 2 X 1.5V, AAA, LR03

## Remarks:



Don't discard the electrical and electronic appliances in the regular waste disposal.

- Take them to a collection point.
- Some components in these appliances may be hazardous to health and the environment.

- THOMSON is a trademark of TECHNICOLOR SA or its affiliates used under license to Bigben Interactive.
- You can find the information on the plate located at the back of the unit.

### DECLARATION OF CONFORMITY

The undersigned, Bigben Interactive declares that the radio equipment of the CR50/CR51 type complies with the 2014/53/EU directive.

The complete text is available at <https://www.bigben-interactive.co.uk/support/>

### BATTERY WARNING

#### KEEP OUT OF REACH OF CHILDREN

Swallowing can lead to chemical burns, perforation of soft tissue, and death. Severe burns can occur within 2 hours of ingestion. Seek medical attention immediately.

Imported by BIGBEN INTERACTIVE SA

396, Rue de la Voyette

CR2 - FRETIN

CS 90414

59814 LESQUIN Cedex - France

[www.bigben.eu](http://www.bigben.eu)

Made in China



#### **Fabricant : Bigben Interactive FRANCE**

396, Rue de la Voyette, C.R.T. 2, Fretin,  
CS90414 - 59814 Lesquin Cedex, France

#### **Bigben Interactive DEUTSCHLAND GmbH**

Walter Gropius Str. 28, 50126 Bergheim, Deutschland

#### **Bigben Interactive Belgium s.a./n.v.**

Waterloo Office Park / Bâtiment H  
Drève Richelle 161 bte 15 1410 Waterloo, Belgium

#### **Bigben Interactive NEDERLAND b.v.**

's-Gravelandseweg 80, 1217 EW Hilversum, Nederland

#### **Bigben Interactive SPAIN S.L.**

C/ Musgo 5, 2ª planta, 28023 Madrid, Spain

#### **Bigben Interactive ITALIA s.r.l.**

Corso Sempione 221, 20025 Legnano - MI, Italia

**FABRIQUÉ EN CHINE / MADE IN CHINA**

#### **HOTLINE**

**FRANCE**, du lundi au vendredi (sauf jours fériés) :  
9h00-18h00 ou [support.thomson@bigben.fr](mailto:support.thomson@bigben.fr)

 **N°Cristal 09 69 39 79 59**

APPEL NON SURTAXE

#### **DEUTSCHLAND**, Montag bis Freitag von

09:00 bis 18:00 Uhr (außer an Feiertagen)

Tel.: 02271-9047997

Mail: [support@bigben-interactive.de](mailto:support@bigben-interactive.de)

**BELGIQUE**, [customerservice@bigben-interactive.be](mailto:customerservice@bigben-interactive.be)

**NEDERLAND**, [customerservice@bigben-interactive.nl](mailto:customerservice@bigben-interactive.nl)

**ESPAÑA**, [sat@bigbenespana.es](mailto:sat@bigbenespana.es)

**ITALIA**, [support@bigbeninteractive.it](mailto:support@bigbeninteractive.it)

[www.bigben.eu](http://www.bigben.eu)

# THOMSON

ES

CR50/CR51

**RADIO-RELOJ DESPERTADOR**



## **INSTRUCCIONES DE FUNCIONAMIENTO**

LE ROGAMOS QUE LEA ÍNTEGRAMENTE EL PRESENTE MANUAL DEL USUARIO ANTES DE UTILIZAR EL EQUIPO Y QUE CONSERVE ESTE FOLLETO PARA PODER CONSULTARLO EN EL FUTURO.

## Contenido

Inicio	1	Descripción de las piezas	3
Medidas de seguridad y advertencias	1	Alimentación	3
Cuidado del producto	2	Instrucciones de uso	4
Cuidado del medioambiente	2	Especificaciones	6
Contenido de la caja	3	Nota	7

## Inicio

- Saque el aparato del embalaje.
- Retire todo el material de embalaje del producto.
- Coloque el material de embalaje dentro de la caja y deséchelo todo de forma segura.

## Medidas de seguridad y advertencias

Lea y entienda las instrucciones antes de usar este producto. Si el producto resultara dañado por incumplimiento de las instrucciones, la garantía quedaría anulada.

### Seguridad

¡Advertencia!



- No retire nunca la carcasa de este aparato.
- No lubrique jamás ningún componente de este dispositivo.
- No coloque nunca este dispositivo sobre otros equipos eléctricos.
- Mantenga el aparato alejado de la luz solar directa, llamas abiertas o fuentes de calor.
- No mire nunca al haz láser del interior del aparato.
- Asegúrese de tener siempre fácil acceso al cable de alimentación, al enchufe o al adaptador para desconectar el aparato de la corriente.

1. Lea estas instrucciones.
2. Conserve estas instrucciones.
3. Preste atención a todas las advertencias.
4. Siga todas las instrucciones.
5. No use este aparato cerca del agua.
6. Limpie el aparato solo con un paño seco.
7. No bloquee las ranuras de ventilación. Instale el aparato de acuerdo a las instrucciones del fabricante.
8. No instale el aparato cerca de fuentes de calor, tales como radiadores, calentadores, cocinas o cualquier otro aparato (incluso amplificadores) que produzca calor.
9. Coloque el cable de alimentación de forma que no se pueda pisar o pinzar, especialmente a la altura de los enchufes, tomas de corriente y otros puntos de salida del aparato.
10. Use solo complementos/accesorios recomendados por el fabricante.
11. Use solamente el carrito, pie, trípode, soporte o mesa especificados por el fabricante o vendidos con el aparato. Cuando se usa un carrito, tome cuidado al moverlo junto con el aparato para evitar lesiones personales llegara a volcarse.
12. Desenchufe el aparato cuando haya tormentas eléctricas o si no va a utilizarse durante largos periodos de tiempo.

13. El aparato debe ser reparado siempre por personal autorizado. Lleve el aparato a reparar si se ha dañado en modo alguno: cuando el cable de alimentación o el enchufe están deteriorados, si le ha caído líquido o algún objeto se ha introducido en su interior, si ha quedado expuesto a la lluvia o a la humedad, si no funciona con normalidad o se ha caído al suelo.
14. No exponga el aparato a goteos o salpicaduras de líquidos.
15. No coloque ningún tipo de objeto que pueda presentar un peligro sobre el aparato (por ejemplo: recipientes con líquidos o velas encendidas).
16. Cuando se use el enchufe de la TOMA DE CORRIENTE o el acoplador del aparato como sistema de desconexión, el dispositivo de desconexión debe estar siempre fácilmente accesible.
17. Compruebe que haya siempre suficiente espacio libre alrededor del aparato para su ventilación.
18. Las pilas (pack de pilas o pilas instaladas) no deben estar expuestas al calor excesivo, a la luz del sol, al fuego o similares

## Cuidado del producto

1. Desenchufe siempre el aparato cuando no esté usándolo y antes de limpiarlo.
2. No reproduzca música a un nivel de volumen excesivo ya que puede dañarse el oído o el aparato.
3. No use este aparato en lugares mojados o húmedos.
4. Desenchufe siempre el aparato de la toma de corriente antes de limpiarlo. Limpie el aparato con un paño suave, húmedo y sin fibras. No use productos de limpieza abrasivos o ásperos.

## Cuidado del medioambiente



Este producto está diseñado y fabricado con materiales y componentes de alta calidad que pueden reciclarse o reutilizarse.



Cuando el producto posee el símbolo de un contenedor con ruedas tachado significa que se encuentra conforme con la Directiva europea 2002/96/CE. Infórmese sobre el sistema local de recolección separado de productos eléctricos y electrónicos. Siga la normativa local y no deseche los productos usados junto con los residuos domésticos. Una eliminación correcta de este producto ayuda a evitar las consecuencias negativas para el medioambiente y la salud humana.



Este producto está concebido para utilizarse únicamente con el adaptador suministrado con el producto (Fabricante: DongGuan Obelieve Electronic Co.,Ltd/ Número de modelo del adaptador: OBL-0500250E/ OBL-0500250B / OBL-0500250R

- La placa identificativa está marcada en el panel inferior del aparato.
- El adaptador de CA/CC se usa como dispositivo de desconexión y la toma de corriente deberá tener fácil acceso.
- **PRECAUCIÓN:** Riesgo de explosión si la batería se sustituye por una del tipo incorrecto.
- La batería no debe exponerse a temperaturas extremas altas o bajas durante el uso, almacenamiento o transporte, ni a baja presión atmosférica o altitudes elevadas.
- La sustitución de una batería por otra de tipo incorrecto puede anular una protección
- Desechar una batería en un fuego u horno caliente, o aplastarla o cortarla mecánicamente puede producir una explosión.
- Dejar una batería en un entorno con temperaturas extremadamente elevadas puede causar una explosión o fugas de líquido o gas inflamables.
- Una batería sometida a una presión atmosférica extremadamente baja puede causar una explosión o fugas de líquido o gas inflamables.

## Contenido de la caja

Compruebe e identifique los contenidos del paquete:

- Unidad principal
- Manual del usuario
- Adaptador

## Descripción de las piezas

1. ALTAVOZ
2. PANTALLA DE LEDS
3. Botón STANDBY (En espera)
4. Botón ALARM 1 / VOLUME- (Alarma 1 / Volumen-)
5. Botón ALARM 2 / VOLUME+ (Alarma 2 / Volumen+)
6. Botón SLEEP (Temporizador)
7. Botón SNOOZE / DIMMER (Repetición de la alarma / Atenuador)
8. Botón TIME SET / MEMORY (Ajuste de la hora / Memoria)
9. Botón HOUR / REVERSE (Hora / Retroceso)
10. Botón MINUTE / FORWARD (Minutos / Avance)
11. Botón PRESET (Presintonizar)
12. ANTENA DE FM DE CABLE
13. COMPUERTA DE LA PILA
14. CONECTOR DE CC

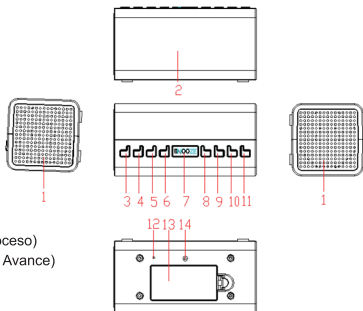

## Alimentación



PRECAUCIÓN

¡Riesgo de dañar el producto! Asegúrese de que la tensión de alimentación se corresponde con el voltaje impreso en la etiqueta posterior.

¡Riesgo de electrocución! Cuando desconecte el adaptador de CA/CC, tire siempre del enchufe para extraerlo de la toma de corriente. No tire nunca del cable.

Antes de conectar el adaptador de CA/CC, asegúrese de haber efectuado todas las demás conexiones.

### Alimentación por pilas:

Asegúrese de instalar las pilas observando la polaridad correcta para así evitar que se produzcan daños en el aparato. Retire siempre las pilas del aparato si no va a utilizarlo durante periodos prolongados, ya que, de lo contrario, podrían producirse fugas de ácido que acabarían dañándolo.

Utilice siempre pilas de un mismo tipo. Nunca mezcle entre sí pilas de diferentes tipos.

No deseche las pilas arrojándolas al fuego ni las deje expuestas a la luz solar directa o fuentes de calor por el estilo.

Si el ácido que contienen las pilas llegara a entrar en contacto con los ojos o la piel, enjuague minuciosamente y inmediatamente la zona afectada con agua limpia y consulte a un médico.

## ALIMENTACIÓN

### UTILIZACIÓN DE LA UNIDAD CON ALIMENTACIÓN DE CA

Introduzca un extremo del cable de alimentación del adaptador suministrado en el conector DC 5V IN ubicado en la parte posterior de la unidad y enchufe el otro extremo a una toma de corriente.

Cuando lo utilice por vez primera, el cable deberá introducirse firmemente en la toma de corriente. Si el aparato no funcionara con CA, inténtelo de nuevo para asegurarse de que la conexión es correcta. La unidad estará ahora funcionando y las cifras de la pantalla parpadearán para mostrarle que está funcionando. pero que aún no se ha ajustado.

## INSTRUCCIONES DE USO

- 1. Botón STANDBY (En espera)**
  - Pulse el botón para encender o apagar la radio.
- 2. Botón TIME SET / MEMORY (Ajuste de la hora / Memoria)**
  - En modo FM, pulse este botón para configurar y asignar las frecuencias deseadas de las emisoras presintonizadas.
  - En modo en espera, este botón será el botón TIME SET (Ajuste de la hora). Efectúe una pulsación larga de este botón para activar TIME SET MODE (Modo de ajuste de la hora) y la pantalla comenzará a parpadear. Pulse el botón **HOUR / REVERSE** (Hora / Retroceso) para ajustar la hora y el botón **MINUTE / FORWARD** (Minutos / Avance) para ajustar los minutos.
- 3. Botón PRESET (Presintonizar)**
  - Pulse el botón **PRESET** para seleccionar las emisoras presintonizadas de P01 a P20.
- 4. Botón SLEEP SET (Ajuste del temporizador)**
  - Éste es el botón de Ajuste del temporizador. Pulse este botón y el dispositivo se apagará tras los minutos mostrados: 90, 60, 30, 15, 10 o 5 minutos.
- 5. Botón ALARM 1 / VOLUME- (Alarma 1 / Volumen-)**
  - Cuando el dispositivo se encuentre en modo en espera, este botón será el botón **ALARM 1**.
    - Pulse el botón **ALARM 1** para activar o desactivar la Alarma 1. Esto se indicará por la luz situada junto a la Alarma 1 en la pantalla.
    - Efectúe una pulsación larga del botón **ALARM 1** para ajustar la hora de la Alarma 1. Cuando la pantalla de la hora comience a parpadear tras la pulsación larga, pulse el botón **HOUR / REVERSE** (Hora / Retroceso) para ajustar la hora y el botón **MINUTE / FORWARD** (Minutos / Avance) para ajustar los minutos.
  - Cuando el dispositivo se encuentre en modo FM, este botón será el botón **VOLUME-** (Volumen-).
    - Baje el volumen en 1 unidad pulsando este botón.
    - Realice una pulsación larga del botón **VOLUME-** para reducir el volumen al nivel deseado.
- 6. Botón ALARM 2 / VOLUME+ (Alarma 2 / Volumen+)**
  - Cuando el dispositivo se encuentre en modo en espera, este botón será el botón **ALARM 2**.
    - Pulse el botón **ALARM 2** para activar o desactivar la Alarma 2. Esto se indicará por la luz situada junto a la Alarma 2 en la pantalla.
    - Efectúe una pulsación larga del botón **ALARM 2** para ajustar la hora de la Alarma 2. Cuando la pantalla de la hora comience a parpadear tras la pulsación larga, pulse el botón **HOUR / REVERSE** (Hora / Retroceso) para ajustar la hora y el botón **MINUTE / FORWARD** (Minutos / Avance) para ajustar los minutos.
  - Cuando el dispositivo se encuentre en modo FM, este botón será el botón **VOLUME+** (Volumen+).
    - Suba el volumen en 1 unidad pulsando este botón.
    - Realice una pulsación larga del botón **VOLUME+** para subir el volumen al nivel deseado.
- 7. Botón HOUR / REVERSE (Hora / Retroceso)**
  - Cuando el dispositivo se encuentre en modo en espera, este botón será el botón **HOUR** (Hora).
    - Este botón podrá utilizarse según se indica anteriormente.
  - Cuando el dispositivo se encuentre en modo FM, este botón será el botón **REVERSE** (Retroceso).
    - Pulse este botón para reducir la frecuencia de radio en 0,05 MHz.
    - Realice una pulsación larga para activar la búsqueda automática en los rangos de frecuencia más bajos.
- 8. Botón MINUTE / FORWARD (Minutos / Avance)**
  - Cuando el dispositivo se encuentre en modo en espera, este botón será el botón **MINUTE** (Minutos).
    - Este botón podrá utilizarse según se indica anteriormente.
  - Cuando el dispositivo se encuentre en modo FM, este botón será el botón **FORWARD** (Avance).
    - Pulse este botón para incrementar la frecuencia de radio en 0,05 MHz.
    - Realice una pulsación larga para activar la búsqueda automática en los rangos de frecuencia más altos.

## 9. Botón SNOOZE / DIMMER (Repetición de la alarma / Atenuador)

- Cuando sea despertado por la alarma pero desee dormir unos minutos más, simplemente pulse el botón "SNOOZE" y la alarma se desactivará durante 9 minutos antes de que la música o el despertador suenen de nuevo. Esta operación puede repetirse.
- Pulse de forma repetida el botón para seleccionar el brillo de la pantalla de LEDs. Es posible seleccionar 3 niveles: as High (Alto), Low (Bajo) y Off (Desactivado).

## PARA AJUSTAR LA HORA

1. En el modo en espera, efectúe una pulsación larga del botón **TIME SET / MEMORY** (Ajuste de hora / Memoria) para activar **TIME SET MODE** (Modo de ajuste de la hora) y la pantalla comenzará a parpadear. Pulse el botón **HOURL / REVERSE** (Hora / Retroceso) para ajustar la hora y el botón **MINUTE / FORWARD** (Minutos / Avance) para ajustar los minutos.

### Nota:

- Mantenga pulsado el botón **HOURL / REVERSE** (Hora / Retroceso) o el botón **MINUTE / FORWARD** (Minutos / Avance) si se ha pasado de la hora correcta.
- La hora se mostrará en el formato de 24 horas.

## PARA AJUSTAR LA ALARMA

- Cuando el dispositivo se encuentre en modo en espera,
  - Pulse el botón **ALARM 1 / VOLUME-** (Alarma 1 / Volumen-) para activar o desactivar la Alarma 1. Esto se indicará por la luz situada junto a la Alarma 1 en la pantalla.
  - Efectúe una pulsación larga del botón **ALARM 1 / VOLUME-** para ajustar la hora de la Alarma 1. Cuando la pantalla de la hora comience a parpadear tras la pulsación larga, pulse el botón **HOURL / REVERSE** (Hora / Retroceso) para ajustar la hora y el botón **MINUTE / FORWARD** (Minutos / Avance) para ajustar los minutos.
- Nota: Este método es igual para ajustar la Alarma 2.

## PARA DESACTIVAR LA ALARMA

- En el modo en espera,
  - Pulse el botón **ALARM 1 / VOLUME-** (Alarma 1 / Volumen-) para desactivar la Alarma 1.
  - El indicador luminoso de Alarma 1 desaparecerá.
- Nota: Este método es igual para ajustar la Alarma 2.

## PARA ESCUCHAR LA RADIO

1. Pulse el botón **STANDBY** (En espera) para encender la unidad.
2. Utilice los botones **HOURL / REVERSE** (Hora / Retroceso) y **MINUTE / FORWARD** (Minutos / Avance) para ajustar la frecuencia de radio según lo indicado anteriormente.
3. Utilice los botones **ALARM 1 / VOLUME-** (Alarma 1 / Volumen-) y **ALARM 2 / VOLUME+** (Alarma 2 / Volumen+) para ajustar el volumen según se indica anteriormente.
4. Pulse el botón **STANDBY** (En espera) para apagar la unidad.

## PARA DESPERTARSE CON LA RADIO/EL DESPERTADOR

1. Para la Alarma 1, establezca la alarma según lo indicado anteriormente.
2. Después de ajustar la hora, pulse de nuevo el botón **ALARM 1 / VOLUME-** (Alarma 1 / Volumen-) y se mostrará la frecuencia de radio.
  - Utilice el botón **HOURL / REVERSE** (Hora / Retroceso) y el botón **MINUTE / FORWARD** (Minutos / Avance) para elegir entre despertarse con la radio (mostrado como la frecuencia) o con el despertador (mostrado como bU)
3. Pulse de nuevo el botón **ALARM 1 / VOLUME-** (Alarma 1 / Volumen-) para salir de **ALARM SETTING MODE** (Modo de ajuste de alarma).

Nota: Este método es igual que para la Alarma 2.

## **CONTROL DEL TEMPORIZADOR**

1. Pulse el botón **STANDBY** (En espera) para encender la unidad.
2. Pulse el botón **TIME SET / SLEEP SET** (Ajuste de tiempo / Ajuste del temporizador) para elegir el tiempo de apagado automático del dispositivo entre 90, 60, 30, 15, 10 y 5 minutos
3. El aparato se apagará una vez transcurrido el tiempo en minutos seleccionado.
4. Para desactivar el temporizador, pulse el botón **TIME SET / SLEEP SET** hasta que la pantalla muestre "OFF".

## **PARA QUE SE REPITA LA ALARMA**

1. Cuando sea despertado por la alarma pero desee dormir unos minutos más, simplemente pulse el botón "**SNOOZE**" y la alarma se desactivará durante 9 minutos antes de que la música o el despertador suenen de nuevo. Esta operación puede repetirse.

## **PARA ESCUCHAR EMISORAS PRESINTONIZADAS**

1. Establezca la frecuencia deseada para que esté lista como Emisora presintonizada.
2. Pulse el botón **MEMORY** (Memoria) para entrar en **PRESET SET-UP MODE**. (Modo de configuración de emisoras presintonizadas)
3. P01 parpadeará. Pulse de nuevo el botón **MEMORY** para establecer la frecuencia actual como P01.
4. Repita el paso 2 y el paso 3 hasta configurar todas las emisoras presintonizadas desde P01 hasta P20.
5. Pulse el botón **PRESET** (Emisoras presintonizadas) para escuchar la emisora presintonizada P01.
6. Pulse de nuevo el botón **PRESET** para pasar a la emisora presintonizada P02 y así sucesivamente para escuchar las demás emisoras presintonizadas.
7. Para cambiar las emisoras presintonizadas, repita los pasos anteriores.
8. Para restablecer los valores predeterminados, se deberá desconectar la alimentación del dispositivo.

## **PILA DE RESPALDO**

Su reloj dispone de una función de pila de respaldo en caso de fallo de la alimentación eléctrica. Se requieren 2 pilas AAA (no incluidas). Deberá introducir las pilas para asegurarse de que la función de pila de respaldo esté lista en caso de fallo de alimentación. En caso de corte de corriente, la función de pila de respaldo permitirá seguir funcionando al reloj y mantendrá la hora actual. No obstante, la pantalla no estará iluminada. Durante el corte de corriente real, la función de alarma no será operativa. Cuando se restablezca la alimentación eléctrica, la pantalla se iluminará de nuevo y se restablecerá la hora de alarma ajustada anteriormente. Las pilas mantendrán la hora durante aproximadamente 8 horas durante el fallo o la interrupción de la alimentación.

**NOTA:** Retire las pilas si va a mantener desenchufado el reloj durante un período de tiempo prolongado para evitar el gasto innecesario de las pilas.



Tenga en cuenta esta información: use solo las fuentes de alimentación de la lista siguiente.

## **Especificaciones del adaptador**

- Marca o nombre del fabricante del adaptador: DongGuan Obelieve Electronic Co.,Ltd
- Dirección: Huazhaoxin Industrial Park B-4/F, Golden Phoenix Industrial Zone, FengGan Town, DongGuan, Guangdong Province, P.R.C.
- Número de modelo del adaptador: OBL-0500250E/ OBL-0500250B / OBL-0500250R
- Frecuencia y tensión de entrada: 100-240V~50/60Hz 0.3A MAX
- Tensión de salida, corriente, potencia: 5.0V, 0.25A, 1.25W
- Eficiencia media en activo: 73.22%
- Eficiencia a baja carga (10%): 2%
- Potencia de consumo en vacío: 0.035W
- Rangos de frecuencia: FM: 88,8 – 108 Mhz
- Respaldo del reloj: 2 pilas de 1,5 V AAA, LR03

## Nota :



No tire los aparatos eléctricos o electrónicos a la basura normal.

- Llévelos a un punto de recogida para este material, ya que algunas
- piezas de estos aparatos pueden ser dañinos para la salud o el medio ambiente.

- THOMSON es una marca comercial de TECHNICOLOR SA o sus afiliados usada por Bigben Interactive bajo licencia.
- Encontrará esta información en la placa de especificaciones técnicas situadas en la parte posterior del aparato.

### DECLARACIÓN UE DE CONFORMIDAD SIMPLIFICADA

Yo, el abajo firmante, Bigben Interactive declaro que el equipo radioeléctrico del tipo CR50/CR51 cumple con la directiva 2014/53/UE.

El texto completo de la Declaración UE de conformidad está disponible en la dirección Internet siguiente: <https://www.bigbeninteractive.es/asistencia-tecnica/>

#### **ADVERTENCIA SOBRE LA BATERÍA**

##### **MANTENER FUERA DEL ALCANCE DE LOS NIÑOS**

La ingestión puede producir quemaduras químicas perforación de los tejidos blandos y la muerte. Pueden producirse quemaduras graves dentro de 2 horas tras la ingestión. Busque atención médica inmediatamente.

Importado por BIGBEN INTERACTIVE SA  
396, Rue de la Voyette  
CRT2 - FRETIN  
CS 90414

59814 LESQUIN Cedex - Francia

[www.bigben.eu](http://www.bigben.eu)

Fabricado en China



#### **Fabricant : Bigben Interactive FRANCE**

396, Rue de la Voyette, C.R.T. 2, Fretin,  
CS90414 - 59814 Lesquin Cedex, France  
**Bigben Interactive DEUTSCHLAND GmbH**  
Walter Gropius Str. 28, 50126 Bergheim, Deutschland

#### **Bigben Interactive Belgium s.a./n.v.**

Waterloo Office Park / Bâtiment H  
Drève Richelle 161 bte 15 1410 Waterloo, Belgium

#### **Bigben Interactive NEDERLAND b.v.**

's-Gravelandseweg 80, 1217 EW Hilversum, Nederland

#### **Bigben Interactive SPAIN S.L.**

C/ Musgo 5, 2ª planta, 28023 Madrid, Spain

#### **Bigben Interactive ITALIA s.r.l**

Corso Sempione 221, 20025 Legnano - MI, Italia

**FABRIQUÉ EN CHINE / MADE IN CHINA**

#### **HOTLINE**

**FRANCE**, du lundi au vendredi (sauf jours fériés) :  
09h00-18h00 ou [support.thomson@bigben.fr](mailto:support.thomson@bigben.fr)

 **N°Cristal 09 69 39 79 59**

APPEL NON SURTAXE

#### **DEUTSCHLAND**, Montag bis Freitag von

09:00 bis 18:00 Uhr (außer an Feiertagen)

Tel.: 02271-9047997

Mail: [support@bigben-interactive.de](mailto:support@bigben-interactive.de)

**BELGIQUE**, [customerservice@bigben-interactive.be](mailto:customerservice@bigben-interactive.be)

**NEDERLAND**, [customerservice@bigben-interactive.nl](mailto:customerservice@bigben-interactive.nl)

**ESPAÑA**, [sat@bigbenespana.es](mailto:sat@bigbenespana.es)

**ITALIA**, [support@bigbeninteractive.it](mailto:support@bigbeninteractive.it)

[www.bigben.eu](http://www.bigben.eu)

# THOMSON

IT

## CR50/CR51 RADIOVEGLIA



### ISTRUZIONI D'USO

PRIMA DI UTILIZZARE L'APPARECCHIO, LEGGERE PER INTERO IL PRESENTE MANUALE E CONSERVARLO PER CONSULTAZIONI FUTURE.

## Indice

Per iniziare	1	Descrizione delle parti	3
Avvertenze di sicurezza ed altre informazioni	1	Alimentazione	3
Manutenzione del prodotto	2	Istruzioni per l'uso	4
Protezione dell'ambiente	2	Specifiche tecniche	6
Contenuto della confezione	3	Nota	7

## Per iniziare

- Estrarre l'apparecchiatura dalla confezione.
- Rimuovere tutti i materiali di imballaggio dal prodotto.
- Rimettere i materiali di imballaggio nella confezione o smaltirli in modo adeguato.

## Avvertenze di sicurezza ed altre informazioni

Leggere con attenzione tutte le istruzioni prima di utilizzare questo prodotto. La garanzia decade in caso di danni causati dalla mancata osservanza delle istruzioni.

### Sicurezza

#### Avvertenza



- Non rimuovere l'involucro dell'apparecchio.
- Non lubrificare alcuna parte dell'apparecchio.
- Non posizionare l'apparecchio sopra altri apparecchi elettrici.
- Tenere l'apparecchio lontano da luce solare diretta, fiamme libere o fonti di calore.
- Non guardare direttamente il raggio laser all'interno dell'apparecchio.
- Assicurarsi di avere sempre accesso al cavo di alimentazione, alla spina o all'adattatore per poter scollegare l'apparecchio dalla rete elettrica.

1. Leggere queste istruzioni.
2. Conservare queste istruzioni.
3. Rispettare tutte le avvertenze.
4. Seguire tutte le istruzioni.
5. Non utilizzare l'apparecchiatura vicino all'acqua.
6. Pulire solo con un panno asciutto.
7. Non ostruire le aperture di ventilazione. Installare in conformità con le istruzioni del produttore.
8. Non installare vicino a fonti di calore come radiatori, termosifoni, stufe o altri apparecchi (inclusi gli amplificatori) che producono calore.
9. Proteggere il cavo di alimentazione dall'essere calpestato o schiacciato, particolarmente in corrispondenza di spine, prese di corrente e del punto in cui esce dall'apparecchiatura.
10. Utilizzare solo accessori specificati dal produttore.
11. Utilizzare solo con il carrello, il supporto, il treppiede, la staffa od il tavolo specificati dal produttore o venduti con l'apparecchio. Se si usa un carrello, prestare attenzione quando si sposta l'insieme carrello/apparecchio per evitare il pericolo che si ribaltino.
12. Scollegare il dispositivo durante i temporali o se non viene utilizzato per lunghi periodi di tempo.

13. Per qualsiasi intervento di assistenza, rivolgersi a tecnici qualificati. L'assistenza è necessaria quando l'apparecchio ha subito in qualche modo dei danni, per esempio se il cavo di alimentazione o la spina sono danneggiati, se è stato versato del liquido o sono caduti degli oggetti dell'apparato, se l'apparecchio è stato esposto a pioggia o umidità, se non funziona normalmente o è caduto.
14. L'apparecchio non deve essere esposto a spruzzi o gocce d'acqua.
15. Non collocare sull'apparecchio eventuali fonti di pericolo (per esempio contenitori con liquidi, candele accese).
16. Quando per scollegare la tensione di rete si usa la spina o un accoppiatore, il dispositivo di disconnessione deve essere sempre comodo da raggiungere.
17. Assicurarsi che vi sia sufficiente spazio libero attorno al prodotto per la ventilazione.
18. Le batterie (batterie singole o pacco batterie) non devono essere esposte a calore eccessivo come luce solare diretta, fuoco o simili.

## Manutenzione del prodotto

1. Scollegare sempre l'apparecchio quando non in uso e prima della pulizia.
2. Non riprodurre musica a volume troppo elevato per evitare il rischio di danni all'udito e/o all'apparecchio stesso.
3. Non utilizzare l'apparecchio in condizioni di eccessiva umidità.
4. Scollegare sempre l'apparecchio dalla rete di alimentazione prima della pulizia. Pulire l'apparecchio con un panno morbido, umido e privo di lanugine. Non utilizzare detersivi abrasivi o caustici.

## Protezione dell'ambiente



Il prodotto è stato progettato e fabbricato con materiali e componenti di alta qualità che possono essere riciclati e riutilizzati.



Il simbolo del bidone della spazzatura barrato da una croce indica che il prodotto è soggetto alla direttiva europea 2002/96/CE. Si prega di informarsi sul sistema di raccolta differenziata per i rifiuti RAEE (prodotti elettrici ed elettronici). Attenersi alle normative locali e non smaltire i vecchi prodotti con i normali rifiuti domestici. Lo smaltimento corretto del prodotto aiuta a prevenire potenziali conseguenze negative per l'ambiente e la salute.



Questo prodotto è progettato per l'uso solo con l'adattatore fornito in dotazione (Costruttore: DongGuan Obelieve Electronic Co.,Ltd/ Huazhaoxin Industrial Park B-4/F, Golden Phoenix Industrial Zone, FengGan Town, DongGuan, GuangDong Province, P.R.C)

- I dati di targa sono indicati sul fondo dell'apparecchio
- L'adattatore CA/CC è utilizzato come dispositivo di scollegamento. La presa deve essere facilmente accessibile.
- **ATTENZIONE:** rischio di esplosione se la batteria viene sostituita con un'altra di tipo non corretto.
- Non esporre la batteria a temperature eccessivamente alte o basse durante l'uso, lo stoccaggio o il trasporto. Non esporre la batteria a bassa pressione ad altitudini elevate.
- L'installazione di una batteria di tipo non corretto può pregiudicare la sicurezza del prodotto.
- Non smaltire la batteria nel fuoco o in un forno e non schiacciarla o tagliarla, altrimenti potrebbe esplodere.
- Non esporre la batteria a temperature molto alte altrimenti potrebbe esplodere o perdere gas o liquido infiammabile.
- Non esporre la batteria a temperature molto basse altrimenti potrebbe esplodere o perdere gas o liquido infiammabile.

## Contenuto della confezione

Controllare e identificare il contenuto della confezione:

- Unità principale
- Manuale di istruzioni
- Adattatore

## Descrizione delle parti

1. ALTOPARLANTE
2. DISPLAY
3. PULSANTE STANDBY
4. PULSANTE SVEGLIA 1 / VOLUME-
5. PULSANTE SVEGLIA 2 / VOLUME+
6. PULSANTE SPEGNIMENTO AUTOMATICO
7. PULSANTE SNOOZE / RETROILLUMINAZIONE
8. PULSANTE IMPOSTAZIONE / MEMORIA
9. PULSANTE ORE / INDIETRO
10. PULSANTE MINUTI / AVANTI
11. PULSANTE STAZIONI MEMORIZZATE
12. ANTENNA FM
13. SPORTELLO VANO BATTERIA
14. JACK DI ALIMENTAZIONE CC

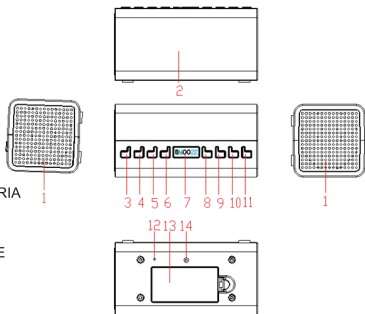

## Alimentazione



ATTENZIONE

Rischio di danni al prodotto! Accertarsi che la tensione di alimentazione corrisponda a quella riportata sulla targa posteriore.

Rischio di scossa elettrica! Per scollegare l'adattatore CA/CC dalla presa di corrente, tirare la spina e non il cavo.

Prima di collegare l'adattatore CA/CC, assicurarsi di aver completato tutti gli altri collegamenti.

### Autonomia batterie:

Assicurarsi che le batterie siano inserite correttamente per evitare di danneggiare l'apparecchio. Rimuovere le batterie quando l'apparecchio non sarà utilizzato per un lungo periodo, poiché ciò causerà la perdita di liquido dalle batterie e, dunque, danni all'apparecchio.

Utilizzare batterie dello stesso tipo. Non usare tipi diversi di batterie contemporaneamente.

Non gettare le batterie nel fuoco e non esporle al sole o a simili fonti di calore.

Se il liquido contenuto nelle batterie entra in contatto con gli occhi o la pelle, lavare immediatamente e accuratamente l'area con acqua pulita e consultare un medico.

### ALIMENTAZIONE

#### ALIMENTAZIONE A CORRENTE

Inserire un'estremità del cavo dell'adattatore fornito al jack di alimentazione CC 5 V situato sul retro dell'unità, e l'altra estremità alla presa di corrente.

Al primo utilizzo, inserire saldamente il cavo nella presa. Se l'apparecchio non funziona a corrente CA, controllare nuovamente il collegamento elettrico. Ora l'apparecchio è alimentato e le cifre sul display lampeggeranno, a indicare che è funzionante, ma non ancora impostato.

## ISTRUZIONI PER L'USO

### 1. PULSANTE **STANDBY**

- Premere questo pulsante per accendere o spegnere l'apparecchio.

### 2. PULSANTE **IMPOSTAZIONE / MEMORIA**

- In modalità Radio, premere questo pulsante per impostare le frequenze e memorizzare le stazioni desiderate.
- In modalità di standby, questo pulsante permette di **IMPOSTARE L'OROLOGIO**. Tenere premuto questo pulsante per attivare la **MODALITÀ DI IMPOSTAZIONE DELL'OROLOGIO**; le cifre sul display inizieranno a lampeggiare. Premere il pulsante **ORE / INDIETRO** per impostare le ore, e il pulsante **MINUTI / AVANTI** per impostare i minuti.

### 3. PULSANTE **STAZIONI MEMORIZZATE**

- Premere il pulsante **STAZIONI MEMORIZZATE** per selezionare le stazioni memorizzate da P01 a P20.

### 4. PULSANTE **SPEGNIMENTO AUTOMATICO**

- Premere questo pulsante per impostare lo spegnimento automatico. Premere il pulsante e l'apparecchio si spegnerà dopo 90, 60, 30, 15, 10 e 5 minuti, come indicato sul display.

### 5. PULSANTE **SVEGLIA 1 / VOLUME-**

- Quando l'apparecchio è in modalità di standby, questo pulsante serve a impostare la **SVEGLIA 1**.
  - Premere il pulsante **SVEGLIA 1** per attivare o disattivare la Sveglia 1. Ciò è indicato dall'apposita spia sul display.
  - Tenere premuto il pulsante **SVEGLIA 1** per impostare l'orario della Sveglia 1. Quando le cifre sul display lampeggiano, premere il pulsante **ORE / INDIETRO** per impostare le ORE, e il pulsante **MINUTI / AVANTI** per impostare i MINUTI.
- Quando l'apparecchio è in modalità Radio, questo pulsante serve ad abbassare il **VOLUME**.
  - Premere questo pulsante per abbassare il volume di 1 unità.
  - Tenere premuto questo pulsante per abbassare il **VOLUME** fino al livello desiderato.

### 6. PULSANTE **SVEGLIA 2 / VOLUME+**

- Quando l'apparecchio è in modalità di standby, questo pulsante serve a impostare la **SVEGLIA 2**.
  - Premere il pulsante **SVEGLIA 2** per attivare o disattivare la Sveglia 2. Ciò è indicato dall'apposita spia sul display.
  - Tenere premuto il pulsante **SVEGLIA 2** per impostare l'orario della Sveglia 2. Quando le cifre sul display lampeggiano, premere il pulsante **ORE / INDIETRO** per impostare le ORE, e il pulsante **MINUTI / AVANTI** per impostare i MINUTI.
- Quando l'apparecchio è in modalità Radio, questo pulsante serve ad aumentare il **VOLUME**.
  - Premere questo pulsante per aumentare il volume di 1 unità.
  - Tenere premuto questo pulsante per aumentare il **VOLUME** fino al livello desiderato.

### 7. Pulsante **ORE / INDIETRO**

- Quando l'apparecchio è in modalità di standby, questo pulsante serve a impostare le **ORE**.
  - Questo pulsante può essere usato come descritto in precedenza.
- Quando l'apparecchio è in modalità Radio, questo pulsante serve ad andare **INDIETRO**.
  - Premere questo pulsante per diminuire la frequenza radio di 0.05 MHz.
  - Tenere premuto questo pulsante per attivare la ricerca automatica nell'intervallo di frequenze inferiore.

### 8. Pulsante **MINUTI / AVANTI**

- Quando l'apparecchio è in modalità di standby, questo pulsante serve a impostare i **MINUTI**.
  - Questo pulsante può essere usato come descritto in precedenza.
- Quando l'apparecchio è in modalità Radio, questo pulsante serve ad andare **AVANTI**.
  - Premere questo pulsante per aumentare la frequenza radio di 0.05 MHz.
  - Tenere premuto questo pulsante per attivare la ricerca automatica nell'intervallo di frequenze superiore.

## 9. PULSANTE SNOOZE / RETROILLUMINAZIONE

- Se la sveglia suona ma si desidera dormire ancora qualche minuto, premere il pulsante **SNOOZE**: la sveglia si spegnerà per 9 minuti prima di suonare nuovamente. Questa operazione può essere ripetuta.
- Premere ripetutamente questo pulsante per selezionare la luminosità del display. Sono disponibili tre livelli di luminosità: alta, bassa e spento.

## IMPOSTARE L'OROLOGIO

1. In modalità di standby, tenere premuto il pulsante **IMPOSTAZIONE / MEMORIA** per attivare la MODALITÀ DI IMPOSTAZIONE DELL'OROLOGIO; le cifre sul display inizieranno a lampeggiare. Premere il pulsante **ORE / INDIETRO** per impostare le ore, e il pulsante **MINUTI / AVANTI** per impostare i minuti.

### **Note:**

- Continuare a premere il pulsante **ORE / INDIETRO** o il pulsante **MINUTI / AVANTI** per impostare l'ora corretta.
- L'orologio è visualizzato nel formato orario 24 ore.

## IMPOSTARE LA SVEGLIA

- Quando l'apparecchio è in modalità di standby,
  - premere il pulsante **SVEGLIA 1 / VOLUME-** per attivare o disattivare la sveglia 1. Ciò è indicato dall'apposita spia sul display.
  - Tenere premuto il pulsante **SVEGLIA 1 / VOLUME-** per impostare l'orario della sveglia 1. Quando le cifre sul display lampeggiano, premere il pulsante **ORE / INDIETRO** per impostare le ORE, e il pulsante **MINUTI / AVANTI** per impostare i MINUTI.
- Nota: per impostare la sveglia 2, seguire la stessa procedura.

## DISATTIVARE LA SVEGLIA

- In modalità di standby,
  - premere il pulsante **SVEGLIA 1 / VOLUME-** per disattivare la Sveglia 1.
  - La relativa spia di spegnerà.
- Nota: per impostare la sveglia 2, seguire la stessa procedura.

## ASCOLTARE LA RADIO

1. Premere il pulsante **STANDBY** per accendere l'apparecchio.
2. Usare il pulsante **ORE / INDIETRO** e il pulsante **MINUTI / AVANTI** per regolare la frequenza radio come descritto in precedenza.
3. Usare il pulsante **SVEGLIA 1 / VOLUME-** e il pulsante **SVEGLIA 2 / VOLUME+** per regolare il volume come descritto in precedenza.
4. Premere nuovamente il pulsante **STANDBY** per spegnere l'apparecchio.

## SVEGLIA CON RADIO/CICALINO

1. Impostare la sveglia 1 come descritto in precedenza.
2. Dopo aver impostato l'orario, premere nuovamente il pulsante **SVEGLIA 1 / VOLUME-**; sul display apparirà la frequenza radio.
  - Usare il pulsante **ORE / INDIETRO** e il pulsante **MINUTI / AVANTI** per selezionare la modalità di sveglia Radio (sul display apparirà la frequenza) o Cicalino (sul display apparirà "bU").
3. Premere nuovamente il pulsante **SVEGLIA 1 / VOLUME-** per uscire dalla MODALITÀ DI IMPOSTAZIONE DELLA SVEGLIA.

Nota: per impostare la sveglia 2, seguire la stessa procedura.

### SPEGNIMENTO AUTOMATICO

1. Premere il pulsante **STANDBY** per accendere l'apparecchio.
2. Premere il pulsante **IMPOSTAZIONE / SPEGNIMENTO AUTOMATICO** per selezionare l'intervallo di spegnimento automatico tra 90, 60, 30, 15, 10 e 5 minuti.
3. L'apparecchio si spegnerà dopo l'intervallo selezionato.
4. Per annullare lo spegnimento automatico, premere il pulsante **IMPOSTAZIONE / SPEGNIMENTO AUTOMATICO** finché sul display non appare "OFF".

### POSTICIPARE LA SVEGLIA

1. Se la sveglia suona ma si desidera dormire ancora qualche minuto, premere il pulsante **SNOOZE**: la sveglia si spegnerà per 9 minuti prima di suonare nuovamente. Questa operazione può essere ripetuta.

### ASCOLTARE STAZIONI RADIO MEMORIZZATE

1. Sintonizzarsi sulla frequenza che si desidera MEMORIZZARE.
2. Premere il pulsante **MEMORIA** per accedere alla MODALITÀ DI MEMORIZZAZIONE DELLE STAZIONI.
3. Sul display lampeggerà "P01". Premere nuovamente il pulsante **MEMORIA** per memorizzare la frequenza corrente in posizione P01.
4. Ripetere i passaggi 2 e 3 per MEMORIZZARE altre stazioni da P01 a P20.
5. Premere il pulsante **STAZIONI MEMORIZZATE** per sintonizzarsi sulla stazione P01.
6. Premere nuovamente il pulsante **STAZIONI MEMORIZZATE** per sintonizzarsi sulla stazione P02, e così via per tutte le altre stazioni memorizzate.
7. Per modificare le stazioni memorizzate, ripetere i passaggi descritti in precedenza.
8. Per ripristinare le impostazioni predefinite è necessario scollegare l'apparecchio dall'alimentazione.

### BATTERIA DI EMERGENZA

L'apparecchio dispone di una memoria di emergenza in caso di interruzione di corrente. Sono necessarie 2 batterie AAA (non incluse). Inserire le batterie per assicurarsi che la memoria di emergenza sia pronta in caso di interruzione di corrente. In caso di interruzione di corrente, la batteria di emergenza alimenterà automaticamente l'orologio dell'apparecchio. Tuttavia, il display rimarrà spento. In caso di interruzione di corrente, la sveglia non sarà operativa. Al ripristino della corrente, il display si riaccenderà e la sveglia tornerà operativa come impostata in precedenza. La batteria alimenterà l'apparecchio per circa 8 ore durante l'interruzione di corrente.

**NOTA:** rimuovere la batteria in previsione di un lungo periodo di inutilizzo dell'apparecchio per evitare che si scarichi.



Nota: utilizzare solo i sistemi di alimentazione elencati di seguito.

### **Specifiche dell'adattatore**

- Costruttore dell'adattatore e marchio: DongGuan Obelieve Electronic Co.,Ltd
- Indirizzo: Huazhaoxin Industrial Park B-4/F, Golden Phoenix Industrial Zone, FengGan Town, DongGuan, Guangdong Province, P.R.C.
- Modello adattatore: OBL-0500250E / OBL-0500250B / OBL-0500250R
- Tensione e frequenza di ingresso: 100-240V~50/60Hz 0.3A MAX
- Tensione, corrente, potenza di uscita: 5.0V, 0.25A, 1.25W
- Rendimento medio in modo attivo: 73.22%
- Efficienza a basso carico (10%): %
- Consumo elettrico a vuoto: 0.035W
- Intervallo di frequenze: FM: 88.8 – 108 Mhz
- Batteria di emergenza: 2 X 1,5 V, AAA, LR03

## Nota :



Non gettare gli apparecchi elettrici ed elettronici tra i rifiuti indifferenziati.

- Depositare gli apparecchi presso un apposito punto di raccolta.
- Alcuni componenti contenuti in questi apparecchi possono essere pericolosi per la salute e per l'ambiente.

- THOMSON è un marchio registrato di TECHNICOLOR SA o dei suoi affiliati, utilizzato su licenza da Bigben Interactive.
- È possibile trovare informazioni sull'etichetta situata sulla parte posteriore dell'unità.

## DICHIARAZIONE UE DI CONFORMITÀ SEMPLIFICATA

Il sottoscritto, Bigben Interactive dichiara che l'apparecchiatura radioelettrica del tipo CR50/CR51 è con-forme alla direttiva 2014/53/UE.

Il testo completo della dichiarazione UE di conformità è disponibile all'indirizzo internet seguente:

<https://www.bigbeninteractive.it/supporto-tecnico/>

### AVVERTENZE PER LE BATTERIE

#### TENERE FUORI DALLA PORTATA DEI BAMBINI

L'ingestione può portare a ustioni chimiche, perforazione dei tessuti molli e alla morte. Ustioni gravi possono insorgere entro due ore dall'ingestione. Consultare subito un medico.

Importato da BIGBEN INTERACTIVE SA

396, Rue de la Voyette

CRT2 - FRETIN

CS 90414

59814 LESQUIN Cedex - Francia

[www.bigben.eu](http://www.bigben.eu)

Prodotto in Cina



#### Fabricant : Bigben Interactive FRANCE

396, Rue de la Voyette, C.R.T. 2, Fretin,

CS90414 - 59814 Lesquin Cedex, France

#### Bigben Interactive DEUTSCHLAND GmbH

Walter Gropius Str. 28, 50126 Bergheim, Deutschland

#### Bigben Interactive Belgium s.a./n.v.

Waterloo Office Park / Bâtiment H

Drève Richelle 161 bte 15 1410 Waterloo, Belgium

#### Bigben Interactive NEDERLAND b.v.

's-Gravelandseweg 80, 1217 EW Hilversum, Nederland

#### Bigben Interactive SPAIN S.L.

C/ Musgo 5, 2ª planta, 28023 Madrid, Spain

#### Bigben Interactive ITALIA s.r.l.

Corso Sempione 221, 20025 Legnano - MI, Italia

FABRIQUE EN CHINE / MADE IN CHINA

#### HOTLINE

FRANCE, du lundi au vendredi (sauf jours fériés) :

9h00-18h00 ou [support.thomson@bigben.fr](mailto:support.thomson@bigben.fr)

 **N°Cristal 09 69 39 79 59**

APPEL NON SURTAXE

DEUTSCHLAND, Montag bis Freitag von

09:00 bis 18:00 Uhr (außer an Feiertagen)

Tel.: 02271-9047997

Mail: [support@bigben-interactive.de](mailto:support@bigben-interactive.de)

BELGIQUE, [customerservice@bigben-interactive.be](mailto:customerservice@bigben-interactive.be)

NEDERLAND, [customerservice@bigben-interactive.nl](mailto:customerservice@bigben-interactive.nl)

ESPAÑA, [sat@bigbenespana.es](mailto:sat@bigbenespana.es)

ITALIA, [support@bigbeninteractive.it](mailto:support@bigbeninteractive.it)

[www.bigben.eu](http://www.bigben.eu)

# THOMSON

PT

## CR50/CR51 RÁDIO DESPERTADOR



### INSTRUÇÕES DE FUNCIONAMENTO

LEIA TODO O MANUAL DE UTILIZADOR ANTES DE TRABALHAR COM ESTA UNIDADE E GUARDE O FOLHETO PARA REFERÊNCIA FUTURA.

## Índice

Começar	1	Descrição das peças	3
Instruções de segurança	1	Alimentação	3
Cuidados com o produto	2	Instruções de funcionamento	4
Cuidados com o ambiente	2	Características técnicas	6
O que se encontra na caixa	3	Nota	7

## Começar

- Retire o aparelho da caixa.
- Retire quaisquer materiais de empacotamento do produto.
- Coloque o material de empacotamento dentro da caixa e guarde-o ou elimine-o com segurança.

## Instruções de segurança

Leia e compreenda todas as instruções antes de usar este produto. Se ocorrerem danos causados pelo não seguimento das instruções, a garantia perde a sua validade.

### Segurança

#### Aviso



- Nunca retire a estrutura deste aparelho.
- Nunca lubrifique nenhuma peça deste aparelho.
- Nunca coloque este aparelho dentro de outro equipamento elétrico.
- Mantenha este aparelho afastado da luz direta do sol, chamas sem proteção ou calor.
- Nunca olhe para o raio laser dentro deste aparelho.
- Certifique-se de que acede facilmente ao fio da alimentação, ficha ou adaptador para desligar este aparelho da alimentação.

1. Leia estas instruções.
2. Guarde estas instruções.
3. Tenha atenção a todos os avisos.
4. Siga todas as instruções.
5. Não use este aparelho perto de água.
6. Limpe apenas com um pano seco.
7. Não bloqueie quaisquer aberturas de ventilação. Instale de acordo com as instruções do fabricante.
8. Não instale próximo de fontes de calor, tais como radiadores, registadores de calor, fornos ou outros aparelhos (incluindo amplificadores) que produzam calor.
9. Proteja o fio da alimentação para que não seja calcado ou esmagado, especialmente nas fichas, recetáculos e no ponto de onde saem do aparelho.
10. Use apenas acessórios especificados pelo fabricante.
11. Use apenas com o carrinho, suporte, tripé ou mesa especificados pelo fabricante ou vendidos com o aparelho. Quando usar um carrinho, tenha cuidado quando mover o carrinho/aparelho, para evitar lesões devido a quedas.
12. Desligue a ficha da tomada durante trovoadas ou quando não usar o aparelho durante um longo período de tempo.

13. Todas as reparações devem ser feitas por pessoal qualificado. São necessárias reparações quando o aparelho tiver sido danificado de alguma forma, tal como o fio da alimentação ou a ficha estiverem estragados, se derramarem líquidos ou caírem objetos no aparelho, o aparelho ter sido exposto à chuva ou humidade, não funcionar normalmente ou tiver caído.
14. O aparelho não deve ser exposto a pingos ou salpicos.
15. Não coloque quaisquer fontes perigosas em cima do aparelho (por ex., objetos cheios de líquido, velas acesas).
16. Quando usar a ficha da alimentação ou um acoplador para desligar o aparelho, este deverá permanecer pronto a ser utilizado.
17. Certifique-se de que tem espaço livre suficiente em redor do produto para a ventilação.
18. As pilhas (conjunto de pilhas ou pilhas instaladas) não devem ser expostas a calor em excesso, como luz solar direta, fogo ou algo semelhante.

## Cuidados com o produto

1. Retire sempre a ficha da tomada quando não usar o aparelho e antes de proceder à limpeza.
2. Não reproduza música com um nível de volume excessivo, pois podem ocorrer lesões auditivas ou danos no aparelho.
3. Não use esta unidade em condições de humidade.
4. Retire sempre a ficha da tomada antes de proceder à limpeza. Limpe o aparelho com um pano suave ligeiramente embebido em água e sem linho. Não use produtos abrasivos nem detergentes fortes.

## Cuidados com o ambiente



O seu produto foi criado e fabricado com materiais e componentes de alta qualidade, que podem ser reciclados e reutilizados.



Quando este símbolo de um caixote do lixo com uma cruz vier no produto, significa que o produto é abrangido pela Diretiva Europeia 2002/96/CE. Por favor, informe-se acerca do sistema de recolha em separado para produtos elétricos e eletrónicos. Aja de acordo com as regras locais e não elimine o seu produto antigo juntamente com o lixo doméstico comum. A eliminação correta do seu velho produto ajuda a prevenir potenciais consequências negativas para o ambiente e para a saúde humana.



Este produto foi criado para ser usado apenas com o adaptador fornecido com o produto (Fabricante: DongGuan Obelieve Electronic Co.,Ltd/ Número do modelo do adaptador: OBL-0500250E/ OBL-0500250B / OBL-0500250R)

- A etiqueta das especificações encontra-se no painel inferior do aparelho.
- O adaptador AC/DC é usado como dispositivo para desligar. A tomada deverá estar facilmente acessível.
- **CUIDADO:** Risco de explosão se a bateria for substituída por uma de tipo incorreto.
- Não exponha a bateria a temperaturas extremas altas ou baixas durante o uso, armazenamento ou transporte, nem a baixa pressão do ar a grandes altitudes.
- A substituição de uma bateria por uma de tipo incorreto pode anular a proteção.
- Atirar uma bateria para o fogo, colocá-la dentro de um forno quente, esmagá-la ou cortá-la pode dar origem a uma explosão.
- Deixar a bateria num ambiente com temperaturas extremamente altas pode dar origem a uma explosão ou derrames de líquidos ou gases inflamáveis.
- Expor a bateria a uma pressão do ar extremamente baixa pode dar origem a uma explosão ou derrames de líquidos ou gases inflamáveis.

## O que se encontra na caixa

Verifique e identifique o conteúdo da caixa:

- Unidade principal
- Manual do Utilizador
- Adaptador

## Descrição das peças

1. ALTIFALANTE
2. ECRÃ LED
3. BOTÃO DE ESPERA
4. BOTÃO DO DESPERTADOR 1 / VOLUME -
5. BOTÃO DO DESPERTADOR 2 / VOLUME +
6. BOTÃO DE ADORMECER
7. BOTÃO DO SNOOZE / LUMINOSIDADE
8. BOTÃO DE ACERTO DAS HORAS / MEMÓRIA
9. BOTÃO DAS HORAS / RETROCEDER
10. BOTÃO DOS MINUTOS / AVANÇAR
11. BOTÃO DE PREDEFINIÇÕES
12. ANTENA DE FIO FM
13. PORTA DO COMPARTIMENTO DAS PILHAS
14. ENTRADA DC

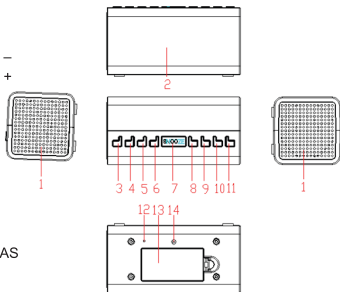

## Alimentação

 <b> CUIDADO</b>	<p>Risco de danos no aparelho! Certifique-se de que a voltagem da alimentação corresponde à voltagem impressa na etiqueta traseira.</p> <p>Risco de choque elétrico! Quando desliga o adaptador AC/DC, retire sempre a ficha da tomada. Nunca puxe o fio.</p> <p>Antes de ligar o adaptador AC/DC, certifique-se de que completou todas as outras ligações.</p>
--	---

### Alimentação a pilhas:

Certifique-se de que as pilhas são inseridas corretamente, para evitar danos no aparelho. Retire sempre as pilhas quando o aparelho não for utilizado durante um longo período de tempo, pois isso causa derrames nas pilhas e acaba por danificar o aparelho.

Use pilhas do mesmo tipo. Nunca misture diferentes tipos de pilhas.

Não atire as pilhas para o fogo, nem as exponha à luz direta do sol ou algo parecido.

Se o líquido no interior das pilhas entrar em contacto com os seus olhos ou pele, então lave de imediato a área cuidadosamente com água limpa e consulte um médico.

### ALIMENTAÇÃO

#### UTILIZAR A UNIDADE LIGADA À ALIMENTAÇÃO AC

Insira uma extremidade do fio do adaptador fornecido na entrada DC de 5V na parte traseira da unidade, e a outra extremidade na tomada de parede.

Quando usar pela primeira vez, a ficha tem de ser firmemente pressionada para dentro da tomada. Se não funcionar com a alimentação AC, tente de novo, para se certificar de que fez uma ligação correta. A unidade está agora a funcionar e os números no visor piscam, para lhe mostrar que o aparelho está a funcionar, mas ainda não está certo.

## INSTRUÇÕES DE FUNCIONAMENTO

### 1. BOTÃO DE ESPERA

- Prima o botão para ligar ou desligar o rádio.

### 2. BOTÃO DE ACERTO DAS HORAS/MEMÓRIA

- No modo FM, prima este botão para definir e atribuir as frequências desejadas das estações predefinidas.
- No modo de espera, este botão serve para acertar as horas. Mantenha premido este botão para ativar o MODO DE ACERTO DAS HORAS e o visor começa a piscar. Prima o botão **HORAS / RETROCEDER** para acertar as horas, e o botão **MINUTOS / AVANÇAR** para acertar os minutos.

### 3. BOTÃO DE PREDEFINIÇÕES

- Prima o botão de **PREDEFINIÇÕES** para selecionar as estações predefinidas apresentadas de P01 a P20.

### 4. BOTÃO DE ADORMECER

- Este botão serve para definir o tempo de ADORMECER. Prima o botão e o aparelho desliga-se passados os minutos apresentados, desde 90, 60, 30, 15, 10 e 5 minutos.

### 5. BOTÃO DO DESPERTADOR 1 / VOLUME -

- Quando o aparelho está no modo de espera, este botão ativa o **DESPERTADOR 1**.
  - Prima o botão **DESPERTADOR 1** para ligar ou desligar o Despertador 1. Isto é indicado pela luz ao lado do Despertador 1 no visor.
  - Mantenha premido o botão **DESPERTADOR 1** para definir as horas do Despertador 1. Quando as horas estiverem a piscar após ter mantido premido o botão, prima o botão **HORAS / RETROCEDER** para acertar as HORAS, e o botão **MINUTOS / AVANÇAR** para acertar os MINUTOS.
- Quando o aparelho está no modo FM, este botão serve para o **VOLUME-**.
  - Diminua o volume 1 unidade premindo este botão.
  - Mantenha premido o botão **VOLUME-** para diminuir o volume para a unidade desejada.

### 6. BOTÃO DO DESPERTADOR 2 / VOLUME +

- Quando o aparelho está no modo de espera, este botão ativa o **DESPERTADOR 2**.
  - Prima o botão **DESPERTADOR 2** para ligar ou desligar o Despertador 2. Isto é indicado pela luz ao lado do Despertador 2 no visor.
  - Mantenha premido o botão **DESPERTADOR 2** para definir as horas do Despertador 2. Quando as horas estiverem a piscar após ter mantido premido o botão, prima o botão **HORAS / RETROCEDER** para acertar as HORAS, e o botão **MINUTOS / AVANÇAR** para acertar os MINUTOS.
- Quando o aparelho está no modo FM, este botão serve para o **VOLUME+**.
  - Aumente o volume 1 unidade premindo este botão.
  - Mantenha premido o botão **VOLUME+** para aumentar o volume para a unidade desejada.

### 7. BOTÃO DAS HORAS / RETROCEDER

- Quando o aparelho está no modo de espera, este botão ativa as **HORAS**.
  - Este botão pode ser usado conforme explicado anteriormente.
- Quando o aparelho está no modo FM, este botão serve para **RETROCEDER**.
  - Prima este botão para diminuir a frequência de rádio 0.05 MHz.
  - Mantenha premido para ativar a busca automática nas frequências mais baixas.

### 8. BOTÃO DOS MINUTOS / AVANÇAR

- Quando o aparelho está no modo de espera, este botão ativa os **MINUTOS**.
  - Este botão pode ser usado conforme explicado anteriormente.
- Quando o aparelho está no modo FM, este botão serve para **AVANÇAR**.
  - Prima este botão para aumentar a frequência de rádio 0.05 MHz.
  - Mantenha premido para ativar a busca automática nas frequências mais altas.

## 9. **BOTÃO DO SNOOZE / LUMINOSIDADE**

- Quando é acordado pelo despertador, mas deseja dormir mais alguns minutos, basta tocar no botão **SNOOZE** e o despertador é desligado durante 9 minutos antes que a música ou o besouro voltem a tocar de novo. Isto pode ser repetido.
- Prima repetidamente o botão para escolher a luminosidade do visor LED. Pode selecionar 3 níveis, entre elevado, baixo e desligado.

## **ACERTAR AS HORAS**

1. No modo de espera, mantenha premido o botão de **ACERTO DAS HORAS / MEMÓRIA** para ativar o MODO DE ACERTO DAS HORAS e o visor começa a piscar. Prima o botão **HORAS / RETROCEDER** para acertar as horas, e o botão **MINUTOS / AVANÇAR** para acertar os minutos.

### **Nota:**

- Mantenha premido o botão **HORAS / RETROCEDER** ou o botão **MINUTOS / AVANÇAR** se passar pelas horas corretas sem parar.
- A hora é apresentada no formato de 24 horas.

## **ACERTAR O DESPERTADOR**

- Quando o aparelho estiver no modo de espera.
  - Prima o botão **DESPERTADOR 1 / VOLUME-** para ligar ou desligar o Despertador 1. Isto é indicado pela luz ao lado do Despertador 1 no visor.
  - Mantenha premido o botão **DESPERTADOR 1 / VOLUME-** para definir as horas do Despertador 1. Quando as horas estiverem a piscar após ter mantido premido o botão, prima o botão **HORAS / RETROCEDER** para acertar as HORAS, e o botão **MINUTOS / AVANÇAR** para acertar os MINUTOS.
- Nota: Isto é o mesmo que acertar o Despertador 2.

## **DESLIGAR O DESPERTADOR**

- No modo de espera
  - Prima o botão **DESPERTADOR 1 / VOLUME-** para desligar o Despertador 1.
  - O indicador luminoso do Despertador 1 desaparece.
- Nota: Isto é o mesmo que acertar o Despertador 2.

## **OUVIR RÁDIO**

1. Prima o botão de **ESPERA** para ligar a unidade.
2. Use o botão das **HORAS / RETROCEDER** e o botão dos **MINUTOS / AVANÇAR** para ajustar a frequência de rádio, conforme explicado anteriormente.
3. Use o botão **DESPERTADOR 1 / VOLUME-** e o botão **DESPERTADOR 2 / VOLUME+** para ajustar o volume, conforme explicado anteriormente.
4. Prima de novo o botão de **ESPERA** para desligar a unidade.

## **ACORDAR AO SOM DO RÁDIO/BESOURO**

1. Para o Despertador 1, acerte o despertador conforme explicado anteriormente.
2. Após acertar as horas, prima de novo o botão **DESPERTADOR 1 / VOLUME-** para visualizar a frequência de rádio.
  - Use o botão das **HORAS / RETROCEDER** e o botão dos **MINUTOS / AVANÇAR** para escolher acordar ao som do Rádio (apresentado como frequência) ou do Besouro (apresentado como bU).
3. Prima de novo o botão **DESPERTADOR 1 / VOLUME-** para sair do MODO DE ACERTO DO DESPERTADOR.

Nota: Isto é o mesmo que acertar o Despertador 2.

## **CONTROLO PARA ADORMECER**

1. Prima o botão de **ESPERA** para ligar a unidade.
2. Prima o botão **ACERTO DAS HORAS / ADORMECER** para escolher o tempo até o aparelho se desligar, de 90, 60, 30, 15, 10 e 5 minutos.
3. O aparelho desliga-se quando passarem os minutos selecionados.
4. Para desligar esta opção, prima o botão **ACERTO DAS HORAS / ADORMECER** até que o visor apresente a mensagem "OFF" (desligado).

## **SNOOZE**

1. Quando é acordado pelo despertador, mas deseja dormir mais alguns minutos, basta tocar no botão **SNOOZE** e o despertador é desligado durante 9 minutos antes que a música ou o bescuro voltem a tocar de novo. Isto pode ser repetido.

## **OUVIR AS ESTAÇÕES PREDEFINIDAS**

1. Defina a sua frequência desejada para estar pronta como **ESTAÇÃO PREDEFINIDA**.
2. Prima o botão **MEMÓRIA** para entrar no **MODO DE PREDEFINIÇÃO**.
3. P01 começa a piscar. Prima de novo o botão **MEMÓRIA** para definir a frequência atual como P01.
4. Repita o passo 2 e o passo 3 até que as estações **PREDEFINIDAS** de P01 a P20 sejam configuradas.
5. Prima o botão **PREDEFINIÇÃO** para escutar a estação predefinida P01.
6. Prima de novo o botão **PREDEFINIÇÃO** para passar para a estação predefinida P02 e faça o mesmo para as outras estações predefinidas.
7. Para alterar as estações predefinidas, repita os passos apresentados anteriormente.
8. Para restaurar as predefinições, o aparelho tem de ser desligado.

## **PILHA DE SEGURANÇA**

O seu rádio despertador pode levar duas pilhas para manter as horas no caso de falha de energia. São necessárias 2 pilhas AAA (não incluídas). Tem de inserir as pilhas para se certificar de que a opção de segurança está pronta no caso de falha de energia. Se a energia falhar, as pilhas mantêm o relógio a funcionar com as horas certas. No entanto, o visor permanecerá desligado. Durante a falha de energia, o despertador não funciona. Quando a energia voltar, o visor acende de novo e as horas do despertador são restauradas. As pilhas mantêm as horas durante cerca de 8 horas quando houver uma falha de energia ou interrupção.

**NOTA:** Retire as pilhas, caso desligue o rádio despertador da alimentação durante um longo período de tempo, para evitar gastá-las desnecessariamente.



Atenção à seguinte informação: utilize apenas as fontes de alimentação listadas em baixo.

## **Características técnicas do adaptador**

- Nome do fabricante do adaptador ou marca comercial: DongGuan Obelieve Electronic Co.,Ltd
- Morada: Huazhaoxin Industrial Park B-4/F, Golden Phoenix Industrial Zone, FengGan Town, DongGuan, GuangDong Province, P.R.C.
- Número do modelo do adaptador: OBL-0500250E/ OBL-0500250B / OBL-0500250R
- Voltagem de entrada e frequência: 100-240V~50/60Hz 0.3A MAX
- Voltagem de saída, corrente, potência: 5.0V, 0.25A, 1.25W
- Eficiência ativa média: 73.22%
- Eficiência com pouca carga (10%): %
- Consumo de energia sem carga: 0.035W
- Alcance da frequência: FM: 88.8 – 108Mhz
- Pilhas de segurança: 2 pilhas AAA, LR03, de 1,5V

## Nota :



Não deite fora os aparelhos elétricos e eletrônicos no caixote de lixo normal.

- Entregue-os no ponto de recolha.
- Algumas partes deste aparelho podem ser perigosas para a saúde e para o ambiente.

- THOMSON é uma marca comercial da TECHNICOLOR SA ou dos seus afiliados, usada sob licença pela Bigben Interactive.
- Pode encontrar a informação na placa localizada na parte traseira da unidade.

### DECLARAÇÃO DE CONFORMIDADE DA UE SIMPLIFICADA

O abaixo-assinado, Bigben Interactive declara que o equipamentos radioelétrico do tipo CR50/CR51 está em conformidade com a diretiva 2014/53/UE.

O texto completo da declaração de conformidade da UE encontra-se disponível no seguinte endereço da internet: <https://www.bigbeninteractive.com/support/>

#### AVISO SOBRE PILHAS

##### MANTER LONGE DO ALCANCE DAS CRIANÇAS

Caso engula a pilha, existe um risco de queimaduras químicas, perfuração dos tecidos moles e morte. Podem ocorrer queimaduras graves no espaço de 2 horas após a ingestão. Consultar um médico de imediato.

Importado pela BIGBEN INTERACTIVE SA  
396, Rue de la Voyette  
CRT2 - FRETIN  
CS 90414

59814 LESQUIN Cedex - França

[www.bigben.eu](http://www.bigben.eu)

Fabricado na China



#### Fabricant : Bigben Interactive FRANCE

396, Rue de la Voyette, C.R.T. 2, Fretin,  
CS90414 - 59814 Lesquin Cedex, France

#### Bigben Interactive DEUTSCHLAND GmbH

Walter Gropius Str. 28, 50126 Bergheim, Deutschland

#### Bigben Interactive Belgium s.a./n.v.

Waterloo Office Park / Bâtiment H  
Drève Richelle 161 bte 15 1410 Waterloo, Belgium

#### Bigben Interactive NEDERLAND b.v.

's-Gravelandseweg 80, 1217 EW Hilversum, Nederland

#### Bigben Interactive SPAIN S.L.

C/ Musgo 5, 2ª planta, 28023 Madrid, Spain

#### Bigben Interactive ITALIA s.r.l

Corso Sempione 221, 20025 Legnano - MI, Italia

FABRIQUÉ EN CHINE / MADE IN CHINA

#### HOTLINE

FRANCE, du lundi au vendredi (sauf jours fériés) :  
9h00-18h00 ou [support.thomson@bigben.fr](mailto:support.thomson@bigben.fr)

 **N°Cristal 09 69 39 79 59**

APPEL NON SURTAXE

DEUTSCHLAND, Montag bis Freitag von

09:00 bis 18:00 Uhr (außer an Feiertagen)

Tel.: 02271-9047997

Mail: [support@bigben-interactive.de](mailto:support@bigben-interactive.de)

BELGIQUE, [customerservice@bigben-interactive.be](mailto:customerservice@bigben-interactive.be)

NEDERLAND, [customerservice@bigben-interactive.nl](mailto:customerservice@bigben-interactive.nl)

ESPAÑA, [sat@bigbenespana.es](mailto:sat@bigbenespana.es)

ITALIA, [support@bigbeninteractive.it](mailto:support@bigbeninteractive.it)

[www.bigben.eu](http://www.bigben.eu)

CR50/CR51  
RADIOWECKER



## BEDIENUNGSANLEITUNG

BITTE LESEN SIE DIESE BETRIEBSANLEITUNG VOR GEBRAUCH  
DES PRODUKTES SORGFÄLTIG DURCH UND BEWAHREN SIE  
SIE ANSCHLIESSEND ZU NACHSCHLAGEZWECKEN AUF.

## Inhalt

Erste Schritte	1	Beschreibung der Teile	3
Sicherheit und Hinweise	1	Ein/Aus	3
Produktpflege	2	Bedienungsanleitung	4
Umweltschutz	2	Technische daten	6
Verpackungsinhalt	3	Anmerkung	7

## Erste Schritte

- Sound Tower aus dem Karton herausnehmen.
- Sämtliches Verpackungsmaterial vom Produkt entfernen.
- Verpackungsmaterial im Karton aufbewahren oder sicher entsorgen.

## Sicherheit und Hinweise

Alle Anweisungen vor Benutzung des Produkts lesen und nachvollziehen. Treten Schäden aufgrund von Nichtbeachtung der Anweisungen auf, wird die Garantie gegenstandslos.

### Sicherheit

#### Warnhinweise



- Entfernen Sie niemals das Gehäuse dieses Gerätes.
- Schmieren Sie keinen Bestandteil dieses Gerätes.
- Stellen Sie dieses Gerät unter keinen Umständen auf andere elektrische Geräte.
- Schützen Sie dieses Gerät vor direktem Sonnenlicht, offenen Flammen oder Hitze.
- Blicken Sie niemals in den Laserstrahl im Inneren dieses Gerätes.
- Achten Sie darauf, dass Netzkabel, Netzstecker oder Netzteil stets gut zugänglich sind, um dieses Gerät von der Stromversorgung zu trennen.

1. Anweisungen lesen.
2. Anweisungen aufbewahren.
3. Alle Warnungen beachten.
4. Alle Anweisungen befolgen.
5. Gerät nicht in der Nähe von Wasser verwenden.
6. Nur mit einem trockenen Tuch reinigen.
7. Lüftungsöffnungen nicht blockieren. Gemäß den Angaben des Herstellers aufstellen.
8. Nicht in der Nähe von Wärmequellen aufstellen, wie Heizkörper, Heizlüfter, Öfen oder anderen Geräten (einschließlich Verstärker), die Wärme erzeugen.
9. Stromkabel vor Belastungen durch Quetschen und Einklemmen schützen, insbesondere an Steckern, Mehrfachsteckdosen und den Austrittsstellen aus dem Gerät.
10. Erweiterungen/Zubehör nur wie vom Hersteller angegeben verwenden.
11. Nur in Verbindung mit Rollwagen, Ständern, Stativen, Halterungen oder Tischen verwenden, die vom Hersteller angegeben wurden oder mit dem Gerät verkauft werden. Bei Verwendung eines Rollwagens ist Vorsicht beim Verschieben des Wagens/Geräts geboten, um Verletzungen durch umfallende Teile zu verhindern.
12. Bei Gewitter oder längerer Nichtbenutzung Gerät vom Netzstrom trennen.

13. Service-Reparaturen nur von qualifiziertem Fachpersonal durchführen lassen. Eine Service-Reparatur ist nötig, wenn das Gerät in irgendeiner Weise beschädigt wurde, z. B. bei Schäden an Stromkabel oder Netzstecker, nach dem Verschütten von Flüssigkeiten über dem Gerät, nach dem Aufprall von Objekten auf dem Gerät, nach Kontakt mit Regen oder Feuchtigkeit, bei nicht ordnungsgemäßer Funktionsweise oder nach dem Herunterfallen des Geräts.
14. Das Gerät darf keinen Tropfen oder Spritzern ausgesetzt werden.
15. Keine Gefahrenquellen (z. B. mit Flüssigkeit gefüllte Objekte, brennende Kerzen) auf das Gerät stellen.
16. Wenn eine Wandsteckdose oder ein Geräteadapter zum Anschluss des Geräts verwendet wird, muss dieser Anschluss stets zugänglich bleiben.
17. Um das Produkt herum muss genügend Freiraum zur Luftzirkulation bleiben.
18. Batterien (integrierte Akkupacks oder Batterien) dürfen keiner übermäßigen Hitze ausgesetzt werden, wie Sonneneinstrahlung, offenes Feuer o. Ä.

## Produktpflege

1. Das Gerät muss stets von der Steckdose getrennt werden, wenn es nicht in Betrieb ist oder gereinigt werden soll.
2. Musik nicht mit übermäßiger Lautstärke hören, da dies dem Gehör und/oder dem Gerät schaden kann.
3. Gerät nicht im nassen oder feuchten Zustand verwenden.
4. Gerät vor der Reinigung stets von der Netzstromversorgung trennen. Gerät mit einem weichen, feuchten, flusenfreien Tuch reinigen. Keine Scheuermittel oder aggressiven Reinigungsmittel verwenden.

## Umweltschutz



Das Produkt wurde mit qualitativ hochwertigen Werkstoffen und Komponenten konzipiert und hergestellt, die recycelt und wiederverwendet werden können.



Dieses Symbol einer durchgestrichenen Mülltonne auf Rädern auf einem Produkt weist daraufhin, dass für das Produkt die europäische Richtlinie 2002/96/EG gilt. Bitte informieren Sie sich über das örtliche Abfalltrennsystem für elektrische und elektronische Produkte. Bitte richten Sie sich nach den in Ihrer Region geltenden Vorschriften für die Abfalltrennung und entsorgen Sie Ihre alten Produkte nicht mit Ihren normalen Haushaltsabfällen. Die Entsorgung alter Produkte hilft, Umweltschäden zu verhindern und Ihre Gesundheit zu schützen.



Dieses Produkt ist nur für die Benutzung mit dem mitgelieferten Adapter vorgesehen. (Hersteller: DongGuan Obelvie Electronic Co.,Ltd /Huazhaoxin Industrial Park B-4/F, Golden Phoenix Industrial Zone, FengGan Town, DongGuan, GuangDong Province,P.R.C)

- Das Typenschild ist an der Bodenplatte des Geräts angebracht.
- Der AC/DC-Adapter dient als Trennvorrichtung, die Steckdose muss also schnell zugänglich sein.
- **ACHTUNG:** Es besteht Explosionsgefahr, wenn die Batterie durch den falschen Batterietyp ersetzt wird.
- Eine Batterie darf während des Gebrauchs, der Lagerung oder dem Transport keinen extrem hohen oder niedrigen Temperaturen sowie niedrigem Luftdruck in großer Höhe ausgesetzt werden.
- Die Sicherheitsvorrichtung kann beeinträchtigt werden, wenn eine Batterie durch den falschen Batterietyp ersetzt wird.
- Batterien dürfen nicht in einem Feuer oder heißen Ofen entsorgt, mechanisch zerkleinert oder aufgeschnitten werden, da sie explodieren könnten.
- Batterien, die in einer Umgebung mit sehr hohen Temperaturen aufbewahrt oder benutzt werden, können explodieren oder undicht werden, sodass brennbare Flüssigkeit oder Gas austritt.
- Batterien, die extrem niedrigem Luftdruck ausgesetzt werden, können explodieren oder undicht werden, sodass brennbare Flüssigkeit oder Gas austritt.

## Verpackungsinhalt

Prüfen und identifizieren Sie den Inhalt Ihrer Verpackung:

- Basisgerät
- Bedienungsanleitung
- Netzteil

## Beschreibung der Teile

1. LAUTSPRECHER
2. LED-DISPLAY
3. STAND-BY-TASTE
4. WECKER 1/LAUTSTÄRKE – TASTE
5. WECKER 2/LAUTSTÄRKE + TASTE
6. SCHLAF-TASTE
7. SNOOZE/DIMMER-TASTE
8. UHRZEIT EINSTELLEN/ SPEICHER-TASTE
9. STUNDEN/ZURÜCK-TASTE
10. MINUTEN/WEITER-TASTE
11. FESTSENDER-TASTE
12. FM-DRAHTANTENNE
13. BATTERIEFACHABDECKUNG
14. DC-BUCHSE

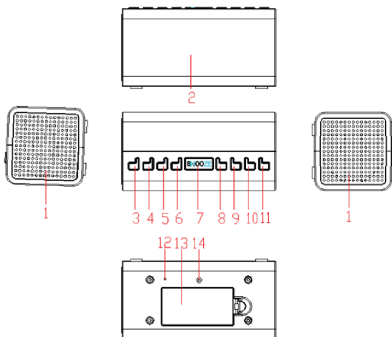

## Ein/Aus

 <b>VORSICHT</b>	<p>Gefahr von Beschädigungen am Produkt! Achten Sie darauf, dass die Netzspannung und die Spannung, die auf dem Etikett an der Rückseite aufgeführt ist, übereinstimmen.</p> <p>Stromschlaggefahr! Wenn Sie das AC/DC-Netzteil aus der Steckdose ziehen, fassen Sie immer am Stecker an. Ziehen Sie niemals am Kabel.</p> <p>Bevor Sie das AC/DC-Netzteil verbinden, stellen Sie sicher, dass Sie alle anderen Verbindungen vorgenommen haben.</p>
--	--

### Batteriestrom:

Achten Sie darauf, die Batterien korrekt herum einzulegen, um Beschädigungen am Gerät zu vermeiden. Entfernen Sie die Batterien immer, wenn das Gerät voraussichtlich längere Zeit nicht benutzt wird. Batterien können auslaufen und folglich Ihr Gerät beschädigen.

Benutzen Sie Batterien des gleichen Typs. Benutzen Sie niemals unterschiedliche Batterietypen zusammen.

Batterien nicht in Feuer werfen oder Sonnenstrahlung und dergleichen aussetzen.

Falls die in den Batterien enthaltene Flüssigkeit mit Augen oder Haut in Berührung kommt, spülen Sie den Bereich sofort und gründlich mit klarem Wasser und suchen Sie einen Arzt auf.

### STROMVERSORGUNG

#### BETRIEB DES GERÄTES ÜBER EINE AC-STROMQUELLE

Stecken Sie ein Ende des mitgelieferten Netzteilkabels in die DC 5V IN-Buchse an der Rückseite des Gerätes und das andere Ende in die Wandsteckdose.

Wenn es zum ersten Mal benutzt wird, muss das Kabel fest in die Steckdose geschoben werden. Falls das Gerät nicht mit AC-Strom funktioniert, versuchen Sie es noch einmal, um eine funktionsfähige Verbindung sicherzustellen. Das Gerät funktioniert nun und die Zahlen auf dem Display blinken, um Ihnen zu signalisieren, dass das Gerät in Betrieb ist, jedoch noch nicht eingestellt ist.

## BEDIENUNGSANLEITUNG

### 1. **STAND-BY-TASTE**

- Drücken Sie die Taste, um das Radio ein- oder auszuschalten.

### 2. **UHRZEIT EINSTELLEN/SPEICHER-TASTE**

- Drücken Sie diese Taste im FM-Modus, um die gewünschten Frequenzen den Festsendern zuzuweisen.
- Im Stand-by-Modus fungiert diese Taste als Taste um EINSTELLEN DER UHRZEIT. Halten Sie diese Taste länger gedrückt, um den UHRZEIT EINSTELLEN-MODUS zu aktivieren; das Display beginnt daraufhin zu blinken. Drücken Sie die **STUNDEN/ZURÜCK**-Taste, um die Stunde einzustellen, und die **MINUTEN/WEITER**-Taste, um die Minute einzustellen.

### 3. **FESTSENDER-TASTE**

- Drücken Sie die **FESTSENDER**-Taste, um die von P01 bis P20 gezeigten Festsender auszuwählen.

### 4. **SCHLAF-TASTE**

- Diese Taste ist die **SCHLAF**-Taste. Drücken Sie die Taste und das Gerät schaltet sich nach Ablauf des angezeigten Zeitraums von 90, 60, 30, 15, 10 und 5 Minuten aus.

### 5. **WECKER 1/LAUTSTÄRKE-TASTE**

- Wenn das Gerät im Stand-by-Modus ist, fungiert diese Taste als die **WECKER 1**-Taste.
  - Drücken Sie die **WECKER 1**-Taste, um Wecker 1 zu aktivieren oder zu deaktivieren. Dies wird durch das Licht neben Alarm 1 auf dem Display signalisiert.
  - Halten Sie die **WECKER 1**-Taste länger gedrückt, um die Weckzeit von Wecker 1 einzustellen. Wenn die Uhrzeitanzeige blinkt, nachdem Sie die Taste länger gedrückt haben, drücken Sie die **STUNDEN/ZURÜCK**-Taste, um die STUNDE einzustellen, und die **MINUTEN/VOR**-Taste, um die MINUTE einzustellen.
- Wenn das Gerät im FM-Modus ist, fungiert diese Taste als **LAUTSTÄRKE**-Taste.
  - Verringern Sie die Lautstärke um eine Stufe durch Drücken dieser Taste.
  - Halten Sie die **LAUTSTÄRKE**-Taste länger gedrückt, um die Lautstärke auf die gewünschte Stufe zu verringern.

### 6. **WECKER 2/LAUTSTÄRKE+TASTE**

- Wenn das Gerät im Stand-by-Modus ist, fungiert diese Taste als die **WECKER 2**-Taste.
  - Drücken Sie die **WECKER 2**-Taste, um Wecker 2 zu aktivieren oder zu deaktivieren. Dies wird durch das Licht neben Alarm 2 auf dem Display signalisiert.
  - Halten Sie die **WECKER 2**-Taste länger gedrückt, um die Weckzeit von Wecker 2 einzustellen. Wenn die Uhrzeitanzeige blinkt, nachdem Sie die Taste länger gedrückt haben, drücken Sie die **STUNDEN/ZURÜCK**-Taste, um die STUNDE einzustellen, und die **MINUTEN/VOR**-Taste, um die MINUTE einzustellen.
- Wenn das Gerät im FM-Modus ist, fungiert diese Taste als **LAUTSTÄRKE+Taste**.
  - Erhöhen Sie die Lautstärke um eine Stufe durch Drücken dieser Taste.
  - Halten Sie die **LAUTSTÄRKE+**Taste länger gedrückt, um die Lautstärke auf die gewünschte Stufe zu erhöhen.

### 7. **STUNDEN/ZURÜCK-TASTE**

- Wenn das Gerät im Stand-by-Modus ist, fungiert diese Taste als **STUNDEN**-Taste.
  - Diese Taste kann wie oben beschrieben benutzt werden.
- Wenn das Gerät im FM-Modus ist, fungiert diese Taste als **ZURÜCK**-Taste.
  - Drücken Sie diese Taste, um die Radiofrequenz um 0,05 MHz zu verringern.
  - Halten Sie diese Taste länger gedrückt, um den automatischen Sendersuchlauf in den unteren Frequenzbereichen zu aktivieren.

### 8. **MINUTEN/WEITER-Taste**

- Wenn das Gerät im Stand-by-Modus ist, fungiert diese Taste als **MINUTEN**-Taste.
  - Diese Taste kann wie oben beschrieben benutzt werden.
- Wenn das Gerät im FM-Modus ist, fungiert diese Taste als **WEITER**-Taste.
  - Drücken Sie diese Taste, um die Radiofrequenz um 0,05 MHz zu erhöhen.
  - Halten Sie diese Taste länger gedrückt, um den automatischen Sendersuchlauf in den oberen Frequenzbereichen zu aktivieren.

## 9. SNOOZE/DIMMER-TASTE

- Wenn Sie vom Weckton geweckt werden, jedoch einige Minuten länger schlafen möchten, berühren Sie einfach die **SNOOZE**-Taste. Der Wecker wird daraufhin für 9 Minuten ausgeschaltet, bevor die Musik oder der Signalton erneut ertönen. Dies kann wiederholt werden.
- Drücken Sie die Taste mehrmals, um die Helligkeit des LED-Displays auszuwählen. Es stehen drei Stufen wie High (Hell), Low (Dunkel) und Off (Aus) zur Verfügung.

## EINSTELLEN DER UHRZEIT

1. Halten Sie im Stand-by-Modus die **UHR EINSTELLEN/SPEICHER**-Taste länger gedrückt, um den **UHR EINSTELLEN**-Modus zu aktivieren. Das Display beginnt daraufhin zu blinken. Drücken Sie die **STUNDEN/ZURÜCK**-Taste, um die Stunde einzustellen, und die **MINUTEN/WEITER**-Taste, um die Minute einzustellen.

### Hinweis:

- Halten Sie die **STUNDEN/ZURÜCK**-Taste oder die **MINUTEN/WEITER**-Taste gedrückt, wenn Sie die korrekte Zeit verpasst haben.
- Die Uhrzeit wird im 24-Stunden-Format angezeigt.

## STELLEN DES WECKERS

- Wenn das Gerät im Stand-by-Modus ist,
  - drücken Sie die **WECKER 1/LAUTSTÄRKE**-Taste, um Wecker 1 zu aktivieren oder zu deaktivieren. Dies wird durch das Licht neben Alarm 1 auf dem Display signalisiert.
  - Halten Sie die **WECKER 1/LAUTSTÄRKE**-Taste länger gedrückt, um die Weckzeit von Wecker 1 zu stellen. Wenn die Uhrzeitanzeige blinkt, nachdem Sie die Taste länger gedrückt haben, drücken Sie die **STUNDEN/ZURÜCK**-Taste, um die STUNDE einzustellen, und die **MINUTEN/WEITER**-Taste, um die MINUTE einzustellen.
- Hinweis: Wecker 2 wird auf die gleiche Weise gestellt.

## DEAKTIVIEREN DES WECKERS

- Im Stand-by-Modus
  - drücken Sie die **WECKER 1/LAUTSTÄRKE**-Taste, um Wecker 1 zu deaktivieren.
  - Die Anzeigeleuchte von Wecker 1 erlischt.
- Hinweis: Wecker 2 wird auf die gleiche Weise gestellt.

## BENUTZUNG DES RADIOS

1. Drücken Sie die **STAND-BY**-Taste, um das Gerät einzuschalten.
2. Stellen Sie die Radiofrequenz wie oben beschrieben mithilfe der **STUNDEN/ZURÜCK**-Taste und der **MINUTEN/WEITER**-Taste ein.
3. Regulieren Sie mithilfe der **WECKER 1/LAUTSTÄRKE**-Taste und der **WECKER 2/LAUTSTÄRKE+**Taste die Lautstärke wie oben beschrieben.
4. Drücken Sie die **STAND-BY**-Taste erneut, um das Gerät auszuschalten.

## AUFWACHEN MIT RADIO/SIGNALTON

1. Für Wecker 1 stellen Sie den Wecker wie zuvor beschrieben.
2. Drücken Sie nach dem Einstellen der Uhrzeit erneut die **WECKER 1/LAUTSTÄRKE**-Taste. Daraufhin wird die Radiofrequenz angezeigt.
  - Wählen Sie mithilfe der **STUNDEN/ZURÜCK**-Taste und der **MINUTEN/WEITER**-Taste aus, ob Sie vom Radio (wird als Frequenz angezeigt) oder Signalton (wird als bU angezeigt) geweckt werden möchten.
3. Drücken Sie die **WECKER 1/LAUTSTÄRKE**-Taste erneut, um den **WECKER STELLEN-MODUS** zu beenden.

Hinweis: Wecker 2 wird auf die gleiche Weise gestellt.

## SCHLAF-KONTROLLE

1. Drücken Sie die **STAND-BY**-Taste, um das Gerät einzuschalten.
2. Drücken Sie die **UHRZEIT EINSTELLEN/SCHLAF**-Taste, um die automatische Ausschaltzeit des Gerätes von 90, 60, 30, 15, 10 und 5 Minuten auszuwählen.
3. Das Gerät schaltet sich nach den angezeigten Minuten, die Sie ausgewählt haben, aus.
4. Um diese Funktion zu deaktivieren, drücken Sie die **UHRZEIT EINSTELLEN/SCHLAF**-Taste, bis das Display „OFF“ (Aus) anzeigt.

## SNOOZE

1. Wenn Sie vom Signalton geweckt werden, jedoch einige Minuten länger schlafen möchten, berühren Sie einfach die **SNOOZE**-Taste. Der Signalton wird daraufhin für 9 Minuten ausgeschaltet, bevor die Musik oder der Signalton erneut ertönen. Dies kann wiederholt werden.

## HÖREN DER FESTSENDER

1. Stellen Sie die gewünschte Frequenz als FESTSENDER ein.
2. Drücken Sie die **SPEICHER**-Taste, um den FESTSENDER EINSTELLEN-MODUS zu öffnen.
3. P01 blinkt daraufhin. Drücken Sie die **SPEICHER**-Taste erneut, um die aktuelle Frequenz als P01 festzulegen.
4. Wiederholen Sie Schritt 2 und Schritt 3, bis die Festsender von P01 bis P20 festgelegt sind.
5. Drücken Sie die **FESTSENDER**-Taste, um den Festsender P01 zu hören.
6. Drücken Sie erneut die **FESTSENDER**-Taste, um zu Festsender P02 vorzurücken, und wiederholen Sie dies, um andere Festsender einzustellen.
7. Um die Festsender zu ändern, wiederholen Sie die oben beschriebenen Schritte.
8. Zum Wiederherstellen der Werkseinstellungen muss das Gerät ausgeschaltet werden.

## BATTERIEPUFFERUNG

Ihre Uhr ist mit einer Batteriepufferung-Funktion für den Fall eines Stromausfalls versehen. 2 x AAA-Batterien (nicht inbegriffen) werden hierzu benötigt. Sie müssen die Batterien einlegen, um sicherzustellen, dass die Batteriepufferung-Funktion für den Fall eines Stromausfalls einsatzbereit ist. Falls der Strom ausfällt, sorgt die Sicherungsbatterie automatisch dafür, dass die Uhr weiterläuft und die aktuelle Uhrzeit beibehalten wird. Das Display wird jedoch nicht erleuchtet sein. Während eines Stromausfalls funktioniert die Weckfunktion nicht. Wenn die Stromversorgung wiederhergestellt ist, leuchtet das Display wieder auf und der zuvor eingestellte Wecker ist ebenfalls wiederhergestellt. Die Batterie hält die Zeitmessung etwa 8 Stunden lang während eines Stromausfalls oder einer Stromunterbrechung aufrecht.

**HINWEIS:** Entfernen Sie die Batterie, wenn die Uhr über längere Zeit vom Netzstrom getrennt wird, um unnötiges Entladen der Batterie zu vermeiden.



Bitte beachten: Es dürfen nur die unten aufgeführten Stromversorgungen verwendet werden.

## **Technische Daten des Netzteils**

- Hersteller oder Warenzeichen des Netzteils: DongGuan Obelieve Electronic Co.,Ltd
- Anschrift: Huazhaoxin Industrial Park B-4/F, Golden Phoenix Industrial Zone, FengGan Town, DongGuan, GuangDong Province, P.R.C.
- Modellnummer des Netzteils: OBL-0500250E/ OBL-0500250B / OBL-0500250R
- Eingangsspannung und –frequenz: 100-240V~50/60Hz 0.3A MAX
- Ausgangsspannung, Stromstärke, Leistung: 5.0V, 0.25A, 1.25W
- Durchschnittliche Effizienz: 73.22%
- Effizienz bei geringer Last (10%): %
- Leistungsaufnahme bei Nulllast: 0.035W
- Frequenzbereiche: FM: 88,8 – 108 Mhz
- Uhrensicherung: 2 X 1,5 V, AAA, LR03

## Anmerkung :



Bitte entsorgen Sie elektrische und elektronische Geräte nicht in den Hausmüll.

- Bringen Sie sie zu einer entsprechenden Sammelstelle.
- Einige Komponenten in diesen Geräten können gesundheits- und umweltschädlich sein.

- THOMSON ist eine Handelsmarke von TECHNICOLOR SA und seinen Tochtergesellschaften und wird von Bigben Interactive unter Lizenz verwendet.
- Sie finden diese Informationen auf dem Schild an der Rückseite des Gerätes.

## VEREINFACHTE EU-KONFORMITÄTSERKLÄRUNG

Hiermit erklärt Bigben Interactive, dass das Produkt CR50/CR51 der Richtlinie 2014/53/EU entspricht. Der vollständige Text der EU-Konformitätserklärung ist unter der folgenden Internetadresse verfügbar:

<https://www.bigben-interactive.de/support/>

### BATTERIE-WARNUNG

#### AUSSERHALB DER REICHWEITE VON KINDERN AUFBEWAHREN

Verschlucken kann zu Verätzungen, zur Perforierung von Weichgewebe und zum Tod führen. Innerhalb von 2 Stunden nach dem Verschlucken können schwere Verätzungen auftreten. Holen Sie sofort ärztlichen Rat ein.

Importiert von BIGBEN INTERACTIVE SA

396, Rue de la Voyette

CRT2 - FRETIN

CS 90414

59814 LESQUIN Cedex - Frankreich

[www.bigben.eu](http://www.bigben.eu)

Hergestellt in China



#### **Fabricant : Bigben Interactive FRANCE**

396, Rue de la Voyette, C.R.T. 2, Fretin,  
CS90414 - 59814 Lesquin Cedex, France

#### **Bigben Interactive DEUTSCHLAND GmbH**

Walter Gropius Str. 28, 50126 Bergheim, Deutschland

#### **Bigben Interactive Belgium s.a./n.v.**

Waterloo Office Park / Bâtiment H  
Drève Richelle 161 bte 15 1410 Waterloo, Belgium

#### **Bigben Interactive NEDERLAND b.v.**

's-Gravelandseweg 80, 1217 EW Hilversum, Nederland

#### **Bigben Interactive SPAIN S.L.**

C/ Musgo 5, 2ª planta, 28023 Madrid, Spain

#### **Bigben Interactive ITALIA s.r.l.**

Corso Sempione 221, 20025 Legnano - MI, Italia

**FABRIQUÉ EN CHINE / MADE IN CHINA**

#### **HOTLINE**

**FRANCE**, du lundi au vendredi (sauf jours fériés) :  
9h00-18h00 ou [support.thomson@bigben.fr](mailto:support.thomson@bigben.fr)

 **N°Cristal 09 69 39 79 59**

APPEL NON SURTAXE

**DEUTSCHLAND**, Montag bis Freitag von

09:00 bis 18:00 Uhr (außer an Feiertagen)

Tel.: 02271-9047997

Mail: [support@bigben-interactive.de](mailto:support@bigben-interactive.de)

**BELGIQUE**, [customerservice@bigben-interactive.be](mailto:customerservice@bigben-interactive.be)

**NEDERLAND**, [customerservice@bigben-interactive.nl](mailto:customerservice@bigben-interactive.nl)

**ESPAÑA**, [sat@bigbenespana.es](mailto:sat@bigbenespana.es)

**ITALIA**, [support@bigbeninteractive.it](mailto:support@bigbeninteractive.it)

[www.bigben.eu](http://www.bigben.eu)

CR50/CR51  
WEKKERRADIO



## VEILIGHEIDSINSTRUCTIES

LEES DEZE GEBRUIKSAANWIJZING VOLLEDIG DOOR  
ALVORENS DEZE EENHEID TE BEDIENEN, EN BEWAAR DIT  
BOEKJE VOOR UW ADMINISTRATIE.

## Inhoud

Aan de slag	1	Beschrijving van de onderdelen	3
Veiligheidsvoorschriften	1	Stroom	3
Uw product op de juiste manier gebruiken	2	Gebruiksaanwijzing	4
Houd rekening met het milieu	2	Specificaties	6
Inhoud van de verpakking	3	Let op	7

## Aan de slag

- Haal het toestel uit de doos.
- Verwijder al het verpakkingsmateriaal van het product.
- Plaats het verpakkingsmateriaal in de doos en bewaar of verwijder het op een correcte en veilige manier.

## Veiligheidsvoorschriften

Lees en begrijp alle instructies voordat u dit product in gebruik neemt. De garantie is ongeldig voor schade die wordt veroorzaakt door het negeren van de instructies.

### Veiligheid

#### Waarschuwing



- Verwijder nooit de behuizing van dit apparaat.
- Smeer nooit een onderdeel van dit apparaat.
- Plaats dit apparaat nooit op andere elektrische apparaten.
- Houd dit apparaat uit de buurt van direct zonlicht, open vuur of warmte.
- Kijk nooit in de laserstraal binnenin dit apparaat.
- Zorg dat het snoer, stekker of adapter altijd makkelijk bereikbaar zijn zodat u het apparaat indien nodig snel kunt scheiden van het stroomnet.

1. Lees deze gebruiksaanwijzing.
2. Bewaar deze gebruiksaanwijzing.
3. Houd rekening met alle waarschuwingen.
4. Bevolg alle instructies.
5. Gebruik dit apparaat niet in de buurt van water.
6. Maak het apparaat alleen schoon met een droge doek.
7. Zorg dat de ventilatieopeningen niet worden geblokkeerd. Installeer het apparaat volgens de instructies van de fabrikant.
8. Installeer het apparaat niet in de buurt van warmtebronnen zoals radiatoren, warmteafvoeren, kachels of andere warmteproducerende apparaten (waaronder versterkers).
9. Bescherm het snoer tegen knikken, vooral bij de stekker, het stopcontact en het punt waar het snoer uit het apparaat komt, en zorg dat er niet over het snoer gelopen kan worden.
10. Gebruik alleen hulpstukken/accessoires die door de fabrikant zijn aanbevolen.
11. Gebruik het apparaat alleen met de wagen, standaard, driepoot, beugel of tafel die door de fabrikant wordt aangegeven of die samen met het apparaat wordt verkocht. Wanneer een wagen wordt gebruikt, wees voorzichtig wanneer u de wagen met het geïnstalleerde apparaat verplaatst om letsel veroorzaakt door het omvallen van het apparaat te voorkomen.
12. Haal de stekker uit het stopcontact tijdens onweer of als u het apparaat gedurende een lange periode niet zult gebruiken.

13. Laat alle reparaties door een vakbekwame reparateur uitvoeren. Reparaties zijn nodig als het apparaat beschadigd is, bijv. als het snoer of de stekker beschadigd is, als er vloeistoffen of voorwerpen in het apparaat zijn terechtgekomen, als het apparaat aan regen of vocht is blootgesteld, niet normaal functioneert of als het is gevallen.
14. Stel het apparaat niet bloot aan drup- of spatwater.
15. Plaats geen voorwerpen die gevaar kunnen opleveren op het apparaat (bijv. met water gevulde vazen, aangestoken kaarsen).
16. Wanneer de netstekker of connector als stroomonderbreker wordt gebruikt, moet deze stroomonderbreker gemakkelijk te bedienen zijn.
17. Zorg voor voldoende vrije ruimte rondom het product voor een goede ventilatie.
18. Stel batterijen (geïnstalleerde accu's of batterijen) nooit bloot aan overmatige warmte zoals zonlicht, vuur, etc.

## Uw product op de juiste manier gebruiken

1. Trek altijd de stekker uit het stopcontact als het apparaat niet wordt gebruikt en vóór reiniging.
2. Speel geen muziek af op een zeer hoog volume, dit kan gehoorbeschadiging of schade aan het apparaat veroorzaken.
3. Gebruik dit toestel niet in een vochtige of natte omgeving.
4. Haal altijd de stekker uit het stopcontact voordat u het apparaat schoonmaakt. Maak het apparaat schoon met een zachte, vochtige en pluisvrije doek. Gebruik geen oplosmiddelen of agressieve schoonmaakmiddelen.

## Houd rekening met het milieu



Uw product is ontworpen en gemaakt met hoogwaardige materialen en componenten die gerecycled en opnieuw gebruikt kunnen worden.



Als dit 'doorgekruiste vuilnisbak'-symbool op een product is vermeld, geeft dit aan dat het product onder de Europese richtlijn 2002/96/EG valt. Informeer u over het inzamelsysteem voor elektrische en elektronische producten dat in uw gemeente van kracht is. Verwijder uw afgedankt product in overeenstemming met de lokale wetgeving en gooi het niet met uw normale huisafval weg. Door te zorgen voor een juiste verwijdering van uw afgedankt product helpt u mogelijke negatieve gevolgen voor het milieu en de menselijke gezondheid te voorkomen.



Dit product is alleen bestemd voor gebruik met de adapter die met het product is meegeleverd (Fabrikant: DongGuan Obelieve Electronic Co.,Ltd/ Modelnummer van adapter: OBL-0500250E/ OBL-0500250B / OBL-0500250R)

- Het typeplaatje bevindt zich aan de onderkant van het apparaat
- De AC/DC-adapter wordt gebruikt om het apparaat van de stroom te ontkoppelen en deze moet altijd eenvoudig bereikbaar zijn.
- **OPGELET:** Er bestaat explosiegevaar als de batterij door een verkeerd type wordt vervangen.
- Tijdens gebruik, opslag of transport van een batterij, stel het niet bloot aan een zeer hoge of lage temperatuur, of een lage luchtdruk op hoge hoogte.
- De batterij door een verkeerd type vervangen kan gevaar opleveren.
- Gooi de batterij niet in vuur of een warme oven, en verpletter of open deze niet om een explosie te vermijden.
- De batterij in een omgeving met een zeer hoge temperatuur achterlaten kan leiden tot een explosie of lekkage van brandbare vloeistof of gas.
- Een batterij aan een zeer lage luchtdruk onderhevig stellen kan leiden tot een explosie of lekkage van brandbare vloeistof of gas.

## Inhoud van de verpakking

Controleer en identificeer de inhoud van uw verpakking:

- Hoofdeenheid
- Gebruiksaanwijzing
- Adapter

## Beschrijving van de onderdelen

1. LUIDSPREKERS
2. LED DISPLAY
3. STANDBY-KNOP
4. ALARM 1 / VOLUME – KNOP
5. ALARM 2 / VOLUME + KNOP
6. SLAAP-KNOP
7. SNOOZE/DIMMER-KNOP
8. TIJDINSTELLING/GEHEUGEN-KNOP
9. UUR/TERUG-KNOP
10. MINUUT/VOORWAARTS-KNOP
11. PRESET-KNOP
12. FM ANTENNE
13. BATTERIJKLEP
14. DC JACK

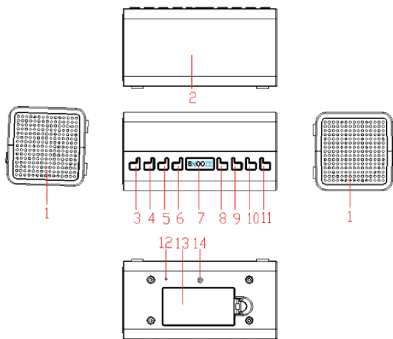

## Stroom

 <b>OPGELET</b>	<p>Gevaar voor schade aan het product! Zorg dat de netspanning overeenstemt met de spanning die op het zwarte label is vermeld.</p> <p>Risico op een elektrische schok! Als u de AC/DC adapter eruit trekt, dient u altijd de stekker uit het stopcontact te trekken. Trek nooit aan de kabel.</p> <p>Voordat u AC/DC adapter aansluit, dient u alle aansluitingen te hebben afgesloten.</p>
---	--

### Batterijvermogen:

Zorg dat de batterijen juist worden geïnstalleerd om schade aan het apparaat te vermijden. Verwijder altijd de batterijen wanneer u het apparaat gedurende een lange periode niet zult gebruiken, om lekkage van de batterijen en eventuele schade aan uw toestel te vermijden.

Gebruik batterijen van hetzelfde type. Gebruik nooit verschillende soorten batterijen tegelijkertijd.

Gooi geen batterijen in vuur of stel ze niet bloot aan direct zonlicht of een andere warmtebron.

Als de vloeistof binnenin de batterijen in aanraking komen met de ogen of huid, was de aangetaste zone onmiddellijk en zorgvuldig met schoon water en raadpleeg een arts.

### STROOMVOORZIENING

#### GEBRUIK HET APPARAAT MET EEN AC-STROOMVOORZIENING

Steek het ene uiteinde van de meegeleverde adapter in de DC 5V IN jack aan de achterkant van het apparaat en het andere uiteinde in een stopcontact.

Bij de eerste ingebruikname dient de kabel stevig in de aansluiting te worden gestoken. Als hij niet werkt, dient u de juiste aansluiting nogmaals te controleren. Het apparaat werkt en de cijfers op het display knipperen om te tonen, dat het apparaat in gebruik is maar nog niet is ingesteld.

## GEBRUIKSAANWIJZING

### 1. **STANDBY-KNOP**

- Druk op de knop om de radio "ON" (aan) of "OFF" (uit) te zetten.

### 2. **TIJDINSTELLING/GEHEUGEN-KNOP**

- In de FM-modus, drukt u op deze knop om de tijd in te stellen en de gewenste frequenties van de in te stellen radiostations.
- In de standby-modus, is deze knop de TIME SET knop. Druk lang op deze knop, om de TIME SET MODUS te bereiken, waarna het display begint te knipperen. Druk op de **HOOR / REVERSE** knop om de uren in te stellen en op de **MINUTE / FORWARD** knop om de minuten in te stellen.

### 3. **PRESET-KNOP**

- Druk op de **PRESET** knop om het gewenste ingestelde station te kiezen, van P01 tot P20.

### 4. **SLAAP INSTEL-KNOP**

- Deze knop de SLEEP SET knop. Druk op de knop waarna het apparaat na het getoonde aantal minuten van 90, 60, 30, 15, 10 en 5 minuten uit gaat.

### 5. **ALARM 1 / VOLUME - KNOP...**

- Als zich het apparaat in de standby-modus bevindt, is deze knop de **ALARM 1** knop.
  - Druk op de **ALARM 1** knop om het alarm 1 aan of uit te schakelen. Dit wordt weergegeven door het lampje naast alarm 1 op het display.
  - Druk lang op de **ALARM 1** knop om de tijd voor alarm 1 in te stellen. Als de tijdweergave knippert na lang drukken, drukt u op de **HOOR / REVERSE** knop om de UREN in te stellen en de **MINUTE / FORWARD** knop om de MINUTEN in te stellen.
- Als het apparaat zich in de FM-modus bevindt, is deze knop de **VOLUME-** knop.
  - Verlaag het volume met 1 door deze knop te drukken.
  - Druk lang op de **VOLUME-** knop, om het volume te verlagen naar het gewenste niveau.

### 6. **ALARM 2 / VOLUME + KNOP...**

- Als zich het apparaat in de standby-modus bevindt, is deze knop de **ALARM 2** knop.
  - Druk op de **ALARM 2** knop om het alarm 2 aan of uit te schakelen. Dit wordt weergegeven door het lampje naast alarm 2 op het display.
  - Druk lang op de **ALARM 2** knop om de tijd voor alarm 2 in te stellen. Als de tijdweergave knippert na lang drukken, drukt u op de **HOOR / REVERSE** knop om de UREN in te stellen en de **MINUTE / FORWARD** knop om de MINUTEN in te stellen.
- Als het apparaat zich in de FM-modus bevindt, is deze knop de **VOLUME+** knop.
  - Verhoog het volume met 1 door deze knop te drukken.
  - Druk lang op de **VOLUME-** knop, om het volume te verhogen naar het gewenste niveau.

### 7. **UUR/TERUG-knop**

- Als zich het apparaat in de standby-modus bevindt, is deze knop de **UUR** knop.
  - Deze knop kan zoals hierboven beschreven worden gebruikt.
- Als het apparaat zich in de FM-modus bevindt, is deze knop de **TERUG** knop.
  - Druk op deze knop om de radiofrequentie stapsgewijs met 0.05 MHz te verlagen.
  - Door lang op deze knop te drukken, activeert u de automatische scan naar de lagere frequenties.

### 8. **MINUUT/VOORWAARTS-knop**

- Als zich het apparaat in de standby-modus bevindt, is deze knop de **MINUUT** knop.
  - Deze knop kan zoals hierboven beschreven worden gebruikt.
- Als het apparaat zich in de FM-modus bevindt, is deze knop de **VOORWAARTS** knop.
  - Druk op deze knop om de radiofrequentie stapsgewijs met 0.05 MHz te verhogen.
  - Door lang op deze knop te drukken, activeert u de automatische scan naar de hogere frequenties.

## 9. SNOOZE/DIMMER-KNOP...

- Als u wakker wordt van het alarm, maar nog een paar minuten wilt sluimeren, drukt u gewoon op de "**SNOOZE**"-knop, waarna het alarm gedurende 9 minuten wordt uitgeschakeld, voordat het alarm of de muziek weer te horen zijn. Dit kan worden herhaald.
- Druk herhaaldelijk op de knop om de helderheid van het LED-display te selecteren. U heeft de keuze uit 3 niveaus, hoog, laag en uit.

## DE TIJD INSTELLEN

1. Druk in de standby-modus langdurig op de **TIJD INSTELLEN / GEHEUGEN** knop om naar de **TIJD INSTELLEN-MODUS** te gaan, waarna het display begint te knipperen. Druk op de **HOOR / REVERSE** knop om de uren in te stellen en op de **MINUTE / FORWARD** knop om de minuten in te stellen.

### Opmerking:

- Blijf op de **HOOR / REVERSE** knop of de **MINUTE / FORWARD** knop drukken om de tijd snel aan te kunnen passen.
- De tijd wordt weergegeven in het 24-uurs formaat.

## HET ALARM INSTELLEN

- Als het apparaat zich in de standby-modus bevindt,
  - drukt u op de **ALARM 1 / VOLUME-** knop om het alarm 1 aan of uit te schakelen. Dit wordt weergegeven door het lampje naast alarm 1 op het display.
  - Druk lang op de **ALARM 1 / VOLUME-** knop om de tijd voor alarm 1 in te stellen. Als de tijdweergave knippert na lang drukken, drukt u op de **HOOR / REVERSE** knop om de UREN in te stellen en de **MINUTE / FORWARD** knop om de MINUTEN in te stellen.
- Opmerking: Dit is hetzelfde als alarm 2 in te stellen.

## HET ALARM UITSCHAKELEN

- In de standby-modus,
  - drukt u op de **ALARM 1 / VOLUME-** knop om het alarm 1 uit te schakelen.
  - Het indicatielampje van alarm 1 zal verdwijnen.
- Opmerking: Dit is hetzelfde als alarm 2 in te stellen.

## DE RADIO GEBRUIKEN

1. Druk op de **STANDBY** knop om het apparaat in te schakelen.
2. Gebruik de **HOOR / REVERSE** knop en de **MINUTE / FORWARD** knop om de radiofrequentie zoals hierboven beschreven aan te passen.
3. Gebruik de **ALARM 1 / VOLUME-** knop en de **ALARM 2 / VOLUME+** knop om het volume zoals hierboven beschreven aan te passen.
4. Druk nogmaals op de **STANDBY** knop om het apparaat uit te schakelen.

## MET RADIO/ZOEMER WAKKER WORDEN

1. Stel het alarm voor alarm 1 zoals hierboven beschreven, in.
2. Na het instellen van de tijd, drukt u nogmaals op de **ALARM 1 / VOLUME-** knop, waarna de radiofrequentie wordt getoond.
  - Gebruik de **HOOR / REVERSE** knop en de **MINUTE / FORWARD** knop om te kiezen om met radio (weergegeven met behulp van een frequentie) of zoemer (weergegeven als bU) te worden gewekt.
3. Druk nogmaals op de **ALARM 1 / VOLUME-** knop om de ALARM-INSTEL MODUS weer te verlaten.

Opmerking: Dit geldt ook voor alarm 2.

## SLAAPCONTROLE

1. Druk op de **STANDBY** knop om het apparaat in te schakelen.
2. Druk op de **TIME SET / SLEEP SET** knop om te kiezen tussen de apparaat-slaaptijd van 90, 60, 30, 15, 10 en 5 minuten
3. Het apparaat gaat na het aantal weergegeven minuten uit gedurende de minuten die u heeft ingesteld.
4. Om dit uit te schakelen, drukt u op de **TIME SET / SLEEP SET** knop totdat "OFF" verschijnt.

## SLUIMEREN

1. Als u wakker wordt van de zoemer, maar nog een paar minuten wilt sluimeren, drukt u gewoon op de "**SNOOZE**"-knop, waarna het alarm gedurende 9 minuten wordt uitgeschakeld, voordat de zoemer of de muziek weer te horen zijn. Dit kan worden herhaald.

## NAAR VOORAF INGESTELDE RADIOSTATIONS LUISTEREN

1. Stel de gewenste frequentie in als een **VOORAF INGESTELDE STATION**.
2. Druk op de **MEMORY** knop om naar de **PRESET SET-UP MODUS** te gaan.
3. P01 knippert. Druk nogmaals op de **MEMORY** knop om de huidige frequentie in te stellen als P01.
4. Herhaal stap 2 en stap 3 totdat alle **VOORAF INGESTELDE** stations van P01 tot P20 bezet zijn.
5. Druk op de **PRESET** knop om naar het vooraf ingestelde station P01 te luisteren.
6. Druk nogmaals op de **PRESET** knop om naar het vooraf ingestelde station P02 te gaan enzovoort voor de andere vooraf ingestelde stations.
7. Om de vooraf ingestelde stations te veranderen, dient u de bovenstaande stappen te herhalen.
8. Om terug te gaan naar de standaard instellingen, moet het apparaat van de stroom worden gescheiden.

## RESERVEBATTERIJ

Uw wekker heeft een reservebatterij voor het geval dat de stroom uitvalt. 2 x AAA batterijen (niet inbegrepen) zijn hiervoor nodig. U moet de batterijen plaatsen om ervoor te zorgen, dat de reservebatterij-eigenschap gereed is voor gebruik mocht de stroom uitvallen. Als de stroom uitvalt, neemt de reservebatterij het gebruik gelijk over en de klok blijft bij de actuele tijd. Het display is dan echter niet verlicht. Tijdens een stroomuitval werkt de alarmfunctie niet. Als de stroom weer terug is, gaat het licht van het display weer aan en de vooraf ingestelde alarmtijd wordt weer opgepakt. De batterij houdt de tijd gedurende ongeveer 8 uur bij tijdens een stroomuitval of onderbreking.

**OPMERKING:** Verwijder de batterij als de wekker gedurende een lange periode niet wordt gebruikt, om onnodig gebruik van de batterij te voorkomen.



Let op de volgende informatie: gebruik alleen de hieronder vermelde stroomtoevoer.

## **Specificaties van adapter**

- Fabrikantnaam of handelsmerk van adapter : DongGuan Obelieve Electronic Co.,Ltd
- Adres: Huazhaoxin Industrial Park B-4/F, Golden Phoenix Industrial Zone, FengGan Town, DongGuan, GuangDong Province, P.R.C.
- Modelnummer van adapter: OBL-0500250E/ OBL-0500250B / OBL-0500250R
- Ingangsspanning en frequentie: 100-240V~50/60Hz 0.3A MAX
- Uitgangsspanning, stroom, vermogen: 5.0V, 0.25A, 1.25W
- Gemiddelde actieve efficiëntie: 73.22%
- Efficiëntie bij lage belasting (10%): %
- Stroomverbruik bij nullast: 0.035W
- Frequentiebereik: FM: 88,8 – 108Mhz
- Reservebatterij: 2 X 1.5V, AAA, LR03

## Let op :



Gooi elektrische en elektronische apparaten niet in een normale vuilnisbak.

- Breng ze naar een verzamelpunt.
- Sommige onderdelen in deze apparatuur kunnen gevaarlijk zijn voor de gezondheid en het milieu.

- THOMSON is een handelsmerk van TECHNICOLOR SA of zijn partnerbedrijven en wordt gebruikt onder licentie van Bigben Interactive.
- De informatie bevindt zich op het plaatje aan de achterkant van het toestel.

### VEREENVOUDIGDE EU-CONFORMITEITSVERKLARING

Hierbij verklaar ik, Bigben Interactive, dat het type radioapparatuur CR50/CR51 conform is met richtlijn 2014/53/EU.

De volledige tekst van de EU-conformiteitsverklaring kan worden geraadpleegd op het volgende internetadres: <https://www.bigbeninteractive.com/support/>

#### **BATTERIJWAARSCHUWING**

##### **BUITEN BEREIK VAN KINDEREN HOUDEN**

Inslukken kan leiden tot chemische verbranding, perforatie van zacht weefsel en de dood. Ernstige verbranding kan binnen 2 uur na inslikken optreden. Zoek onmiddellijk medische hulp.

Geïmporteerd door BIGBEN INTERACTIVE SA

396, Rue de la Voyette

CRT2 - FRETIN

CS 90414

59814 LESQUIN Cedex - Frankrijk

[www.bigben.eu](http://www.bigben.eu)

Gemaakt in China



#### **Fabricant : Bigben Interactive FRANCE**

396, Rue de la Voyette, C.R.T. 2, Fretin,  
CS90414 - 59814 Lesquin Cedex, France

#### **Bigben Interactive DEUTSCHLAND GmbH**

Walter Gropius Str. 28, 50126 Bergheim, Deutschland

#### **Bigben Interactive Belgium s.a./n.v.**

Waterloo Office Park / Bâtiment H  
Drève Richelle 161 bte 15 1410 Waterloo, Belgium

#### **Bigben Interactive NEDERLAND b.v.**

's-Gravelandseweg 80, 1217 EW Hilversum, Nederland

#### **Bigben Interactive SPAIN S.L.**

C/ Musgo 5, 2ª planta, 28023 Madrid, Spain

#### **Bigben Interactive ITALIA s.r.l**

Corso Sempione 221, 20025 Legnano - MI, Italia

**FABRIQUÉ EN CHINE / MADE IN CHINA**

#### **HOTLINE**

**FRANCE**, du lundi au vendredi (sauf jours fériés) :  
9h00-18h00 ou support.thomson@bigben.fr

 **N°Cristal 09 69 39 79 59**

APPEL NON SURTAXE

**DEUTSCHLAND**, Montag bis Freitag von

09:00 bis 18:00 Uhr (außer an Feiertagen)

Tel.: 02271-9047997

Mail: support@bigben-interactive.de

**BELGIQUE**, customerservice@bigben-interactive.be

**NEDERLAND**, customerservice@bigben-interactive.nl

**ESPAÑA**, sat@bigbenespana.es

**ITALIA**, support@bigbeninteractive.it

[www.bigben.eu](http://www.bigben.eu)

# THOMSON

HR

CR50/CR51

**RADIO SA SATOM I ALARMOM**



## UPUTE ZA RAD

PRIJE RUKOVANJA OVOM JEDINICOM PROČITAJTE  
OVAJ KORISNIČKI PRIRUČNIK I SAČUVAJTE GA ZA  
BUDUĆE POTREBE.

## Sadržaj

---

Prije uporabe	1	Opis dijelova	3
Sigurnost i napomene	1	Napajanje	3
Briga o proizvodu	2	Upute za rad	4
Briga za okoliš	2	Tehnički podaci	6
Sadržaj isporuke	3	Napomene	7

## Prije uporabe

- Izvadite uređaj iz ambalaže.
- Izvadite svu ambalažu iz uređaja.
- Stavite ambalažu u kutiju ili je zbrinite na siguran način.

## Sigurnost i napomene

Prije korištenja ovog proizvoda pročitajte i shvatite sve upute. Jamstvo ne vrijedi u slučaju oštećenja nastalog uslijed zanemarivanja ovih uputa.

### Sigurnost

Upozorenje!



- Nikad ne uklanjajte kućište uređaja.
- Nikad ne podmazujte dijelove ovog uređaja.
- Nikad ne stavljajte uređaj na drugu električnu opremu.
- Ovaj uređaj držite podalje od izravnog sunčevog zračenja, otvorenog plamena ili topline.
- Nikad ne gledajte u lasersku zraku u ovom uređaju.
- Pobrinite se da uvijek imate jednostavan pristup strujnom kabe lu, utikaču ili adapteru kako biste uređaj odspojili od strujnog napajanja.

1. Pročitajte ove upute.
2. Sačuvajte ove upute.
3. Obratite pozornost na sva upozorenja.
4. Pridržavajte se svih uputa.
5. Ovaj uređaj ne koristite u blizini vode.
6. Uređaj čistite samo suhom krpom.
7. Ne blokirajte ventilacijske otvore. Uređaj postavite u skladu s uputama proizvođača.
8. Ne postavljajte uređaj u blizini izvora topline poput radijatora, grijalica, štednjaka ili drugih uređaja (uključujući i pojačala) koji stvaraju toplinu.
9. Zaštitite strujni kabel tako da po njemu nije moguće hodati ili da ga nije moguće priklještit i, posebno kod utikača, višestrukih utičnica i mjesta gdje kabel izlazi iz uređaja.
10. Koristite samo dodatke/dodatnu opremu koje je naveo proizvođač.
11. Uređaj koristite samo s kolicima, stalkom, stativom, nosačem ili stolom koje je naveo proizvođač ili prodao zajedno s uređajem. Ako se koriste kolica, budite oprezni pri premještanju kombinacije kolica/uređaj kako biste izbjegli opasnost od prevrtanja.
12. Odspojite ovaj uređaj od strujnog napajanja tijekom oluja ili kad ga ne koristite dulje vrijeme.

- Sve servisne radove prepustite kvalificiranom servisnom osoblju. Servisiranje uređaja potrebno je slučaju oštećenja strujnog kabela ili utikača, prolijevanja tekućine po uređaju ili upadanja predmeta u uređaj, izlaganja uređaja kiši ili vlazi, nepropisnog rada i pada uređaja.
- Uređaj se ne smije izlagati kapajućoj ili prskajućoj tekućini.
- Na uređaj ne stavljajte izvore opasnosti (npr. predmete napunjene tekućinom, zapaljene svijeće).
- Kad se STRUJNI utikač ili utikač uređaja koristi kao naprava za odspajanje, mora ostati lako dostupan.
- Uvjerite se da ima dovoljno slobodnog prostora oko proizvoda radi ventilacije.
- Baterije (komplet baterija ili uložene baterije) ne smiju se izlagati velikoj toplini kao što je sunčevo zračenje, vatra ili slično.

## Briga o proizvodu

- Kad ga ne koristite i prije čišćenja, uređaj uvijek odspojite od strujnog napajanja.
- Ne reproducirajte glazbu previše glasno, jer može doći do oštećenja sluha ili opreme.
- Ne koristite ovu jedinicu u mokrim ili vlažnim uvjetima.
- Prije čišćenja jedinicu uvijek odspojite od strujnog napajanja. Uređaj čistite mekanom, vlažnom krpom koja ne ostavlja dlačice. Ne koristite abrazivna ili jaka sredstva za čišćenje.

## Briga za okoliš



Proizvod je konstruiran i proizveden od visokokvalitetnih materijala i komponenti koje je moguće reciklirati i ponovno koristiti.



Simbol prekrížene kante za otpad na proizvodu znači da je proizvod u skladu s europskom Direktivom 2002/96/EZ. Informirajte se o lokalnom sustavu odvajanja i sakupljanja otpada za električne i elektroničke proizvode. Postupajte u skladu s lokalnim propisima i ne odlažite iskorištene proizvode s uobičajenim otpadom iz kućanstva. Propisnim zbrinjavanjem iskorištenog proizvoda pomažete u prevenciji potencijalno negativnih posljedica po okoliš i ljudsko zdravlje.



Ovaj proizvod predviđen je za upotrebu samo s adapterom koji dolazi s proizvodom (Proizvođač: DongGuan Obelieve Electronic Co.,Ltd/ Broj modela adaptera: OBL-0500250E/ OBL-0500250B / OBL-0500250R)

- A tipustábla a k sz l k panel nek alj n van jel lve.
- AC/DC adapter upotrebljava se kao odvojni uređaj, uti nica treba biti lako dostupna.
- OPREZ:** rizik od eksplozije ako se baterija zamijeni nepropisanom vrstom.
- Visoke ili niske ekstremne temperature kojima se baterija ne smije izlo iti za vrijeme upotrebe, skladištenja ili transporta te niski tlak zraka na visokim nadmorskim visinama.
- Zamjena baterije nepropisanom vrstom koja mo e onemogu iti rad zaštitnih funkcija.
- Zbrinjavanje baterije u vatri ili vrućoj pećnici ili mehani ko gnjećenje ili rezanje baterije koje mo e izazvati eksploziju.
- Ostavljanje baterije u okru enju s ekstremno visokom temperaturom koje mo e izazvati eksploziju ili curenje zapaljive tekućine ili plina.
- Baterija koja je izlo ena ekstremno niskom tlaku zraka koji mo e izazvati eksploziju ili curenje zapaljive tekućine ili plina.

## Sadržaj isporuke

Provjerite i identificirajte sadržaj isporuke:

- Glavna jedinica
- Korisnički priručnik
- Adapter

## Opis dijelova

1. ZVUČNIK
2. LED ZASLON
3. GUMB ZA NAČIN RADA PRIPRAVNOSTI
4. GUMB ZA ALARM 1/GLASNOČU-
5. GUMB ZA ALARM 2/GLASNOČU+
6. GUMB ZA NOĆNU FUNKCIJU
7. GUMB ZA ODGODU  
ALARMA/REGULACIJU INTENZITETA  
OSVJETLJENJA
8. GUMB ZA PODEŠAVANJE  
VREMENA/MEMORIJU
9. GUMB ZA SATE/KRETANJE NATRAG
10. GUMB ZA MINUTE/KRETANJE  
NAPRIJED
11. GUMB ZA PRETHODNO PODEŠENE  
POSTAJE
12. FM ŽIČANA ANTENA
13. VRATA PRETINCA ZA BATERIJE
14. DC PRIKLJUČAK

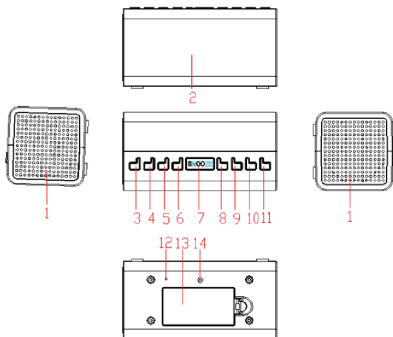

## Napajanje



**OPREZ!**

ROpasnost od oštećenja proizvoda! Uvjerite se da strujni napon odgovara naponu navedenom na stražnjoj naljepnici.  
Opasnost od strujnog udara! AC/DC adapter uvijek odspajajte od strujnog napajanja povlačenjem utikača iz utičnice. Nikad ne povlačite za kabel.  
Prije priključivanja AC/DC adaptera uvjerite se da ste obavili sve druge priključke.

### Baterijsko napajanje:

Uvjerite se da su baterije ispravno umetnute kako biste izbjegli oštećenje uređaja. Baterije uvijek izvadite ako uređaj nećete koristiti dulje vrijeme jer to može rezultirati curenjem kiseline iz baterija, a time i oštećenjem uređaja.

Koristite baterije istog tipa. Nikad ne kombinirajte različite tipove baterija.

Ne bacajte baterije u vatru i ne izlažite ih sunčevoj svjetlosti ili sličnom.

Ako tekućina iz baterija dođe u doticaj s očima ili kožom, zahvaćeno područje odmah pažljivo isperite čistom vodom i potražite savjet liječnika.

### STRUJNO NAPAJANJE

#### RAD JEDINICE NA IZMJENIČNOJ STRUJI

Umetnite jedan kraj isporučenog strujnog kabela adaptera u DC 5V IN priključak koji se nalazi na stražnjoj strani jedinice, a drugi kraj u zidnu utičnicu.

Kad kabel koristite prvi put, utikač kabela potrebno čvrsto gurnuti u utičnicu. Ako uređaj ne radi na izmjeničnoj struji, pokušajte ponovno kako biste se uvjerali u pozitivan priključak. Jedinica sada radi i znamenke na zaslonu treperit će kako bi ukazale na rad jedinice, ali jedinica još nije podešena.

## UPUTE ZA RAD

### 1. GUMB ZA NAČIN RADA PRIPRAVNOSTI

- Za "UKLJUČIVANJE" ili "ISKLJUČIVANJE" radija pritisnite ovaj gumb.

### 2. GUMB ZA PODEŠAVANJE VREMENA/MEMORIJU

- U FM načinu rada pritisnite ovaj gumb za podešavanje i dodjelu željenih frekvencija prethodno podešenih postaja.
- U načinu rada pripravnosti ovaj gumb je gumb za PODEŠAVANJE VREMENA. Za aktivaciju NAČINA RADA ZA PODEŠAVANJE VREMENA dugo pritisnite ovaj gumb i zaslon će početi da treperi. Za podešavanje sati pritisnite gumb za **SATE/KRETANJE NATRAG**, a za podešavanje minuta gumb za **MINUTE/KRETANJE NAPRIJED**.

### 3. GUMB ZA PRETHODNO PODEŠENE POSTAJE

- Za odabir prethodno podešenih postaja koje se prikazuju od P01 do P20 pritisnite gumb za **PRETHODNO PODEŠENE POSTAJE**.

### 4. GUMB ZA PODEŠAVANJE NOĆNE FUNKCIJE

- Ovaj gumb je gumb za PODEŠAVANJE NOĆNE FUNKCIJE. Pritisnite ovaj gumb i uređaj će se isključiti nakon isteka prikazanih minuta od 90, 60, 30, 15, 10 i 5 minuta.

### 5. GUMB ZA ALARM 1/GLASNOĆU-...

- Kad je uređaj u načinu rada pripravnosti, ovaj gumb je gumb za ALARM 1.
  - Za uključivanje ili isključivanje alarma 1 pritisnite gumb **ALARM 1**. Na to se ukazuje svjetlosnim indikatorom pokraj alarma 1 na zaslonu.
  - Za podešavanje vremena za alarm 1 dugo pritisnite gumb **ALARM 1**. Kad zaslon za vrijeme zatreperi nakon dugog pritiska, za podešavanje SATI pritisnite gumb za **SATE/KRETANJE NATRAG**, a za podešavanje MINUTA gumb za **MINUTE/KRETANJE NAPRIJED**.
- Kad je uređaj u FM načinu rada, ovaj gumb je gumb za GLASNOĆU-.
  - Pritiskom na ovaj gumb smanjite glasnoću za 1 jedinicu.
  - Za smanjenje glasnoće na željenu jedinicu dugo pritisnite gumb za **GLASNOĆU-**.

### 6. GUMB ZA ALARM 2/GLASNOĆU+...

- Kad je uređaj u načinu rada pripravnosti, ovaj gumb je gumb za ALARM 2.
  - Za uključivanje ili isključivanje alarma 2 pritisnite gumb **ALARM 2**. Na to se ukazuje svjetlosnim indikatorom pokraj alarma 2 na zaslonu.
  - Za podešavanje vremena za alarm 2 dugo pritisnite gumb **ALARM 2**. Kad zaslon za vrijeme zatreperi nakon dugog pritiska, za podešavanje SATI pritisnite gumb za **SATE/KRETANJE NATRAG**, a za podešavanje MINUTA gumb za **MINUTE/KRETANJE NAPRIJED**.
- Kad je uređaj u FM načinu rada, ovaj gumb je gumb za GLASNOĆU+.
  - Pritiskom na ovaj gumb povećajte glasnoću za 1 jedinicu.
  - Za povećanje glasnoće na željenu jedinicu dugo pritisnite gumb za **GLASNOĆU+**.

### 7. Gumb za SATE/KRETANJE NATRAG

- Kad je uređaj u načinu rada pripravnosti, ovaj gumb je gumb za SATE.
  - Ovaj gumb može se koristiti kako je prethodno navedeno.
- Kad je uređaj u FM načinu rada, ovaj gumb je gumb za KRETANJE NATRAG.
  - Ovaj gumb pritisnite za smanjenje radijske frekvencije za 0,05 MHz.
  - Dugo pritisnite ovaj gumb za aktivaciju automatskog skeniranja u nižem frekvencijskom opsegu.

### 8. Gumb za MINUTE/KRETANJE NAPRIJED

- Kad je uređaj u načinu rada pripravnosti, ovaj gumb je gumb za MINUTE.
  - Ovaj gumb može se koristiti kako je prethodno navedeno.
- Kad je uređaj u FM načinu rada, ovaj gumb je gumb za KRETANJE NAPRIJED.
  - Ovaj gumb pritisnite za povećanje radijske frekvencije za 0,05 MHz.
  - Dugo pritisnite ovaj gumb za aktivaciju automatskog skeniranja u višem frekvencijskom opsegu.

## 9. GUMB ZA ODGODU ALARMA/REGULACIJU INTENZITETA OSVJETLJENJA...

- Kad vas probudi alarm, a vi želite spavati još nekoliko minuta, jednostavno dotaknite gumb za odgodu alarma "SNOOZE" i alarm će se isključiti na 9 minuta prije ponovnog uključivanja glazbe ili oglašavanja zujalice. To možete ponavljano raditi.
- Ponavljano pritisćite ovaj gumb za odabir svjetline LED zaslona. Moguće je odabrati 3 razine svjetline, kao što su visoka razina, niska razina i isključeno.

## PODEŠAVANJE VREMENA

1. U načinu rada pripravnosti dugo pritisnite gumb za **PODEŠAVANJE VREMENA/MEMORIJU** za aktivaciju NAČINA RADA ZA PODEŠAVANJE VREMENA i zaslon će početi da treperi. Za podešavanje sati pritisnite gumb za **SATE/KRETANJE NATRAG**, a za podešavanje minuta gumb za **MINUTE/KRETANJE NAPRIJED**.

### **Napomena!**

- Ako ste premašili ispravno vrijeme, nastavite s pritiskom na gumb za **SATE/KRETANJE NATRAG** ili gumb za **MINUTE/KRETANJE NAPRIJED**.
- Vrijeme se prikazuje u 24-satnom formatu.

## PODEŠAVANJE ALARMA

- Kad je uređaj u načinu rada pripravnosti,
  - Za uključivanje ili isključivanje alarma 1 pritisnite gumb za **ALARM 1/GLASNOĆU-**. Na to se ukazuje svjetlosnim indikatorom pokraj alarma 1 na zaslonu.
  - Za podešavanje vremena za alarm 1 dugo pritisnite gumb za **ALARM 1/GLASNOĆU-**. Kad zaslon za vrijeme zatreperi nakon dugog pritiska, za podešavanje SATI pritisnite gumb za **SATE/KRETANJE NATRAG**, a za podešavanje MINUTA gumb za **MINUTE/KRETANJE NAPRIJED**.
- Napomena! Ovo je isti postupak kao i za podešavanje alarma 2.

## ISKLJUČIVANJE ALARMA

- U načinu rada pripravnosti,
  - Za isključivanje alarma 1 pritisnite gumb za **ALARM 1/GLASNOĆU-**.
  - Svjetlosni indikator za alarm 1 će nestati.
- Napomena! Ovo je isti postupak kao i za podešavanje alarma 2.

## SLUŠANJE RADIJA

1. Za uključivanje jedinice pritisnite gumb za **NAČIN RADA PRIPRAVNOSTI**.
2. Za podešavanje radijske frekvencije na prethodno navedeni način koristite gumb za **SATE/KRETANJE NATRAG** i gumb za **MINUTE/KRETANJE NAPRIJED**.
3. Za podešavanje glasnoće na prethodno navedeni način koristite gumb za **ALARM 1/GLASNOĆU-** i gumb za **ALARM 2/GLASNOĆU+**.
4. Za isključivanje jedinice ponovno pritisnite gumb za **NAČIN RADA PRIPRAVNOSTI**.

## BUĐENJE POMOĆU RADIJA/ZUJALICE

1. Za alarm 1 podesite alarm na prethodno navedeni način.
2. Nakon podešavanja vremena ponovno pritisnite gumb za **ALARM 1/GLASNOĆU-** i prikazuje se radijska frekvencija.
  - Za odabir načina buđenja pomoću radija (prikazano kao frekvencija) ili zujalice (prikazano kao bU) koristite gumb za **SATE/KRETANJE NATRAG** i gumb za **MINUTE/KRETANJE NAPRIJED**.
3. Za izlazak iz NAČINA RADA PODEŠAVANJA ALARMA ponovno pritisnite gumb za **ALARM 1/GLASNOĆU-**.

Napomena! Ovo je isti postupak kao i za alarm 2.

## **UPRAVLJANJE NOĆNOM FUNKCIJOM**

1. Za uključivanje jedinice pritisnite gumb za **NAČIN RADA PRIPRAVNOSTI**.
2. Za odabir vremena noćne funkcije uređaja od 90, 60, 30, 15, 10 i 5 minuta pritisnite gumb za **PODEŠAVANJE VREMENA/NOĆNU FUNKCIJU**.
3. Uređaj će se isključiti nakon isteka prikazanih minuta koje ste odabrali.
4. Za isključivanje ove funkcije pritisćite gumb za **PODEŠAVANJE VREMENA/NOĆNU FUNKCIJU** dok se na zaslonu ne prikaže "OFF".

## **ODGODA ALARMA**

1. Kad vas probudi zujalica, a vi želite spavati još nekoliko minuta, jednostavno dotaknite gumb za odgodu alarma "**SNOOZE**" i zujalica će se isključiti na 9 minuta prije ponovnog uključivanja glazbe ili oglašavanja zujalice. To možete ponavljano raditi.

## **SLUŠANJE PRETHODNO PODEŠENIH POSTAJA**

1. Podesite željenu frekvenciju da bude sprema kao PRETHODNO PODEŠENA POSTAJA.
2. Za ulazak u NAČIN RADA PODEŠAVANJA PRETHODNO PODEŠENIH POSTAJA pritisnite gumb za **MEMORIJU**.
3. Treperit će P01. Za podešavanje trenutačne frekvencije kao P01 ponovno pritisnite gumb za **MEMORIJU**.
4. Ponavljajte korak 2 i 3 do podešavanja PRETHODNO PODEŠENIH postaja od P01 do P20.
5. Za slušanje prethodno podešene postaje P01 pritisnite gumb za **PRETHODNO PODEŠENE POSTAJE**.
6. Za prelazak na prethodno podešenu postaju P02 ponovno pritisnite gumb za PRETHODNO PODEŠENE POSTAJE i učinite isto kako biste došli na druge prethodno podešene postaje.
7. Za promjenu prethodno podešenih postaja ponovite prethodno navedene korake.
8. Za vraćanje zadanih postavki uređaj je potrebno isključiti iz strujnog napajanja.

## **BATERIJSKO NAPAJANJE**

Sat ima funkciju baterijskog napajanja u slučaju prekida strujnog napajanja. Potrebne su 2 baterije tipa AAA (nisu u sadržaju isporuke). Baterije je potrebno uložiti kako bi se omogućila funkcija baterijskog napajanja u slučaju prekida strujnog napajanja. U slučaju prekida strujnog napajanja pričuvena baterija automatski će omogućiti nastavak rada sata i održavati aktualno vrijeme. Međutim, zaslon neće biti osvjetljen. Tijekom aktualnog prekida strujnog napajanja funkcija alarma bit će onemogućena. Nakon uspostave strujnog napajanja, zaslon će ponovno svijetliti, a prethodno podešeno vrijeme alarma će se resetirati. Baterija će održavati vrijeme otprilike 8 sati tijekom razdoblja prekida ili ispada strujnog napajanja.

**NAPOMENA!** Izvadite bateriju ako će sat biti isključen iz strujnog napajanja dulje vrijeme kako biste izbjegli nepotrebno curenje kiseline iz baterije.



Imajte na umu sljedeće informacije: Koristite samo dolje navedene dobavljače napajanja.

## **Specifikacije adaptera**

- Naziv ili trgovački znak proizvođača adaptera : DongGuan Obelieve Electronic Co.,Ltd
- Adresa : Huazhaoxin Industrial Park B-4/F, Golden Phoenix Industrial Zone, FengGan Town, DongGuan, GuangDong Province, P.R.C.
- Broj modela adaptera : OBL-0500250E/ OBL-0500250B / OBL-0500250R
- Ulazni napon i frekvencija : 100-240V~50/60Hz 0.3A MAX
- Izlazni napon, struja, snaga : 5.0V, 0.25A, 1.25W
- Átlagos aktív hatékonyság : 73.22%
- Hatékonyság alacsony terhelésnél (10%) : %
- Energiafogyasztás üresjáraton: 0.035W
- Frekvencijski opseg: FM: 88,8 – 108 MHz
- Baterija sata: 2 X 1,5 V, AAA, LR03

## Napomene!



DElekttrične i elektroničke uređaje ne odlažite kao uobičajeni otpad iz kućanstva.

- Odnosite ih u postrojenje za prikupljanje.
- Neke komponente u tim uređajima mogu biti opasne po zdravlje i okoliš.
- THOMSON je zaštitni žig tvrtke TECHNICOLOR SA ili njezinih podružnica kojeg pod licencijom koristi proizvođač Bigben Interactive.
- Informacije možete pronaći na pločici na stražnjoj strani jedinice.

### POJEDNOSTAVLJENA EU IZJAVA O SUKLADNOSTI

BIGBEN INTERACTIVE ovime izjavljuje da je radijska oprema tipa CR50/CR51 u skladu s Direktivom 2014/53/EU.

Cjeloviti tekst EU izjave o sukladnosti dostupan je na sljedećoj internetskoj adresi:

<https://www.bigbeninteractive.com/support/>

#### **⚠ AKKUMULÁTORRA VONATKOZÓ FIGYELMEZTETÉS**

##### **GYERMEKEK ELŐL ELZÁRVA TARTANDÓ**

A lenyelés kémiai égési sérüléseket, a légútrészecskék perforációját és halált okozhat. Súlyos égési sérülések jelentkezhetnek a lenyelést követő 2 órán belül. Azonnal forduljon orvoshoz.

Uvoznik: BIGBEN INTERACTIVE SA

396, Rue de la Voyette

CRT2 - FRETIN CS 90414

59814 LESQUIN Cedex – France

[www.bigben.eu](http://www.bigben.eu)

Proizvedeno u Kini.



#### **Fabricant : Bigben Interactive FRANCE**

396, Rue de la Voyette, C.R.T. 2, Fretin,  
CS90414 - 59814 Lesquin Cedex, France

#### **Bigben Interactive DEUTSCHLAND GmbH**

Walter Gropius Str. 28, 50126 Bergheim, Deutschland

#### **Bigben Interactive Belgium s.a./n.v.**

Waterloo Office Park / Bâtiment H  
Drève Richelle 161 bte 15 1410 Waterloo, Belgium

#### **Bigben Interactive NEDERLAND b.v.**

's-Gravelandseweg 80, 1217 EW Hilversum, Nederland

#### **Bigben Interactive SPAIN S.L.**

C/ Musgo 5, 2ª planta, 28023 Madrid, Spain

#### **Bigben Interactive ITALIA s.r.l.**

Corso Sempione 221, 20025 Legnano - MI, Italia

**FABRIQUÉ EN CHINE / MADE IN CHINA**

#### **HOTLINE**

**FRANCE**, du lundi au vendredi (sauf jours fériés) :  
9h00-18h00 ou [support.thomson@bigben.fr](mailto:support.thomson@bigben.fr)

**▶ N°Cristal 09 69 39 79 59**

APPEL NON SURTAXE

#### **DEUTSCHLAND**, Montag bis Freitag von

09:00 bis 18:00 Uhr (außer an Feiertagen)

Tel.: 02271-9047997

Mail: [support@bigben-interactive.de](mailto:support@bigben-interactive.de)

**BELGIQUE**, [customerservice@bigben-interactive.be](mailto:customerservice@bigben-interactive.be)

**NEDERLAND**, [customerservice@bigben-interactive.nl](mailto:customerservice@bigben-interactive.nl)

**ESPAÑA**, [sat@bigbenespana.es](mailto:sat@bigbenespana.es)

**ITALIA**, [support@bigbeninteractive.it](mailto:support@bigbeninteractive.it)

[www.bigben.eu](http://www.bigben.eu)





