

THOMSON

FR

DS220CD
DS220CDBK
DS220CDWH

**CD / BLUETOOTH / FM /
ENTRÉE USB / AUDIO**



MODE D'EMPLOI

AVANT D'UTILISER CET APPAREIL, VEUILLEZ LIRE
ATTENTIVEMENT CE MODE D'EMPLOI ET LE CONSERVER
AFIN DE POUVOIR LE CONSULTER ULTÉRIEUREMENT.

Démarrage	2	Avertissement concernant les piles	11
Avertissements et consignes de sécurité	2	Spécifications techniques	12
Contenu de la boîte	4	Protection de l'environnement	13
Description des pièces	5	Informations supplémentaires	13
Avant de commencer	7	Déclaration de conformité	13
Utilisation	8	Garantie	14

Démarrage

- Sortez l'appareil de la boîte.
- Retirez tous les matériaux d'emballage du produit.
- Placez les matériaux d'emballage dans la boîte ou jetez-les en toute sécurité en respectant les consignes de tri sélectif figurant sur l'emballage de l'appareil.

Avertissements et consignes de sécurité

Vous devez avoir lu et compris toutes les instructions avant d'utiliser cet appareil. En cas de dommages dus au non-respect des instructions, la garantie ne s'appliquera pas.



1. Ne retirez jamais le boîtier de cet appareil.
2. Ne placez jamais cet appareil sur un autre équipement électrique.
3. Protégez le cordon d'alimentation de façon à éviter de marcher dessus ou de le coincer, particulièrement au niveau des fiches, des prises de courant et du point de sortie de l'appareil. Vérifiez que la tension d'alimentation correspond à la tension indiquée sur la plaque à l'arrière de l'appareil. Lorsque vous débranchez la prise secteur, retirez toujours la fiche de la prise. Ne tirez jamais sur le cordon. Avant de brancher la prise secteur, assurez-vous d'avoir effectué tous les autres branchements.
4. N'utilisez que des équipements/accessoires recommandés par le fabricant.
5. Confiez toutes les réparations de l'appareil à des réparateurs qualifiés. Une réparation est nécessaire quand l'appareil a été endommagé d'une quelconque manière, notamment :
 - si le cordon d'alimentation est endommagé ;
 - en cas de déversement de liquide ou d'insertion d'objets dans l'appareil ;
 - en cas d'exposition de l'appareil à la pluie ou à l'humidité ;
 - si l'appareil ne fonctionne pas normalement ;
 - ou si l'appareil est tombé ou a reçu un coup.
6. La plaque signalétique se trouve sur la partie inférieure de l'appareil.
7. Ne bloquez jamais les orifices de ventilation. Ne couvrez pas l'appareil avec un textile.
8. Assurez-vous de disposer d'un espace suffisant pour assurer la ventilation. Placez le produit sur une surface stable.
9. Cet appareil doit être utilisé dans un environnement tempéré, à l'abri de la lumière directe du soleil, des flammes nues ou de la chaleur, des appareils de chauffage, des cuisinières ou de tout autre appareil (y compris des amplificateurs) qui génère de la chaleur. Ne l'installez pas à proximité de sources de chaleur.

10. Les batteries (bloc-batterie ou piles installées) ne doivent pas être exposées à une chaleur excessive, comme les rayons du soleil, un incendie, etc.
11. Débranchez toujours l'appareil avant de le nettoyer. Ne lubrifiez aucune partie de cet appareil. Nettoyez-le avec un chiffon doux. N'utilisez pas de produits abrasifs ni de nettoyeurs agressifs.
12. Assurez-vous de toujours pouvoir accéder facilement au cordon d'alimentation, à la fiche ou à l'adaptateur, afin de pouvoir débrancher cet appareil de la prise secteur si nécessaire.
13. N'utilisez pas cet appareil à proximité d'un point d'eau. Il ne doit pas entrer en contact avec des gouttes ni des éclaboussures. N'utilisez pas cet appareil dans un environnement humide ou mouillé.
14. Débranchez cet appareil en cas d'orage ou si vous n'allez pas l'utiliser pendant une longue période.
15. Cet appareil peut être utilisé par des enfants âgés de 8 ans et plus, ainsi que par des personnes présentant des capacités physiques, sensorielles ou mentales réduites ou un manque d'expérience et de connaissances, à condition qu'ils soient surveillés ou aient reçu des instructions concernant l'utilisation de l'appareil en toute sécurité et comprennent les risques encourus. Les enfants ne doivent pas jouer avec l'appareil, ni avec le cordon (risque d'étranglement). Le nettoyage et l'entretien ne doivent pas être effectués par des enfants sans surveillance.
16. Cet appareil doit être alimenté uniquement en très basse tension de sécurité correspondant au marquage figurant sur l'appareil.
17. La batterie doit être retirée de l'appareil avant que ce dernier soit mis au rebut. L'appareil doit être débranché de l'alimentation lorsque vous retirez la batterie.
18. Lors de l'utilisation du produit, il doit être placé à au moins 20 cm de distance du corps humain.
19. Risque de suffocation : les petites pièces ne sont pas destinées aux enfants de moins de 3 ans ni aux personnes ayant tendance à mettre des objets non comestibles dans leur bouche.
20. Cet appareil est uniquement destiné à un usage domestique. Ne l'utilisez pas à l'extérieur.

AVERTISSEMENT : Appareil à Laser de Classe 1



AVERTISSEMENT

Rayonnement laser invisible en cas d'ouverture ou de neutralisation des dispositifs de sécurité. Éviter toute exposition au faisceau.
Ce produit contient un dispositif laser de faible puissance.

AVERTISSEMENT : ne touchez pas la lentille laser.





Le symbole de l'éclair dans un triangle équilatéral alerte les utilisateurs de la présence de tensions électriques dangereuses non isolées à l'intérieur de l'appareil, suffisamment fortes pour présenter un risque d'électrocution.



Le point d'exclamation dans un triangle indique la présence de consignes importantes relatives au fonctionnement et à l'entretien (réparation) dans la documentation accompagnant l'appareil.

Matériau de classe II	
Courant continu	
Courant alternatif	
Pour une utilisation à l'intérieur uniquement	

Contenu de la boîte





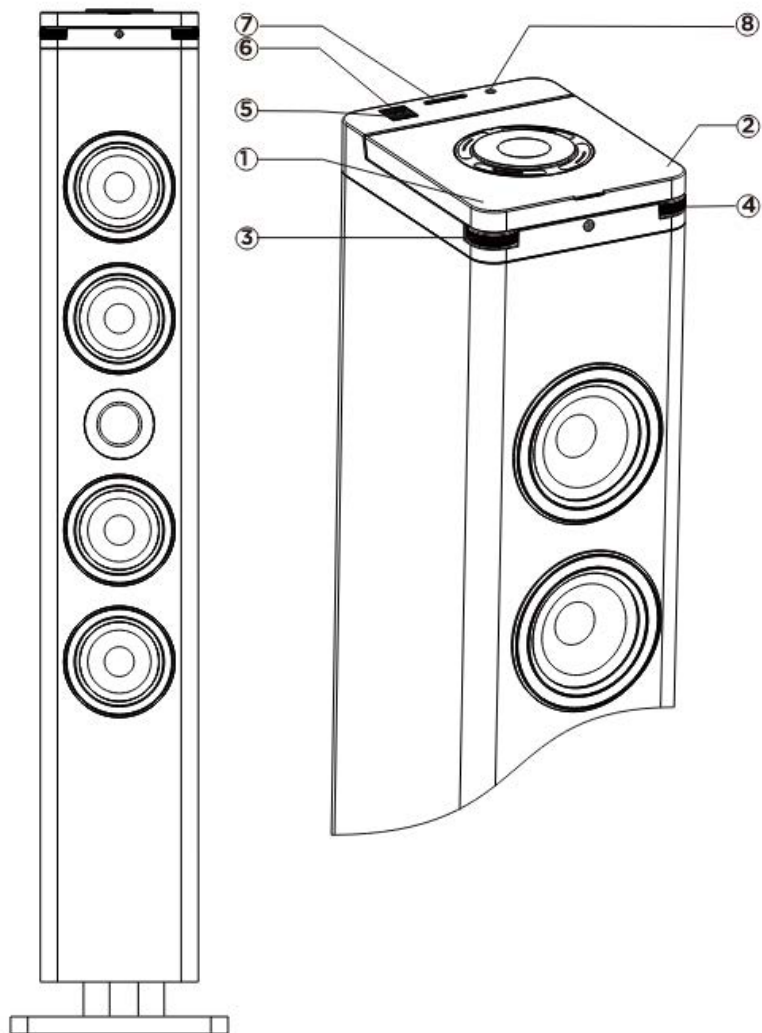

Vérifiez et identifiez le contenu de l'emballage :

- Unité principale
- Télécommande
- Câble AUX
- Livret avec QR code menant à la notice en ligne
- Brochure
- Base et kits de fixation

Description des pièces



Commandes

1.  /  : Alimentation On/Off/Mode
2.  : Lecture/Pause/Entrée
3.  /  : Précédent/Suivant
4.  /  : Volume +/-

Entrée/Sortie

5. Port de Lecture USB
6. Port USB de recharge
7. Port de lecture de carte
8. Port Aux-in

FONCTIONS DE COMMANDE.

- Bouton « /MODE » :**
Appuyez sur ce bouton pour allumer l'appareil.
Maintenez ce bouton enfoncé pour éteindre l'appareil.
Appuyez brièvement pour changer les entrées.
- Bouton « Lecture/Pause/Entrée » :**
Appuyez sur ce bouton pour jouer ou mettre en pause la musique en mode Bluetooth, USB, carte et CD.
Maintenez ce bouton enfoncé pour effectuer une recherche automatique des stations de radio FM.
Maintenez ce bouton enfoncé pour forcer le mode de recherche d'appareils en mode BT.
Appuyez sur ce bouton pour confirmer lors du paramétrage.
- Molette « Volume » :**
Faites défiler pour augmenter ou diminuer le volume sonore.
- Roue Précédent/Suivant « </> » :**
Faites défiler vers la piste précédente ou suivante en mode Bluetooth, USB, carte et CD.
FM : faites défiler pour écouter les stations enregistrées.

FONCTIONS DE LA TÉLÉCOMMANDE

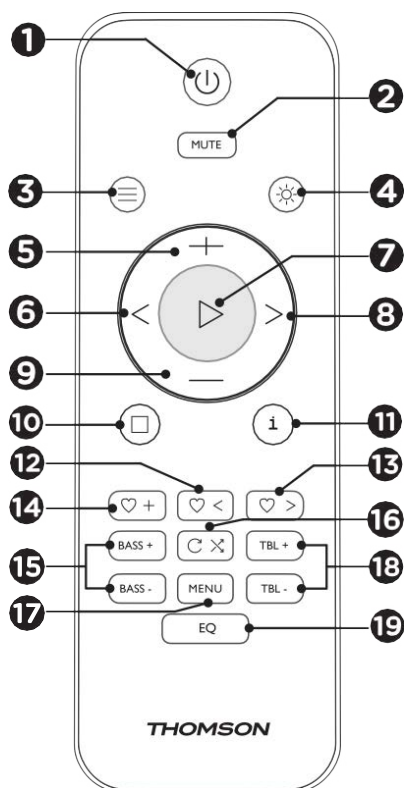

1. On/Off
2. Mute (Sourdine)
3. Mode (entrées)
4. Diminution de la luminosité/éclairage (appui long)
5. Volume +
6. Retour (Piste précédente)
7. Lecture / Pause / Entrée
8. Suivant (Piste suivante)
9. Volume -
10. Stop
11. Info
12. Station mémorisée précédente
13. Station mémorisée suivante
14. Enregistrer la station actuelle
15. BASS +/- (régler les basses)
16. Répéter/lecture aléatoire
17. Menu
18. TREBLE +/- (régler les aigus)
19. Égaliseur

Avant de commencer

Positionnez l'appareil à l'endroit souhaité. Branchez la fiche dans la prise électrique et allumez-la si nécessaire.

Alimentation secteur de l'appareil : 230 V 50 Hz

Connectez la fiche secteur à la prise secteur murale (230 V).

Avertissement:

- Avant d'utiliser l'unité, vérifiez que l'alimentation électrique est compatible avec les 230 V (50 Hz) de l'unité.
- Ne branchez pas ou ne débranchez pas le câble d'alimentation avec les mains mouillées.
- Lorsque vous prévoyez de ne pas utiliser l'appareil pendant une longue période (vacances, etc.), débranchez la fiche de la prise secteur.
- Lorsque vous débranchez la fiche de la prise secteur, tenez-la par son extrémité ; ne tirez pas sur le cordon, afin d'éviter tout risque de choc électrique dû à un câble endommagé.

VEILLE AUTOMATIQUE

Lorsque vous lisez des supports audio depuis un périphérique connecté, la chaîne hi-fi passera automatiquement en veille si :

- vous n'appuyez sur aucun bouton pendant 10 minutes ;
- le périphérique connecté n'a transmis aucune donnée audio depuis 10 minutes.

ACTION

Appuyez sur le bouton  pour allumer l'appareil et maintenez-le enfoncé pour l'éteindre.

RÉGLER LE VOLUME

Pour augmenter ou diminuer le volume, faites défiler la molette de volume ou utilisez la télécommande.

Vérifiez l'affichage de l'écran, qui doit confirmer le réglage du volume.

RÉGLER LA LUMIÈRE AMBIANTE ET LA LUMINOSITÉ LCD

Appuyez sur  (sur la télécommande) pour régler la luminosité de l'écran LCD et le rétroéclairage du support CD : Faible - Moyen - Élevé.











Maintenez  enfoncé (sur la télécommande) pour allumer ou éteindre la lumière ambiante.

FONCTION SOURDINE

Appuyez sur le bouton MUTE (sourdine) de la télécommande.

Appuyez de nouveau sur ce bouton pour annuler la fonction sourdine.

RÉGLER L'HORLOGE (EN MODE VEILLE,)

1. Appuyez une fois sur le bouton MENU de la télécommande pour « PARAMÉTRER L'HORLOGE ». Appuyez sur  pour confirmer, le symbole « 24H » va clignoter.
2. Appuyez sur  ou  pour choisir le format 24h ou le format 12h. Appuyez sur  pour confirmer.
3. Appuyez sur  ou  pour régler l'heure actuelle. Appuyez sur  pour confirmer, les minutes vont clignoter.
4. Appuyez sur  ou  pour régler les minutes actuelles. Appuyez sur  pour confirmer, l'heure sera enregistrée.

DÉFINIR UNE ALARME (EN MODE VEILLE)

Une fois que vous aurez paramétré votre horloge, vous pourrez programmer une alarme.

1. Appuyez deux fois sur le bouton « MENU » de la télécommande pour régler l'alarme 1, appuyez trois fois sur « MENU » pour régler l'alarme 2, appuyez sur ▷ pour confirmer.
2. « AL1 » s'affiche. Appuyez sur ▷ pour faire votre choix, l'heure clignote.
3. Appuyez sur < ou > pour régler l'heure actuelle. Appuyez sur ▷ pour confirmer, les minutes vont clignoter.
4. Appuyez sur < ou > pour régler les minutes actuelles. Appuyez sur ▷ pour confirmer.
5. Appuyez sur </> pour régler le volume de l'alarme.
6. Appuyez sur </> pour sélectionner la source de l'alarme (buzzer, FM, CD, USB, éteint). Appuyez sur ▷ pour confirmer.
7. L'alarme 1 a été réglée avec succès.
8. Lorsque la fonction d'alarme est activée, appuyez sur le bouton On/Off pour l'éteindre, ou sur n'importe quel autre bouton pour passer en mode Snooze.

Utilisation

RADIO FM

Veuillez vous assurer que le câble d'antenne est bien déroulé pour une meilleure réception.

Recherche automatique

1. Appuyez sur le bouton mode ou sur ≡ sur la télécommande pour sélectionner le mode FM.
2. Appuyez sur le bouton ►|| et maintenez-le enfoncé, l'appareil démarre automatiquement et recherche les fréquences. Toutes les stations disponibles sont programmées dans l'ordre de la puissance de réception de la bande d'ondes. La première station radio programmée est diffusée automatiquement.
3. Appuyez sur ♥< / ♥> pour sélectionner la station mémorisée et commencer à écouter.

Recherche manuelle

1. Appuyez sur < ou > (sur la télécommande) pour choisir la station. Chaque fois que vous appuyez sur le bouton de réglage de fréquence, la fréquence augmente ou diminue de 50 kHz.
2. Une fois que vous aurez trouvé une station que vous souhaitez enregistrer, maintenez enfoncé le bouton ♥+. Le symbole de stockage des stations préenregistrées et le numéro de la station apparaîtront sur l'écran. Appuyez sur ♥< ou ♥> pour choisir la station et appuyez sur ▷ pour confirmer et enregistrer la station actuelle.
3. Appuyez sur ♥+ pour afficher et écouter la station de radio enregistrée.
4. Appuyez sur ♥< ou ♥> pour écouter la station préenregistrée.

MODE BLUETOOTH

Vous devez suivre plusieurs étapes pour connecter votre téléphone portable :

1. Activez le Bluetooth depuis votre téléphone portable (référez-vous au mode d'emploi de votre téléphone).

2. Appuyez sur le bouton  pour allumer l'appareil, puis appuyez sur le bouton MODE à plusieurs reprises jusqu'à ce que « Bt » clignote sur l'écran LCD. Il sera ainsi prêt à être jumelé automatiquement.
3. Avec votre téléphone portable, recherchez l'appareil Bluetooth appelé « DS220CD ».
4. Votre téléphone portable détectera « DS220CD » et vous proposera de vous y connecter ou non.
5. Pour vous y connecter, utilisez le mot de passe 0000 (le cas échéant). Une fois que la connexion a réussi, le symbole « Bt » apparaîtra sur l'écran LCD.

Connexion automatique avec votre smartphone

Le jumelage n'est nécessaire que lors de la première utilisation de l'appareil avec le téléphone. Dès lors que l'appareil a été jumelé avec le téléphone, ce dernier se connecte automatiquement à l'appareil quand il est allumé et que le Bluetooth est activé sur le smartphone. La prochaine fois que vous allumerez l'appareil, il se connectera automatiquement au téléphone portable connecté en dernier.

Maintenez enfoncé le bouton **Play** pour déconnecter la fonction Bluetooth.

Lecture depuis un périphérique Bluetooth



Une fois l'appairage Bluetooth effectué, appuyez sur le bouton  pour lancer la lecture. Faites défiler la molette < / > ou appuyez sur le bouton < ou > de la télécommande pour passer à la piste précédente ou suivante.

Appuyez sur le bouton  pour mettre en pause ou reprendre la lecture.

LECTURE CD

Lecture d'un compact disc (CD/MP3)

Remarque : ne touchez jamais la lentille laser située à l'intérieur du lecteur CD. Nettoyez la lentille laser à l'aide d'un disque de nettoyage si elle devient sale.

1. Appuyez sur le bouton  à plusieurs reprises pour sélectionner la fonction CD.
2. Soulevez le couvercle du support CD et placez le CD avec la face imprimée vers le haut, puis refermez le couvercle. La lecture du CD commencera automatiquement.
3. Pour arrêter temporairement la lecture, appuyez sur le bouton . Pour reprendre la lecture, appuyez sur le bouton .

Piste précédente < / Piste suivante >

1. Faites défiler la molette < / > ou appuyez sur le bouton < ou > de la télécommande pour passer d'une piste à l'autre.
2. Appuyez sur le bouton < une fois pour écouter le début de la piste en cours. Appuyez dessus deux fois ou plus pour écouter les pistes précédentes du disque.
3. Appuyez sur le bouton > pour écouter la piste suivante du disque.
4. Appuyez sur < et maintenez le bouton enfoncé. La piste en cours passe à la piste ou aux pistes précédente(s) ; lorsque le disque a atteint la partie souhaitée de la piste, relâchez le bouton. La lecture reprend normalement.
5. Appuyez sur > et maintenez le bouton enfoncé ; la piste en cours de lecture est avancée jusqu'à la piste ou aux pistes suivante(s). Lorsque le disque a atteint la partie souhaitée de la piste, relâchez le bouton. La lecture reprend normalement.

Fonction Repeat (répéter)

Le bouton permet de répéter une même piste ou toutes les pistes d'un CD.

1. Appuyez sur le bouton une fois pendant la lecture. « ONE » apparaîtra sur l'écran LCD. La même piste est répétée en continu.
2. Appuyez sur le bouton une deuxième fois pour répéter toutes les pistes. « ALL » apparaîtra sur l'écran LCD.
3. Appuyez sur le bouton trois fois pour lancer la lecture aléatoire. « RAND » s'affichera à l'écran.
4. Pour annuler la lecture répétée, appuyez sur le bouton à plusieurs reprises jusqu'à ce que « OFF » s'affiche.

LECTEUR USB

Lecture de musique via USB

Cet appareil a été conçu avec les dernières innovations techniques dans le domaine de l'USB. Toutefois, étant donné le large choix de périphériques de stockage USB disponibles sur le marché, nous ne pouvons pas garantir la compatibilité avec tous les périphériques. Pour cette raison, dans de rares cas, il est possible qu'il soit difficile de revenir à la chanson précédente à partir d'un périphérique USB. Il ne s'agit pas d'un dysfonctionnement de l'appareil.

1. Appuyez sur le bouton  à plusieurs reprises jusqu'à ce que « USB » apparaisse à l'écran.
2. Connectez directement une clé de stockage USB sur le port USB. L'écran affichera rapidement le nombre de dossiers puis le nombre total de pistes. La lecture commencera automatiquement après quelques secondes.
3. Le fonctionnement des boutons est le même que pour le lecteur CD. Veuillez consulter la section concernant les CD comme évoqué précédemment.

Remarque :

- Veillez à toujours connecter une clé de stockage USB directement sur le port USB pour éviter tout dysfonctionnement.
- Le port USB n'est pas conçu pour charger des appareils externes.
- Important : changez le mode de l'appareil avant de retirer le périphérique de stockage USB.

ENTRÉE AUXILIAIRE

Prise jack Aux-in

1. Appuyez sur le bouton  à plusieurs reprises pour choisir le mode Aux-in, « AUX-IN » s'affichera sur l'écran.
2. Connectez le fil de connexion AUX à la prise de sortie de ligne de votre lecteur personnel (par exemple, un lecteur MP3 portable) à la prise jack Aux-in.
3. Lancez la lecture depuis votre lecteur personnel.



Port de chargement USB (Sortie 5 V)

Le port USB est conçu pour charger des appareils externes, comme un smartphone, par exemple. Sa puissance de sortie est de 5 V 1,0 A.

Avertissement concernant les piles

Ce produit contient une pile ou des piles.

- Utilisez les piles correctement afin d'éviter toute blessure ou un incendie causé par une fuite, une surchauffe, une explosion, une érosion ou tout autre dommage.
- Conservez et tenez les piles neuves et usagées hors de portée des enfants ou de toute personne vulnérable. Si le compartiment à pile(s) ne se fermait plus correctement, arrêtez d'utiliser le produit.
- Si le liquide d'une pile alcaline entre en contact avec la peau et/ou les yeux, rincez-les immédiatement à l'eau claire et consultez un médecin.
- Si une fuite de liquide de pile alcaline se produit, essuyez le liquide avec un chiffon et remplacez la pile avec une nouvelle.
- N'avez pas la/les piles. Si une pile est avalée, elle peut provoquer de graves brûlures internes en 2 heures à peine et causer la mort. Si les piles sont avalées, contacter immédiatement un centre anti-poison et consultez un médecin.
- Utilisez des piles AA Ni-MH, alcalines ou au lithium.
- Ne chargez pas ces piles. Le chargement de piles non rechargeables entraîne des émissions de gaz et/ou de chaleur pouvant provoquer des explosions et/ou des incendies.
- N'utilisez pas différents types de piles ou des piles neuves et anciennes en même temps.
- Insérez les piles selon la polarité (+ et -) correcte.
- Ne mettez pas en contact les mêmes pôles des piles.
- Retirez rapidement les piles épuisées. Risque d'explosion de la pile si celle-ci n'est pas correctement remplacée ou si l'appareil n'est pas utilisé durant un certain temps.
- Remplacez la pile avec un modèle identique ou équivalent.
- Les piles (ou bloc de piles ou batterie) ne doivent pas être exposées à une chaleur excessive, comme la lumière du soleil, le feu, etc.
- Ne chauffez pas les piles et ne les jetez pas au feu ou dans l'eau.
- Ne retirez pas les piles avec des pinces métalliques et n'utilisez pas d'objet métallique tel que la pointe d'un stylo ou des pinces. Évitez de déformer, d'écraser et de perforer les piles.
- Ne démontez pas les piles.
- Couvrez les extrémités des piles avec du ruban afin d'éviter les explosions et la combustion lorsque vous devez les mettre au rebut.
- Veillez au respect de l'environnement lors de la mise au rebut des piles
- Ne jetez pas les piles avec les déchets ménagers ordinaires.
- Lors de la mise au rebut des piles, veillez à respecter la réglementation locale en vigueur.

 AVERTISSEMENT PILE GARDER HORS DE PORTEE DES ENFANTS Ne pas ingérer la pile, risque de brûlure chimique. En cas d'ingestion, en à peine 2 heures, la pile bouton peut causer des brûlures internes sévères qui peuvent être mortelles. En cas de soupçon d'ingestion d'une pile, ou d'introduction dans une partie quelconque du corps, demander immédiatement un avis médical.	
---	---



Risque de feu ou d'explosion si les piles/batteries sont remplacées par d'autres de type incorrect. L'élimination d'une batterie dans un feu ou un four chaud ou le fait de découper ou de broyer mécaniquement une batterie peut provoquer une explosion.

Le fait de laisser une batterie dans un milieu aux températures extrêmement élevées peut engendrer une explosion ou la fuite d'un liquide ou d'un gaz inflammable.

Une batterie soumise à une pression atmosphérique extrêmement faible peut causer une explosion ou une fuite de liquide ou de gaz inflammable.

Le produit est conçu pour fonctionner dans un climat tempéré et ne doit pas subir de températures extrêmes.

Veuillez consulter les informations sur l'emballage extérieur concernant la sécurité et l'électricité avant d'installer ou d'utiliser l'appareil.

Spécifications techniques

Haut-parleur large bande	3" (5 W) x4	Fréquence sans fil	2 402 - 2 480 MHz
Puissance de crête	60 W	Fréquence FM	88,8 - 108 MHz
Puissance RMS	20 W	Version du Bluetooth	5.3
Consommation d'énergie	0,6 W	Distance de transmission	10 m
Puissance d'entrée	100-230V, 50/60Hz	Puissance de sortie maximale (EIRP)	-0,25 dBm
Résistance de l'enceinte	4 Ω	Entrée/Sortie	CD, Bluetooth, Aux-in, Radio FM, USB, carte
Fréquence de l'enceinte	60 Hz - 20 kHz	Distorsion	< 1 %
Rapport S/B	≥ 80 dB	Dimensions	227 x 190 x 950mm
Nom de jumelage Bluetooth	DS220CD		

Remarque : la distance de connexion maximale est d'environ 10 mètres. Placez votre enceinte Bluetooth aussi près que possible de l'appareil pour éviter que la connexion ne soit perturbée.

Dans un environnement avec des décharges électrostatiques, l'appareil risque de s'éteindre. L'utilisateur doit alors recharger la batterie et réinitialiser l'appareil.

Protection de l'environnement



Votre produit a été conçu et fabriqué avec des matériaux et composants de grande qualité, qui peuvent être recyclés et réutilisés.

Il convient d'attirer l'attention sur les aspects environnementaux de l'élimination des batteries.



La présence de ce symbole de poubelle barrée signifie que ce produit est couvert par la directive européenne 2002/96/CE. Veuillez vous informer du système local de collecte séparée pour les produits électriques et électroniques. Veuillez agir selon les règles locales et ne jetez pas vos anciens produits avec les ordures ménagères. En assurant l'élimination correcte de ce produit, vous aidez également à prévenir les conséquences potentiellement négatives pour l'environnement et la santé humaine.

Informations supplémentaires

- Afin d'économiser de l'énergie, lorsque l'appareil n'émet aucune sortie sonore pendant un certain temps, il se mettra automatiquement en mode de veille. Il peut être rallumé en appuyant sur le bouton POWER.
- S'il y a un appel entrant alors que le système DS220CD est connecté à votre téléphone portable pour lire de la musique, la musique est immédiatement mise en pause lorsque vous répondez à l'appel et la lecture reprendra une fois l'appel terminé (selon le type de téléphone portable, la lecture pourra parfois rester en pause après la fin de l'appel.)
- Le mot Bluetooth®, la marque et le logo sont des marques déposées appartenant à Bluetooth SIG, Inc. et toute utilisation de ces marques par Bigben Interactive est sous licence. Les autres marques et noms commerciaux appartiennent à leurs propriétaires respectifs.
- THOMSON est une marque déposée de Talisman Brands, Inc. utilisée sous licence par BigBen Interactive.
- Ce produit a été fabriqué et vendu sous la responsabilité de Bigben Interactive.
- THOMSON, et le logo THOMSON sont des marques utilisées sous licence par Bigben Interactive. Pour plus d'informations : www.thomson-brand.com.
- Tous les autres produits, services, dénominations sociales, marques, nom commerciaux, noms de produits et logos référencés ici sont la propriété de leurs titulaires respectifs.

Déclaration de conformité

- Par la présente Bigben Interactive déclare que l'équipement radioélectrique du type DS220CD est conforme à la directive 2014/53/UE. Le texte complet de la déclaration UE de conformité est disponible à l'adresse internet suivante : <https://www.bigben.fr/support>

Garantie

Ce produit est garanti par Bigben pendant une durée de 2 ans à partir de la date d'achat sauf dans les pays de l'Espace Économique Européen offrant une durée de garantie plus longue. Nous vous recommandons de conserver votre ticket de caisse pour toute réclamation. La garantie couvre les pannes dues à un matériel défectueux, un élément manquant ou à un vice de fabrication. Dans ce cas, contactez notre support technique. Pour tout problème avec un produit défectueux, rapprochez-vous de votre point d'achat muni de votre ticket de caisse. La garantie ne couvre pas les problèmes d'utilisation non conforme.

Support

<https://www.bigben.fr/support>
support@bigben.fr

Made in China

Fabriqué par BIGBEN INTERACTIVE SA
396-466, Rue de la Voyette CRT2
59273 FRETIN - France
www.bigben.eu



Fabricant : Bigben Interactive FRANCE

396-466, rue de la Voyette - CRT2
59273 Fretin, France

Vertrieben von Bigben Interactive DEUTSCHLAND GmbH

Walter Gropius Str. 28, 50126 Bergheim, Deutschland

Distribuido por Bigben Interactive Belgium s.a./n.v.

Boulevard d'Angleterre 2 / Bte 4
1420 Braine l'Alleud

Gedistribueerd door Bigben Interactive NEDERLAND b.v.

's-Gravelandseweg 80, 1217 EW Hilversum, Nederland

Distribuido por Lineas Omenex Metronic S.L.

Pol. Ind. Can Salvatella - Avda. Arraona 54-56
08210 Barberà del Vallès (BCN) - España

Distribuito da Metronic Italia s.r.l

via Marconi 31, 20071 Vermezzo con Zelo (MI), Italia

HOTLINE

FRANCE, du lundi au vendredi (sauf jours fériés)

9h-12h / 14h-17h : 02 47 34 63 38

9h-18h : www.bigben.fr/support (Chatbot)

ou support@bigben.fr

DEUTSCHLAND, Montag bis Freitag von

09:00 bis 18:00 Uhr (außer an Feiertagen)

Tel.: 02271-9047997

Mail: support@bigben-interactive.de

BELGIQUE, customerservice@bigben-interactive.be

NEDERLAND, customerservice@bigben-interactive.nl

ESPAÑA / PORTUGAL, soporte@metronic.com

Tel.: +34 93 713 26 25

ITALIA, tecnico@metronic.com - Tel.: 02 94 94 36 91

OTHERS, from monday to friday (except on public holidays)

9.00 am - 6.00 pm: www.bigben.fr/support (Chatbot)

or support@bigben.fr

FABRIQUÉ EN CHINE / MADE IN CHINA

www.bigben.eu

THOMSON

EN

DS220CD
DS220CDBK
DS220CDWH

**CD / BLUETOOTH / FM /
USB INPUT / AUDIO**



OPERATING INSTRUCTIONS

PLEASE READ THIS USER MANUAL CAREFULLY BEFORE
OPERATING THIS UNIT AND RETAIN FOR FUTURE REFERENCE.

Getting started	16	Warning about batteries	25
Safety warning and notice	16	Technical specifications	26
What's in the box	18	Care for the environment	27
Description of parts	19	Additional information	27
Before starting	21	Declaration of conformity	27
Use	22	Warranty	28

Getting started

- Take the appliance out of the box.
- Remove all the packaging from the product.
- Place the packaging inside the box or dispose of it safely in compliance with the waste sorting instructions shown on the product packaging.

Safety warning and notice

You must read and understand all the instructions before using this appliance. The warranty will not apply if damage is caused by failure to follow the instructions.



1. Never remove the appliance casing.
2. Never place this appliance on top of other electrical equipment.
3. Protect the power cord from being stepped on or pinched, particularly at the plugs, sockets, and the point where it exits the appliance. Make sure that the power voltage corresponds to the voltage shown on the rating plate at the rear of the appliance. Always pull the plug from the socket when disconnecting from the mains. Never pull on the cord. Ensure you have completed all the other connections before connecting the plug.
4. Only use attachments/accessories that are recommended by the manufacturer.
5. Entrust all appliance repairs to qualified repairers. Repair is needed when the appliance has been damaged in any fashion, and in particular:
 - if the power cord is damaged;
 - in the event of a liquid spill or objects being inserted into the appliance;
 - if the appliance is exposed to rain or dampness;
 - if the appliance does not operate normally;
 - or if the appliance has been dropped or impacted.
6. The series panel is located on the bottom of the appliance.
7. Never block the air vents. Do not cover the appliance with any textile items.
8. Make sure you have enough space for ventilation. Place the product on a stable surface.
9. This device must be used in a moderate climate, away from direct sunlight, naked flames or heat, heating devices, cookers or any other devices (including amplifiers) that generate heat. Do not install near a heat source.
10. The batteries (battery pack or inserted batteries) must not be exposed to excessive heat, such as sunshine, fire, etc.

11. Always unplug the device before cleaning it. Never lubricate any part of this appliance. Clean it with a soft cloth. Do not use abrasive products or harsh cleaners.
12. Ensure that you always have easy access to the power cord, plug or adaptor to disconnect this appliance from the mains if necessary.
13. Do not use this appliance near water. It must not be dripped on or splashed. Do not use this appliance in a damp or wet environment.
14. Disconnect this appliance in the event of a storm or if you are not going to use it for a long period of time.
15. This appliance can be used by children aged 8 and over, and by persons with a physical or sensory disability, learning difficulties or a lack of experience and knowledge, provided they are supervised or have received instructions on the safe use of the appliance, and they understand the risks involved. Children must not play with the appliance or power cord (risk of strangulation). Children must not clean or maintain the appliance without supervision.
16. This device must only be supplied with very low safety voltage corresponding to the marking on the device.
17. The battery should be removed from the device before disposal. The device must be disconnected from the power supply when removing the battery.
18. The product must be at a minimal distance of 20 cm from the human body when working.
19. Risk of suffocation: Small parts are not intended for children under 3 years old or for people with a tendency to put inedible objects in their mouths.
20. This device is for household use only; do not use outdoors.

WARNING: Class 1 Laser Product



CAUTION

Invisible laser radiation when open and interlocks defeated.
 Avoid exposure to beam.
 This product contains a low power laser device.





WARNING: Do not touch the laser lens.



The lightning bolt symbol within an equilateral triangle alerts users to the presence of dangerous uninsulated electrical voltages inside the appliance that are strong enough to present a risk of electric shock.



The exclamation mark inside a triangle indicates the presence of important operating and maintenance (repair) instructions in the literature accompanying the appliance.

Class II material	
Direct current	
Alternating current	
For indoor use only	

What's in the box



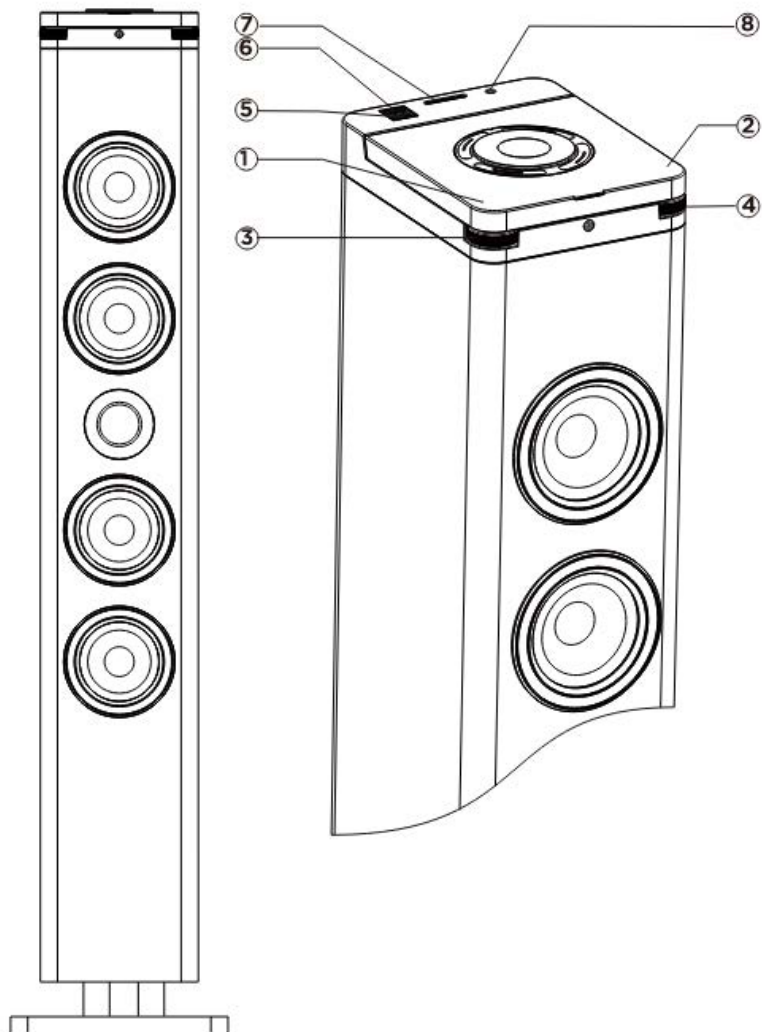

Check and identify the contents of the packaging:

- Main appliance
- Remote control
- AUX cable
- User manual QR leaflet
- Leaflet
- Base and mounting kits

Description of parts



Controls

1.  : Power on/off / Mode
2.  : /Play/pause / Enter
3.  : Previous / Next
4.  : Volume +/-

Input/Output

5. USB reading port
6. USB charging port
7. Card reading port
8. Aux-in port

CONTROL FUNCTIONS

1. **“ / Mode” button:**
Press to power on.
Press and hold the button to power off.
Short press to change input.
2. **“Play/Pause / Enter” button:**
Press to Play /Pause in Bluetooth, USB, Card and CD mode.
Press and hold the button to auto scan the FM radio stations.
Press and hold the button to force the device search in BT mode.
Press to confirm when setting.
3. **“Volume” wheel:**
Scroll to increase or decrease the volume.
4. **“< / >” Prev/Next wheel:**
Scroll to previous or next track in Bluetooth, USB, Card and CD mode.
FM: scroll to listen to the saved stations.

REMOTE CONTROL FUNCTIONS

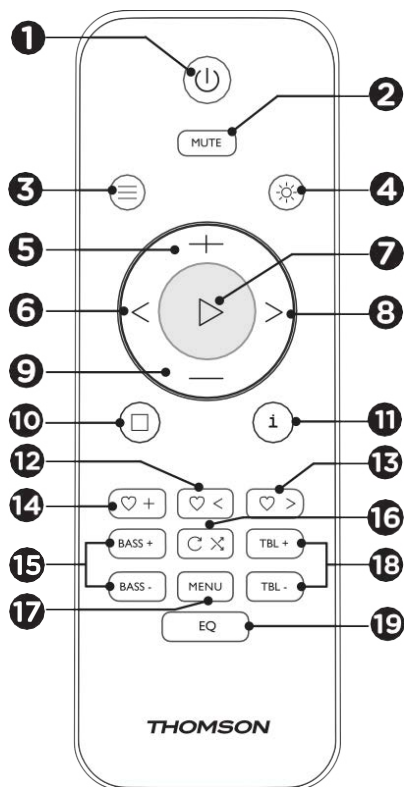

1. ON/OFF
2. Mute
3. Mode (inputs)
4. Brightness dimmer/ Light (Long press)
5. Volume +
6. Back (Previous track)
7. Play/Pause/Enter
8. Next (Next track)
9. Volume -
10. Stop
11. Info
12. Previous saved station
13. Next saved station
14. Save current station
15. Bass +/- (adjust the bass)
16. Repeat/Shuffle
17. Menu
18. Treble +/- (adjust the treble)
19. Equaliser

Before starting

Position the device where you want it. Insert the plug into the electrical outlet and switch it on if necessary.

Mains power supply of the device: 230V 50Hz

Insert the mains plug into the wall socket (230 V).

Warning:

- Before using the unit, check that the power supply is compatible with the 230V (50 Hz) rating of the unit.
- Do not plug or unplug the power cord with wet hands.
- When you are planning not to use the appliance for a prolonged period (holiday, etc.), disconnect the plug from the mains outlet.
- When you disconnect the plug from the power outlet, hold the end of the plug; do not pull on the cord to avoid electric shocks caused by a damaged cable.

AUTOMATIC STANDBY

When you are playing audio from a connected accessory, the sound system automatically goes into standby mode if:

- you don't press any buttons for 10 minutes.
- the connected accessory has not sent any audio data for 10 minutes.

OPERATION

Press the  button to turn the device ON and press and hold to turn OFF.

ADJUST THE VOLUME

Scroll the Volume wheel to increase or decrease the volume or manage with remote control. Check the screen display, which should confirm the volume adjustment.

ADJUST THE AMBIENT LIGHT AND LCD DIMMER

Press  (on remote control) to set LCD display dimmer and CD tray backlight: Low-Middle-High.











Press and hold  (on remote control) to power on/off the ambient light.

MUTE FUNCTION

Press the MUTE button on the remote control.

Press this button again to cancel the mute function.

SET THE CLOCK (IN STANDBY MODE)

1. Press MENU button on remote control once to "SET CLOCK", press  to confirm and the "24H" symbol will flash.
2. Press  or  to choose the 24hr or 12hr format, then press  to confirm.
3. Press  or  to set the current Hour, press  to confirm and the minutes will flash.
4. Press  or  to set the current minutes, press  to confirm, and the time will be saved.

SET THE ALARM (IN STANDBY MODE)

Once you have set the clock, you can set the alarm.

1. Press "MENU" button on remote control twice to set Alarm 1, press "MENU" three times to set Alarm 2, press  to confirm.

2. "AL1" is displayed. Press ▷ to make your choice, the Hour will flash.
3. Press < or > to set the current hour, press ▷ to confirm and the minutes will flash.
4. Press < or > to set the current minutes and press ▷ to confirm.
5. Press < / > to adjust the alarm volume.
6. Press < / > to select the alarm source (Buzzer, FM, CD, USB, off) and press ▷ to confirm.
7. Alarm 1 has been set successfully.
8. When the alarm function is activated, press the Power key to turn it off, or press any other key to enter snooze mode.

Use

FM RADIO

Please make sure the antenna cable is fully extended for best reception.

Automatic search

1. Press the Mode button or ≡ button on remote control to select FM mode.
2. Press and hold the ►|| button, the unit will automatically start and search the frequencies, all available stations are programmed in the order of waveband reception strength, the first programmed radio station is broadcast automatically.
3. Press ♡< / ♡> to select the stored station and start listening.

Manual search

1. Press < or > (on the remote control) to choose the station. Every time you press the frequency adjustment button, the frequency increases or reduces by 50 kHz.
2. Once you find a station you want to store, press the ♡+ button and the store preset station symbol and station number will appear on the screen. Press ♡< or ♡> to choose the station and press ▷ to confirm and store the current station.
3. Press ♡+ to view and listen to the saved radio station.
4. Press ♡< or ♡> to listen to the saved radio station.

BLUETOOTH MODE

You need to carry out several steps to connect your mobile phone:

1. Activate Bluetooth on your mobile phone (refer to the instructions for your phone).
2. Push the ⏻ button to turn on the unit, then press the MODE button repeatedly until the LCD screen displays "Bt" will flash. It will then be ready to be paired automatically.
3. Using your mobile phone, search for the Bluetooth device called "DS220CD".
4. Your mobile phone will detect the "DS220CD" and will ask you if you want to connect.
5. To connect, enter the password 0000 (if applicable). Once the connection is made, the "Bt" symbol will appear on the LCD screen.

Automatic connection with your smartphone

Pairing is only necessary when you first use the appliance with the phone. Once the device has been paired with the phone, it will connect to the appliance automatically when it is turned on and Bluetooth is activated on the phone. The next time you turn on the appliance, it will automatically connect to the mobile phone it was last connected to.

Press and hold the **Play** button to disconnect the Bluetooth function.

Playing from a Bluetooth device

Once Bluetooth has been paired, press the ▷ button to play. Scroll the < / > wheel or press the < or > button on remote control to switch to the previous or next track. Press ▷ button to pause or resume play.

CD PLAYBACK

Playing a compact disc (CD/MP3)

Note: Never touch the laser lens located inside the CD player. Clean the laser lens using a cleaning disk if it becomes dirty.

1. Press the ≡ button repeatedly to select the CD function.
2. Lift the CD tray lid and place the CD with the printed side facing up, then close the CD lid, and the CD will start playing automatically.
3. Press the ▷ button to temporarily stop play. Press the ▷ button to resume playback.

Previous track < / Next track >

1. Scroll the < / > wheel or the < or > buttons on remote control to switch from one track to another.
2. Press the < button once to listen to the start of the current track. Press it twice or more to listen to the previous tracks on the disk.
3. Press the > button to listen to the next track on the disk.
4. Press and hold the < button. The current track goes back to the previous track(s); when the disk has reached the required part of the track, release the button: normal play resumes.
5. Press and hold the > button; the current track is fast-forwarded to the next track(s). When the disk has reached the required part of the track, release the button: normal play resumes.

Repeat function ↺ ↻

The button is used to repeat the same track or all the tracks of a CD.

1. Press the button once during playback. The LCD screen displays “ONE”. The same track is repeated continuously.
2. Press the button a second time to repeat all the tracks. The LCD screen displays “ALL”.
3. Press the button three times to start random playback. The screen will display “RAND”.
4. To cancel repeat play, press the button several times until “OFF” is displayed.

USB PLAYER

Music playback via USB

This device was designed with the latest technical innovations in the field of USB. However, given the wide selection of USB storage devices available on the market, we cannot guarantee compatibility with every device. For this reason, in certain rare cases it may be difficult to go back to the previous song from a USB device. This is not a device malfunction.

1. Press the ≡ button repeatedly until the screen displays “USB”.
2. Directly connect a USB storage drive to the USB port. The screen will quickly display the number of folders and then the total number of tracks. Playback will start automatically after a few seconds.
3. The buttons work in the same way as for the CD player. Check out the aforementioned section on CDs.

Note:

- Always connect a USB storage drive directly to the USB port to avoid any malfunction.
- The USB port is not designed for charging external devices.
- Important: Change the device mode before removing the USB storage device.

AUX-INAux-in jack

1. Press the \equiv button repeatedly to choose the Aux-in mode, and the screen will display "AUX-IN".
2. Connect the AUX connection wire on the line-out jack of your personal player (for example, a portable MP3 player) to the Aux-in jack.
3. Start playback from your personal player.

USB charging port (5V output)

The USB port is designed to charge external devices, such as a smartphone. Its output power is 5V 1.0A.

Warning about batteries

This product contains one or more batteries.

- Use batteries correctly to prevent any injury or fire caused by a leak, overheating, explosion, erosion or other damage.
- Keep new and used batteries out of the reach of children or any vulnerable person. Stop using the product if the battery compartment does not close properly.
- If the liquid from an alkaline battery comes into contact with the skin and/or eyes, rinse immediately with fresh water and consult a physician.
- If an alkaline battery leaks, wipe up the liquid with a cloth and replace the battery with a new one.
- Do not swallow the battery/ies. If swallowed, a battery can cause severe internal burns in 2 hours and can cause death. If batteries are swallowed, contact a poison centre immediately and consult a physician.
- Use AA Ni-MH, alkaline or lithium batteries.
- Do not charge these batteries. Charging non-rechargeable batteries causes gas and/or heat emissions that can cause explosions and/or fires.
- Do not use different types of battery or a mixture of new and old batteries at the same time.
- Insert the batteries according to the correct polarity (+ and -).
- Do not put the same battery poles in contact with each other.
- Remove dead batteries quickly. There is a risk of the battery exploding if this is not replaced correctly or if the appliance is not used for a period of time.
- Replace the battery with an identical or equivalent model.
- The batteries (or battery pack) must not be exposed to excessive heat, such as sunlight, fire, etc.
- Do not heat batteries and do not dispose of them in fire or water.
- Do not use metal pliers or metal objects such as the point of a pen or tweezers to remove batteries. Avoid deforming, crushing or piercing batteries.
- Do not disassemble the batteries.
- Cover the ends of the batteries with tape to prevent explosions and combustion when these need to be scrapped.
- Be environmentally friendly when scrapping batteries
- Do not dispose of batteries in ordinary household waste.
- When disposing of batteries, be sure to follow local disposal regulations.

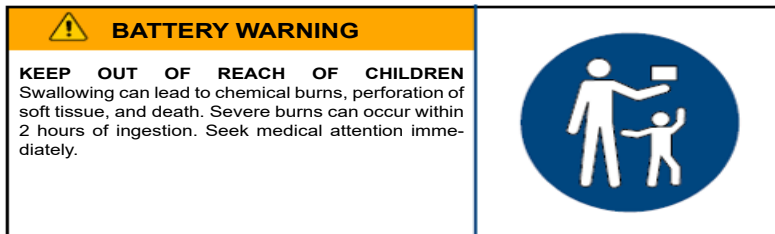



Risk of fire or explosion if the battery is replaced by an incorrect type. Disposing of a battery into fire or a hot oven, or mechanically crushing or cutting a battery can result in explosion.

Leaving a battery in an extremely high temperature environment can result in explosion or the leakage of flammable liquid or gas.

A battery subjected to extremely low air pressure may result in explosion or the leakage of flammable liquid or gas.

The product is designed to operate in a temperate climate and should not be subjected to extreme temperatures.

Please refer to the information on outside packaging for electrical and safety information before installing or operating the appliance.

Technical specifications

Broadband loudspeaker	3" (5W) x4	Wireless frequency	2,402 - 2,480 MHz
Peak power	60W	FM frequency	88.8 - 108 MHz
RMS power	20W	Bluetooth version	5.3
Energy consumption	0.6W	Transmission range	10 m
Input power	100-230V, 50/60Hz	Maximum output power (EIRP)	-0.25 dBm
Speaker resistance	4 Ω	Input/Output	CD, Bluetooth, AUX in, FM radio, USB, card
Speaker frequency	60Hz - 20kHz	Distortion	< 1 %
S/B ratio	\geq 80dB	Dimensions	227 x 190 x 950 mm
Bluetooth pairing name	DS220CD		

Note: the maximum connection distance is approximately 10 metres. Place your Bluetooth speaker as close as possible to the device to avoid the connection being disrupted.

In an environment with electrostatic discharge, the device may turn off. The user must then recharge the battery and reset the device.

Care for the environment



Your product has been designed and manufactured using high-quality materials and components that can be recycled and reused. Attention should be drawn to the environmental aspects of battery disposal.



When this crossed-out wheellie bin symbol is applied to a product, it means that the product is covered by European Directive 2002/96/EC. Please find out about the local separate collection system for electrical and electronic products. Please act according to your local rules and do not dispose of your old products in your household waste. By ensuring this product is disposed of correctly, you are also helping to prevent potentially negative consequences for the environment and human health.

Additional information

- To save energy, when the appliance does not issue any audio output for a certain amount of time, it will automatically go into standby mode. It can be switched ON by using the POWER selector again.
- If there is an incoming call while DS220CD is connected to your cell phone for music playback, it will pause at once when you answer the call and resume after the call ends. (Sometimes it will remain on pause after the end of the call, it depends on your cell phone.)
- The word Bluetooth®, the mark and logo are registered trademarks owned by Bluetooth SIG, Inc., and any use of such marks by Bigben Interactive is under licence. All other brands and trade names are the property of their respective owners.
- THOMSON is a trademark of Talisman Brands, Inc. used under licence by Bigben Interactive.
- This product is manufactured and sold under the responsibility of Bigben Interactive.
- THOMSON and the THOMSON logo are trademarks operated under licence by Bigben Interactive – for more information: www.thomson-brand.com.
- All other products, services, corporate names, trademarks, trade names, product names and logos referenced herein are the property of their respective owners.

Declaration of conformity

- Bigben Interactive hereby declares that the DS220CD type radio equipment is in compliance with Directive 2014/53/EU. The full text of the EU declaration of conformity is available at the following internet address: <https://www.bigben-interactive.co.uk/support/>

Warranty

This product is guaranteed by Bigben for a period of 2 years from the date of purchase, except in countries of the European Economic Area, which offer a longer warranty period. We recommend that you keep your receipt for any claims. The warranty covers breakdowns due to defective material, a missing element or manufacturing defect. In this case, contact our technical support. For any problem with a defective product, contact your point of purchase with your receipt. The warranty does not cover problems of improper use.

Support

www.bigben-interactive.co.uk/support
support@bigben.fr

Made in China

Manufactured by BIGBEN INTERACTIVE SA
396-466, Rue de la Voyette CRT2
59273 FRETIN - France
www.bigben.eu



Fabricant : Bigben Interactive FRANCE

396-466, rue de la Voyette - CRT2
59273 Fretin, France

Vertrieben von Bigben Interactive DEUTSCHLAND GmbH

Walter Gropius Str. 28, 50126 Bergheim, Deutschland
Distribué par Bigben Interactive Belgium s.a./n.v.
Boulevard d'Angleterre 2 / Bte 4
1420 Braine l'Alleud

Gedistribueerd door Bigben Interactive NEDERLAND b.v.

's-Gravelandseweg 80, 1217 EW Hilversum, Nederland

Distribuido por Lineas Omenex Metronic S.L.

Pol. Ind. Can Salvatella - Avda. Arraona 54-56
08210 Barberà del Vallès (BCN) - España

Distribuito da Metronic Italia s.r.l

via Marconi 31, 20071 Vermezzo con Zelo (MI), Italia

HOTLINE

FRANCE, du lundi au vendredi (sauf jours fériés)

9h-12h / 14h-17h : 02 47 34 63 38

9h-18h : www.bigben.fr/support (Chatbot)
ou support@bigben.fr

DEUTSCHLAND, Montag bis Freitag von
09:00 bis 18:00 Uhr (außer an Feiertagen)
Tel.: 02271-9047997

Mail: support@bigben-interactive.de

BELGIQUE, customerservice@bigben-interactive.be

NEDERLAND, customerservice@bigben-interactive.nl

ESPAÑA / PORTUGAL, soporte@metronic.com

Tel.: +34 93 713 26 25

ITALIA, tecnico@metronic.com - Tel.: 02 94 94 36 91

OTHERS, from monday to friday (except on public holidays)

9.00 am - 6.00 pm: www.bigben.fr/support (Chatbot)
or support@bigben.fr

FABRIQUÉ EN CHINE / MADE IN CHINA

www.bigben.eu

THOMSON

ES

DS220CD
DS220CDBK
DS220CDWH

**CD / BLUETOOTH / FM /
USB ENTRADA USB / AUDIO**



INSTRUCCIONES DE FUNCIONAMIENTO

LEA ATENTAMENTE ESTE MANUAL DE INSTRUCCIONES
ANTES DE UTILIZAR ESTE ESTE APARATO Y CONSÉRVELO
PARA FUTURAS CONSULTAS.

Puesta en funcionamiento	30	Advertencia relativa a las pilas	39
Advertencias e instrucciones de seguridad	30	Especificaciones técnicas	40
Contenido de la caja	32	Protección del medio ambiente	41
Descripción de los elementos	33	Información adicional	41
Antes de empezar	35	Declaración de conformidad	41
Uso	36	Garantía	42

Puesta en funcionamiento

- Saque el aparato de la caja.
- Retire del producto todo el material de embalaje.
- Ponga todo este material en la caja o deséchelo de manera segura, respetando las instrucciones de clasificación de residuos que se indican sobre la caja del aparato.

Advertencias e instrucciones de seguridad

Antes de usar el aparato, debe leer y comprender la totalidad de las instrucciones. No puede aplicarse la garantía en caso de daños que resulten del incumplimiento de las instrucciones.



1. Nunca retire la carcasa del aparato.
2. Nunca instale este aparato sobre otro equipo eléctrico.
3. Proteja el cable de alimentación con el fin de evitar pisarlo o bloquearlo, en particular, al nivel de los enchufes, las tomas de corriente y el punto de salida del aparato. Compruebe que la tensión de alimentación se corresponda con la que se indica en la placa situada en la parte trasera del aparato. Al desenchufar el aparato de la toma de corriente, siempre tire de la clavija. Nunca tire del cable. Antes de enchufar a la toma de corriente, asegúrese de haber efectuado previamente todas las otras conexiones.
4. Use únicamente los equipos o accesorios recomendados por el fabricante.
5. Siempre confíe las reparaciones a técnicos cualificados. Se necesita efectuar una reparación cuando el aparato se ha averiado de cualquier forma, especialmente:
 - si el cable de alimentación está dañado;
 - en caso de haber derramado líquido o introducido objetos en el aparato;
 - en caso de exposición del aparato a la lluvia o a la humedad;
 - si el aparato no funciona de manera normal;
 - o si el aparato se ha caído o sufrido un golpe.
6. La placa de características se encuentra en la parte inferior del aparato.
7. Nunca obstruya los agujeros de ventilación. No cubra el aparato con ninguna tela.
8. Asegúrese de contar con el espacio suficiente para garantizar la ventilación. Ponga el producto sobre una superficie estable.
9. Este aparato debe utilizarse en un entorno templado, alejado de la luz directa del sol, llamas desnudas o fuentes de calor, aparatos de calefacción, cocinas o cualquier otro aparato (incluso amplificadores) que produzcan calor. No lo instale cerca de fuentes de calor.

10. Las pilas (o bloque de pilas instaladas) no se deben exponer a un calor excesivo, por ejemplo, los rayos del sol, un incendio, etc.
11. Antes de limpiarlo, desconecte siempre el aparato. No lubrique ninguna pieza de este aparato. Límpielo con un paño suave. No use productos abrasivos ni limpiadores agresivos.
12. Para poder desenchufar este aparato de la toma de corriente si fuera necesario, asegúrese siempre de poder acceder fácilmente al cable de alimentación, al enchufe o al adaptador.
13. No use este aparato cerca de un punto de suministro de agua. No debe entrar en contacto con gotas ni salpicaduras. No use este aparato en un ambiente húmedo o mojado.
14. Desenchufe el aparato en caso de tormenta o si no lo va a usar durante un período prolongado.
15. Este aparato puede ser usado por niños mayores de 8 años, así como por personas con capacidades físicas, sensoriales o mentales reducidas o con falta de experiencia y conocimientos si se las vigila o se reciben instrucciones sobre el uso seguro del aparato y entienden los riesgos a los que se exponen. Los niños no deben jugar con el aparato ni el cable (riesgo de estrangulamiento). La limpieza y el mantenimiento no pueden dejarse en manos de niños sin vigilancia.
16. Este aparato debe alimentarse únicamente con una muy baja tensión de seguridad que corresponde al marcado que figura sobre él.
17. Se deben extraer las pilas del aparato antes de eliminarlo. El aparato se debe desconectar de la corriente cuando se vaya a extraer las pilas.
18. Durante su funcionamiento, el aparato debe estar colocado a una distancia mínima de 20 cm del cuerpo.
19. Riesgo de asfixia: Las piezas pequeñas no están destinadas a los niños menores de tres años ni a las personas con tendencia a introducirse objetos no comestibles en la boca.
20. Este aparato está destinado solo a un uso doméstico; no lo utilice al aire libre.

ADVERTENCIA: Aparato de láser de Clase 1



ADVERTENCIA

Radiación láser invisible cuando está abierto o los dispositivos de bloqueo están desactivados. Evitar la exposición al haz.

Este producto contiene un dispositivo láser de baja potencia.

ADVERTENCIA: no toque la lente láser.





El símbolo del rayo dentro de un triángulo equilátero advierte a los usuarios sobre la presencia de tensiones peligrosas no aisladas en el interior del aparato que son bastante potentes como para constituir un riesgo de electrocución.



El signo de exclamación dentro de un triángulo indica la presencia de instrucciones importantes relativas al funcionamiento y al mantenimiento (reparación) en la documentación del aparato.

Material de Clase II	
Corriente continua	
Corriente alterna	
Solo para uso en interiores	

Contenido de la caja

Verifique e identifique el contenido de la caja:

- Unidad principal
- Mando a distancia
- Cable AUX
- Folleto con código QR del manual del usuario
- Folleto
- Base y kit de montaje

Descripción de los elementos

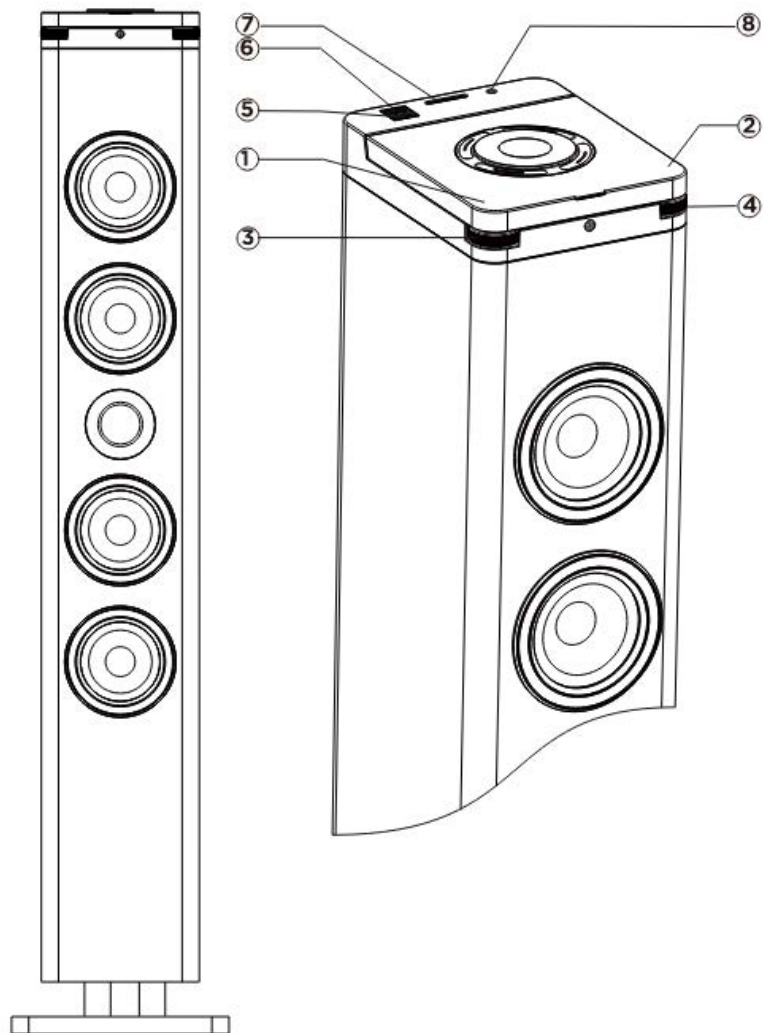

Mandos

1. : Encendido/Apagado / Modo
2. : Reproducción / Pausa / Entrada
3. : Anterior/Siguiente
4. : Volumen +/-

Entrada/Salida

5. Puerto de reproducción USB
6. Puerto USB de carga
7. Puerto de reproducción de tarjeta
8. Puerto Aux-in

FUNCIONES DE CONTROL

- Botón « / Modo»:**
Púlselo para encender el aparato.
Manténgalo pulsado para apagar el aparato.
Púlselo brevemente para cambiar de entrada.
- Botón «Reproducción / Pausa / Entrada»:**
Púlselo para reproducir o pausar el sonido en modo Bluetooth, USB, tarjeta y CD.
Manténgalo pulsado para realizar una búsqueda automática de emisoras de radio FM.
Manténgalo pulsado para forzar la búsqueda de dispositivos en modo BT.
Púlselo para confirmar el ajuste.
- Rueda de «Volumen»:**
Gírela para subir o bajar el volumen.
- Rueda de «< / >» anterior/siguiente:**
Gírela para ir a la pista anterior o siguiente en los modos Bluetooth, USB, tarjeta y CD.
FM: gírela para escuchar las emisoras guardadas.

FUNCIONES DEL MANDO A DISTANCIA

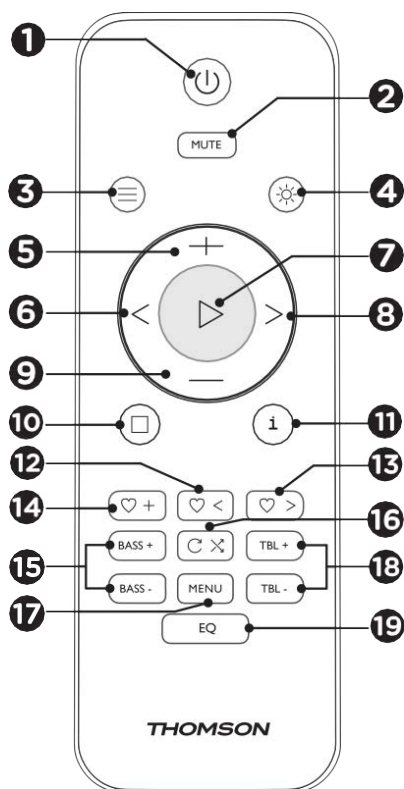

1. Encendido/apagado
2. Mute (Silenciar)
3. Modo (entradas)
4. Regulador de brillo/ Luz (pulsación larga)
5. Volumen +
6. Volver (pista anterior)
7. Reproducción / Pausa / Entrada
8. Siguiente (pista siguiente)
9. Volumen -
10. Parada
11. Información
12. Emisora anterior memorizada
13. Próxima emisora memorizada
14. Guardar la emisora actual
15. Graves +/- (ajustar los graves)
16. Repeat (repetir)/Reproducción aleatoria
17. Menú
18. Agudos +/- (ajustar los agudos)
19. Ecualizador

Antes de empezar

Coloque el aparato en el lugar deseado. Conecte el enchufe a la toma de corriente y enciéndalo si es necesario.

Alimentación eléctrica del aparato: 230 V 50 Hz

Conecte el enchufe a la toma de corriente de pared (230V).

Advertencia:

- Antes de utilizar la unidad, compruebe que la alimentación eléctrica es compatible con los 230V (50Hz) de la unidad.
- No enchufe ni desenchufe el cable de alimentación con las manos mojadas.
- Cuando prevea que no va a utilizar el aparato durante un largo periodo (vacaciones, etc.), desenchúfelo de la toma de corriente.
- Cuando desconecte el enchufe de la toma de corriente, sujete el extremo del enchufe; no tire del cable para evitar descargas eléctricas causadas por un cable dañado.

MODO DE ESPERA AUTOMÁTICO

Al reproducir soportes de audio desde un periférico conectado, equipo de sonido entrará automáticamente en el modo de espera si:

- no se pulsa ningún botón durante 10 minutos;
- el periférico conectado no transmite ningún dato de audio desde hace 10 minutos.

ENCENDIDO / APAGADO

Pulse el botón  para encender el aparato y manténgalo pulsado para apagarlo.

AJUSTAR EL VOLUMEN

Gire la rueda de volumen para subir o bajar el volumen o ajuste con el mando a distancia. Verifique la visualización de la pantalla; esta debe confirmar el ajuste del volumen.

AJUSTAR EL REGULADOR DE LUZ AMBIENTAL Y DE LA PANTALLA LCD

Pulse  (en el mando a distancia) para ajustar regulador de luz de la pantalla LCD y la retroiluminación de la bandeja de CD: baja, media o alta.











Mantenga pulsado  (en el mando a distancia) para encender o apagar la luz ambiental.

FUNCIÓN SILENCIAR

Pulse el botón MUTE (silenciar) del mando a distancia.

Vuelva a pulsar este botón para cancelar la función Silenciar.

AJUSTAR EL RELOJ (EN MODO DE ESPERA)

1. Pulse una vez el botón MENÚ para «CONFIGURAR EL RELOJ», pulse  para confirmar y aparecerá parpadeando el símbolo «24H».
2. Pulse  o  para seleccionar el formato 24 h o 12 h y, luego, pulse  para confirmar.
3. Pulse  o  para ajustar la hora actual, luego, pulse  para confirmar y los minutos parpadearán.
4. Pulse  o  para ajustar los minutos actuales, luego, pulse  para confirmar y se memorizará la hora.

DEFINIR UNA ALARMA (EN MODO DE ESPERA)

Una vez que haya configurado su reloj, podrá programar una alarma.

1. Pulse el botón «MENÚ» del mando a distancia dos veces para ajustar la Alarma 1, púlselo tres veces para ajustar la Alarma 2 y, luego, pulse ▷ para confirmar.
2. Aparece «AL1». Pulse ▷ para realizar su selección; la hora parpadeará.
3. Pulse < o > para ajustar la hora actual, luego, pulse ▷ para confirmar y los minutos parpadearán.
4. Pulse < o > para ajustar los minutos actuales y, luego, pulse ▷ para confirmar.
5. Pulse < / > para ajustar el volumen de la alarma.
6. Pulse < / > para seleccionar la fuente de la alarma (buzzer, FM, CD, USB, USB o desactivada) y pulse ▷ para confirmar.
7. La alarma 1 se ha ajustado correctamente.
8. Cuando la función de alarma esté activada, pulse el botón de Encendido para apagarla o pulse cualquier otro botón para entrar en el modo repetición.

Uso

RADIO FM

Asegúrese de que el cable de antena esté bien desenrollado para una mejor recepción.

Búsqueda automática

1. Pulse el botón de Modo o ≡ en el mando a distancia para seleccionar el modo FM.
2. Mantenga pulsado el botón ►||, la unidad se iniciará automáticamente y buscará las frecuencias. Todas las emisoras disponibles se programan en el orden de intensidad de recepción de la banda de ondas. La primera emisora de radio programada se emite automáticamente.
3. Pulse ♥< / ♥> para seleccionar la emisora guardada y empezar a escuchar.

Búsqueda manual

1. Pulse < o > (en el mando a distancia) para seleccionar la emisora. Cada vez que pulse el botón de ajuste de frecuencia, esta aumenta o disminuye en 50 kHz.
2. Una vez que haya encontrado una emisora que desea guardar, pulse y mantenga pulsado el botón ♥+ y aparecerán en la pantalla el símbolo de almacenamiento de de la emisora preestablecida y el número de emisora. Pulse ♥< o ♥> para seleccionar la emisora y pulse ▷ para confirmar y guardar la emisora actual.
3. Pulse ♥+ para visualizar y escuchar la emisora de radio guardada.
4. Pulse ♥< o ♥> para escuchar la emisora de radio guardada.

MODO BLUETOOTH

Debe seguir varias etapas para conectar su teléfono móvil:

1. Active el Bluetooth desde su teléfono móvil (remítase al manual de instrucciones de su teléfono).
2. Pulse el botón  para encender la unidad y, luego, pulse el botón MODO varias veces hasta que se visualice «Bt» parpadeando en la pantalla LCD. De esta manera, estará listo para sincronizarse automáticamente.

3. Con su teléfono móvil, busque el dispositivo Bluetooth llamado «DS220CD».
4. Su teléfono móvil detectará «DS220CD» y le pedirá que se conecte a él o no.
5. Para conectarse, use la contraseña 0000 (llegado el caso). Una vez conectado, aparecerá en la pantalla LCD el símbolo «BT».

Conexión automática con su smartphone

La sincronización solo es necesaria durante el primer uso del aparato con el teléfono. En cuanto el aparato se ha sincronizado al teléfono, éste se conecta automáticamente al primero cuando se enciende y el Bluetooth está activado en el smartphone. La próxima vez que encienda el aparato, este se conectará automáticamente al teléfono móvil emparejado con él. Mantenga pulsado el botón de **Reproducción** para desconectar la función Bluetooth.

Reproducir a partir de un periférico Bluetooth

Una vez efectuado el emparejamiento Bluetooth, pulse el botón ▷ para iniciar la reproducción. Gire la rueda < / > o pulse el botón < o > del mando a distancia para volver a la pista anterior o pasar a la siguiente.

Pulse el botón ▷ para pausar o reanudar la reproducción.

REPRODUCCIÓN CD

Lectura de un compact disc (CD/MP3)

Observación: nunca toque la lente láser que se encuentra en el interior del reproductor de CD. Si se ensuciara, limpie la lente con un CD de limpieza.

1. Pulse el botón ≡ varias veces para seleccionar la función CD.
2. Levante la tapa de la bandeja de CD y coloque el CD con la cara impresa hacia arriba. Luego, cierre la tapa y el CD empezará a reproducirse automáticamente.
3. Pulse el botón ▷ para detener temporalmente la reproducción. Pulse el botón ▷ para reanudar la reproducción.

Pista anterior < / Pista siguiente >

1. Gire la rueda < / > o pulse los botones < o > del mando a distancia para pasar de una pista a otra.
2. Pulse el botón < una vez para escuchar el principio de la pista en curso. Púselo dos veces o más para escuchar las pistas anteriores del disco.
3. Pulse el botón > para escuchar la pista siguiente del disco.
4. Mantenga pulsado el botón <. La pista actual retrocede a la/s pista/s anterior/es. Cuando el disco haya llegado a la parte deseada de la pista, suelte el botón: se reanuda la reproducción normal.
5. Mantenga pulsado el botón >. La pista en curso se avanza hasta la o las pistas siguiente/s. Cuando el disco ha alcanzado el punto deseado de la pista, suelte el botón: se reanuda la reproducción normal.

Función Repeat (repetir) ↔ ⇄

El botón permite repetir una misma pista o todas las pistas de un CD.

1. Durante la reproducción, pulse una vez el botón. En la pantalla LCD, aparecerá «ONE». La misma pista se repite de manera constante.
2. Vuelva a pulsar el botón para repetir todas las pistas. En la pantalla LCD, aparecerá «ALL».

3. Pulse el botón tres veces para iniciar la reproducción aleatoria. En la pantalla, aparecerá «RAND».
4. Para cancelar la reproducción repetida, pulse el botón varias veces hasta que se visualice «OFF».

REPRODUCTOR DE USB

Reproducción de música a través de USB

Este aparato está diseñado con las últimas innovaciones técnicas en el ámbito del USB. Sin embargo, debido a la gran variedad de periféricos de almacenamiento USB disponibles en el mercado, no podemos garantizar la compatibilidad con todos los periféricos. Por este motivo, en raros casos, es posible que sea difícil volver a la canción anterior desde un periférico USB. No se trata de un fallo del aparato.

1. Pulse el botón \equiv varias veces hasta que aparezca en la pantalla «USB».
2. Conecte directamente una llave de almacenamiento USB al puerto USB. La pantalla mostrará rápidamente el número de carpetas y después el número total de pistas. La reproducción empezará automáticamente después de unos segundos.
3. El funcionamiento de los botones es el mismo que para el reproductor de CD. Consulte el apartado sobre los CD como se menciona anteriormente.

Observaciones:

- Conecte siempre una llave de almacenamiento USB directamente al puerto USB para evitar cualquier fallo.
- El puerto USB no está diseñado para cargar aparatos externos.
- Importante: Cambie el modo del aparato antes de retirar el periférico de almacenamiento USB.

AUX-IN

Toma Jack Aux-in

1. Pulse el botón \equiv varias veces para elegir el modo Aux-in, aparecerá en la pantalla «AUX-IN».
2. Conecte el cable de conexión AUX a la toma de salida de línea de su reproductor personal (por ejemplo, un lector MP3 portátil) a la toma Jack Aux-in.
3. Empiece la reproducción desde su reproductor personal.



Puerto de carga USB (Salida 5 V)

El puerto USB ha sido diseñado para cargar dispositivos externos, como por ejemplo, un smartphone. La potencia de salida es de 5 V 1,0 A.

Advertencia relativa a las pilas

Este producto contiene una bato más pilas.

- Utilice las pilas correctamente para evitar cualquier lesión o incendio provocado por una fuga, un sobrecalentamiento, una explosión, una erosión o cualquier otro daño.
- Guarde y mantenga las pilas nuevas y usadas fuera del alcance de los niños y de cualquier otra persona vulnerable. Si el compartimento de pilas no se cierra correctamente, deje de utilizar el producto.
- Si el líquido de una pila alcalina entra en contacto con la piel o los ojos, aclárelos inmediatamente con agua limpia y consulte con un médico.
- Si se produce una fuga de líquido de la pila alcalina, límpielo con un paño y deje de utilizar el producto.
- No ingiera las pilas. Si se ingiere una pila, esta puede provocar graves quemaduras internas en solo 2 horas y causar la muerte. Si se ingiere una pila, contacte inmediatamente con un centro de información toxicológica y consulte con un médico.
- Utilice pilas AA Ni-MH, alcalinas o de litio.
- No cargue este tipo de pilas. La carga de las pilas no recargables puede generar gases o calor que podrían provocar explosiones o incendios.
- No utilice distintos tipos de pilas o pilas nuevas y antiguas al mismo tiempo.
- Introduzca las pilas respetando la polaridad correcta (+ y -).
- No ponga en contacto los mismos polos de las pilas.
- Retire rápidamente las pilas gastadas. La pila podría explotar si no se sustituye correctamente o si el aparato deja de utilizarse durante un cierto tiempo.
- Sustituya las pilas por un modelo idéntico o equivalente.
- Las pilas (o bloques de pilas) no deben exponerse a un calor excesivo, provocado, por ejemplo, por la luz del sol, un fuego, etc.
- No caliente las pilas y no las tire al fuego o al agua.
- No retire las pilas con pinzas de metal ni utilice objetos metálicos como la punta de un bolígrafo, por ejemplo. Evite deformar, aplastar y perforar las pilas.
- No desmonte las pilas.
- Cubra los extremos de las pilas con cinta para evitar explosiones y una combustión cuando vaya a desecharlas.
- Respete el medio ambiente a la hora de desecharlas pilas.
- No deseche las pilas con los residuos domésticos comunes.
- Cuando deseche las pilas, respete la reglamentación local vigente.

<p> ADVERTENCIA DE BATERÍA</p> <p>MANTENER ALEJADA DE LOS NIÑOS La ingestión puede provocar quemaduras químicas, la perforación de tejidos blandos y la muerte. Puede provocar quemaduras graves dentro de las 2 horas posteriores a la ingestión. Busque atención médica inmediatamente.</p>	
--	---



En caso de sustituir la pila por una de un tipo incorrecto, existe riesgo de incendio o de explosión. Arrojar una pila al fuego o introducirla en un horno caliente, aplastarla mecánicamente o cortarla pueden provocar una explosión.

Dejar una pila en un entorno a una temperatura muy alta puede provocar una explosión o una fuga de líquido o gas inflamable.

Una pila expuesta a una presión atmosférica muy baja puede provocar una explosión o una fuga de líquido o gas inflamable.

El producto ha sido diseñado para funcionar en un clima templado, por tanto, no debe exponerse a temperaturas extremas.

Antes de instalar o usar el aparato, consulte la información relativa a la electricidad y la seguridad que figura en el embalaje exterior.

Especificaciones técnicas

Altavoz banda ancha	3" (5W) ×4	Frecuencia inalámbrica	2.402 - 2.480 MHz
Potencia pico	60 W	Frecuencia FM	88,8 - 108 MHz
Potencia RMS:	20 W	Versión del Bluetooth	5.3
Consumo de energía	0,6 W	Distancia de transmisión	10 m
Potencia de entrada	100-230 v,50/60 Hz	Potencia de salida máxima (EIRP)	-0,25 dBm
Impedancia del altavoz	4Ω	Entrada/Salida	CD, Bluetooth, entrada auxiliar, radio FM, USB, tarjeta
Frecuencia del altavoz	60 Hz - 20 kHz	Distorsión	< 1 %
Relación S/R	≥ 80 dB	Dimensiones	227 x 190 x 950 mm
Nombre para sincronización Bluetooth	DS220CD		

Observación: la distancia de conexión máxima es de 10 metros aproximadamente. Coloque el altavoz Bluetooth lo más cerca posible del aparato para evitar que se interrumpa la conexión.

En un ambiente con descargas electrostáticas, el aparato podría apagarse. En ese caso, el usuario debe recargar las pilas y reiniciar el aparato.

Protección del medio ambiente



El producto ha sido diseñado y fabricado con materiales y componentes de alta calidad que pueden reciclarse y reutilizarse. Se debe prestar atención a los aspectos medioambientales de la eliminación de las pilas.



Cuando el símbolo de un contenedor de basura con ruedas tachado se encuentra en un producto, indica que éste está regulado por la directiva europea 2002/96/CE. Consulte a las autoridades pertinentes para informarse acerca del sistema local de recogida selectiva de basuras para productos eléctricos y electrónicos. Proceda según la normativa local y no deseche sus productos antiguos con los residuos domésticos. Al asegurarse de la eliminación de este producto, también ayuda a evitar las consecuencias potencialmente negativas para el medio ambiente y la salud humana.

Información adicional

- Con el fin de ahorrar energía, cuando el aparato permanece inactivo durante cierto tiempo, se apagará y entrará en modo de espera automáticamente. Se puede volver a encender mediante el botón de encendido
- Si se produce una llamada entrante mientras la DS220CD está conectada al teléfono móvil para la reproducción de música, esta se pausará al responder a la llamada y se reanudará una vez finalizada esta última. (en ocasiones, la música permanecerá pausada al final de la llamada; esto dependerá del modelo de móvil.)
- La palabra Bluetooth®, la marca y el logotipo son marcas registradas propiedad de Bluetooth SIG, Inc. y todo uso de estas marcas por parte de Bigben Interactive se hace en virtud de una licencia. Las demás marcas y los nombres comerciales pertenecen a sus propietarios respectivos.
- THOMSON es una marca de Talisman Brands, Inc. utilizada bajo licencia por Bigben Interactive.
- Este producto ha sido fabricado y vendido bajo la responsabilidad de Bigben Interactive.
- THOMSON y el logotipo THOMSON son marcas registradas utilizadas bajo licencia por Bigben Interactive. Para más información, visite: www.thomson-brand.com.
- Todos los demás productos, servicios, denominaciones sociales, marcas, nombres comerciales, nombres de productos y logotipos a los que se hace referencia en este documento son propiedad de sus respectivos dueños.

Declaración de conformidad

- Mediante la presente, Bigben Interactive declara que el equipo radioeléctrico del tipo DS220CD cumple la directiva 2014/53/UE. El texto íntegro de la Declaración de conformidad UE puede consultarse en la siguiente dirección de Internet: <https://www.bigbeninteractive.es/asistencia-tecnica/>

Garantía

Bigben garantiza este producto durante 2 años a partir de la fecha de compra, excepto en los países del Espacio Económico Europeo que ofrezcan una garantía más extensa. Le recomendamos conservar su resguardo de la compra en caso de cualquier reclamación. La garantía cubre las averías que se deban a defectos del material, elementos faltantes o un vicio de fabricación. En ese caso, contacte con nuestro servicio de soporte técnico. Si ocurriera cualquier problema relacionado con un defecto del producto, diríjase a un resguardo a un punto de compra. La garantía no cubre problemas relacionados con un uso incorrecto del producto.

Ayuda

<https://www.bigbeninteractive.es/asistencia-tecnica/>
support@bigben.fr

Fabricado en China

Fabricado por BIGBEN INTERACTIVE SA

396-466, Rue de la Voyette CRT2

59273 FRETIN - Francia

www.bigben.eu



Fabricant : Bigben Interactive FRANCE

396-466, rue de la Voyette - CRT2

59273 Fretin, France

Vertrieben von Bigben Interactive DEUTSCHLAND GmbH

Walter Gropius Str. 28, 50126 Bergheim, Deutschland

Distribué par Bigben Interactive Belgium s.a./n.v.

Boulevard d'Angleterre 2 / Bte 4

1420 Braine l'Alleud

Gedistribueerd door Bigben Interactive NEDERLAND b.v.

's-Gravelandseweg 80, 1217 EW Hilversum, Nederland

Distribuido por Lineas Omenex Metronic S.L.

Pol. Ind. Can Salvatella - Avda. Arraona 54-56

08210 Barberà del Vallès (BCN) - España

Distribuito da Metronic Italia s.r.l

via Marconi 31, 20071 Vermezzo con Zelo (MI), Italia

HOTLINE

FRANCE, du lundi au vendredi (sauf jours fériés)

9h-12h / 14h-17h : 02 47 34 63 38

9h-18h : www.bigben.fr/support (Chatbot)

ou support@bigben.fr

DEUTSCHLAND, Montag bis Freitag von

09:00 bis 18:00 Uhr (außer an Feiertagen)

Tel.: 02271-9047997

Mail: support@bigben-interactive.de

BELGIQUE, customerservice@bigben-interactive.be

NEDERLAND, customerservice@bigben-interactive.nl

ESPAÑA / PORTUGAL, soporte@metronic.com

Tel.: +34 93 713 26 25

ITALIA, tecnico@metronic.com - Tel.: 02 94 94 36 91

OTHERS, from monday to friday (except on public holidays)

9.00 am - 6.00 pm: www.bigben.fr/support (Chatbot)

or support@bigben.fr

FABRIQUÉ EN CHINE / MADE IN CHINA

www.bigben.eu

THOMSON

IT

DS220CD
DS220CDBK
DS220CDWH

**CD/ BLUETOOTH/ FM/
PORTA USB/ AUDIO**



ISTRUZIONI PER L'USO

LEGGERE IL PRESENTE MANUALE CON ATTENZIONE
PRIMA DI METTERE IN FUNZIONE IL DISPOSITIVO E CONSERVARLO
PER UNA CONSULTAZIONE FUTURA.

Come iniziare	44	Avvertenza relativa alle pile	53
Avvertenze e istruzioni di sicurezza	44	Specifiche tecniche	54
Contenuto della confezione	46	Tutela dell'ambiente	55
Descrizione dei componenti	47	Informazioni aggiuntive	55
Introduzione	49	Dichiarazione di conformità	55
Utilizzo	50	Garanzia	56

Come iniziare

- Togliere l'apparecchio dalla scatola.
- Rimuovere tutti i materiali di imballaggio del prodotto.
- Riporre i materiali di imballaggio nella scatola o smaltirli in modo sicuro, rispettando le istruzioni per lo smaltimento dei rifiuti riportate sulla confezione dell'apparecchio.

Avvertenze e istruzioni di sicurezza

È necessario avere letto e compreso tutte le istruzioni prima di utilizzare l'apparecchio. In caso di danni dovuti al mancato rispetto delle istruzioni, la garanzia non sarà applicabile.



1. Non rimuovere mai il rivestimento dell'apparecchio.
2. Non collocare mai l'apparecchio sopra un altro dispositivo elettrico.
3. Proteggere il cavo di alimentazione per evitare che venga calpestato o si impigli, specialmente in prossimità di spine, prese di corrente o del punto di uscita dell'apparecchio. Verificare che la tensione di alimentazione corrisponda alla tensione indicata sulla targhetta posta dietro all'apparecchio. Quando si scollega l'apparecchio dalla presa di corrente, estrarre sempre la spina dalla presa. Non tirare mai il cavo. Prima di collegarlo alla presa di corrente, assicurarsi di aver effettuato tutti gli altri collegamenti.
4. Utilizzare esclusivamente parti/accessori raccomandati dal produttore.
5. Affidare tutti gli interventi di manutenzione a personale qualificato. L'assistenza è necessaria quando l'apparecchio viene danneggiato in qualsiasi modo, come ad esempio:
 - se il cavo di alimentazione è danneggiato;
 - se è stato versato del liquido o sono stati inseriti degli oggetti all'interno dell'apparecchio;
 - in caso di esposizione dell'apparecchio alla pioggia o all'umidità;
 - se l'apparecchio non funziona normalmente;
 - se l'apparecchio è caduto o ha subito un urto.
6. La targhetta segnaletica si trova sulla parte inferiore dell'apparecchio.
7. Non bloccare mai le aperture di ventilazione. Non coprire l'apparecchio con un tessuto.
8. Assicurarsi di avere spazio sufficiente per garantire la ventilazione. Posizionare il prodotto su una superficie stabile.
9. L'apparecchio deve essere utilizzato in ambienti temperati, al riparo dalla luce diretta del sole, dalle fiamme libere o da fonti di calore, dagli apparecchi di riscaldamento, dai

fornelli o da qualsiasi altro dispositivo (compresi gli amplificatori) che generi calore. Non deve essere installato in prossimità di fonti di calore.

10. Le pile (pacco pile o pile integrate) non devono essere esposte a calore eccessivo, ad esempio al sole, al fuoco, ecc.
11. Scollegare sempre l'apparecchio prima di pulirlo. Non lubrificare alcuna parte dell'apparecchio. Pulirlo con un panno morbido. Non utilizzare prodotti abrasivi né detergenti aggressivi.
12. Assicurarsi di poter sempre accedere facilmente al cavo di alimentazione, alla spina o all'adattatore, per poter scollegare l'apparecchio dalla presa di corrente, se necessario.
13. Non utilizzare l'apparecchio in prossimità dell'acqua. Evitare che entri in contatto con gocce o schizzi d'acqua. Non utilizzare l'apparecchio in un ambiente umido o bagnato.
14. Scollegare l'apparecchio in caso di temporale o se non viene utilizzato per lunghi periodi di tempo.
15. L'apparecchio può essere utilizzato dai bambini di età pari o superiore a 8 anni, nonché da persone con ridotte capacità fisiche, sensoriali o mentali o senza esperienza e conoscenze, a condizione che siano sorvegliati o abbiano ricevuto le istruzioni relative all'utilizzo dell'apparecchio in tutta sicurezza e ne comprendano i potenziali rischi. I bambini non devono giocare con l'apparecchio né con il cavo (rischio di strangolamento). La pulizia e la manutenzione non devono essere eseguite da bambini senza sorveglianza.
16. L'apparecchio deve essere alimentato solamente a bassissima tensione di sicurezza, corrispondente alla marcatura sull'apparecchio.
17. La pila deve essere rimossa dall'apparecchio prima dello smaltimento. Scollegare l'apparecchio dall'alimentazione quando si rimuove la pila.
18. Quando si utilizza il prodotto, esso deve essere posizionato ad almeno 20 cm di distanza dal corpo umano.
19. Rischio di soffocamento: gli oggetti di piccole dimensioni non sono adatti a bambini di età inferiore a 3 anni né a persone con tendenza a mettere in bocca oggetti non commestibili.
20. L'apparecchio è destinato esclusivamente a un uso domestico; non utilizzare all'aperto.

AVVERTENZA: Apparecchio laser di classe 1



ATTENZIONE

La radiazione laser è invisibile quando è aperto e gli interblocchi sono disattivati. Evitare l'esposizione al raggio.

Questo prodotto contiene un dispositivo laser a bassa potenza.

AVVERTENZA: non toccare la lente laser.





Il simbolo del fulmine all'interno di un triangolo equilatero avverte gli utilizzatori della presenza, all'interno dell'apparecchio, di tensioni elettriche pericolose non isolate e sufficientemente potenti da presentare un rischio di elettrocuzione.



Il punto esclamativo all'interno di un triangolo indica la presenza di istruzioni importanti relative al funzionamento e alla manutenzione (riparazione) nella documentazione che accompagna l'apparecchio.

Materiale di Classe II	
Corrente continua	
Corrente alternata	
Solamente per uso interno	

Contenuto della confezione

Verificare e identificare il contenuto della confezione:

- unità principale
- telecomando
- cavo AUX
- manuale d'uso e opuscolo QR
- opuscolo
- base e kit di montaggio

Descrizione dei componenti

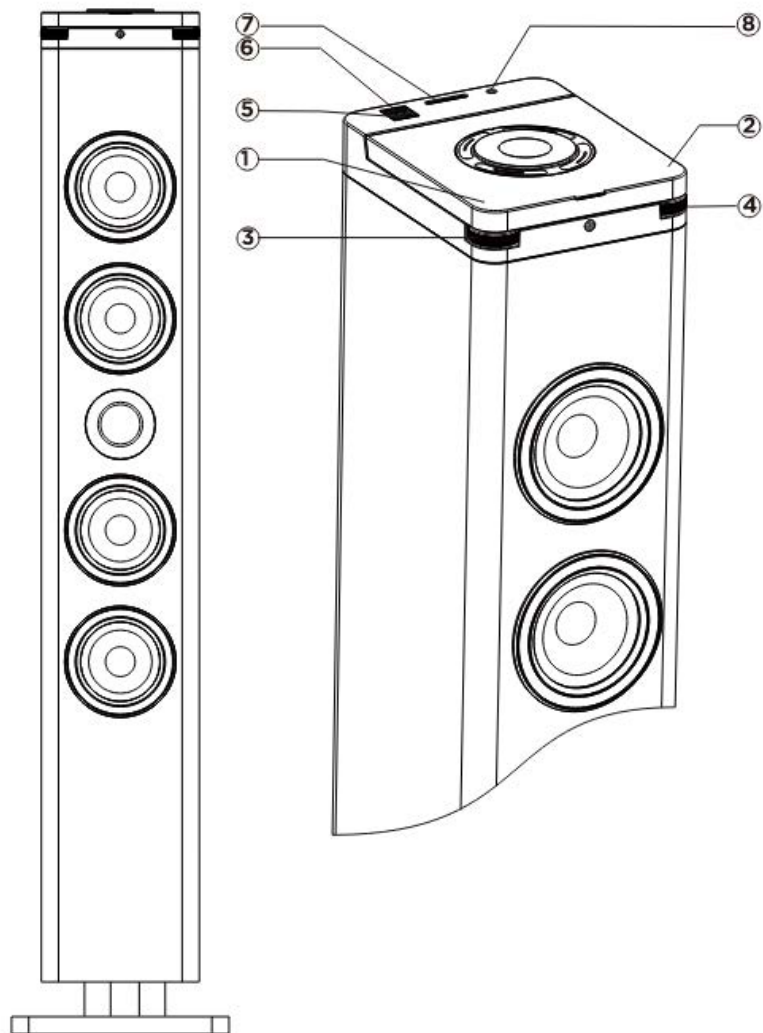

Comandi

1. / : Alimentazione On/Off / Modalità
2. : Riproduzione/Pausa / Invio
3. : Precedente/Successivo
4. : Volume +/-

Ingresso/Uscita

5. Porta riproduzione USB
6. Porta USB di ricarica
7. Porta di lettura scheda
8. Porta Aux-in

FUNZIONI DI COMANDO

- Pulsante “ / Modalità”:**
Premere per accendere.
Tenere premuto il pulsante per spegnere.
Premere brevemente per cambiare sorgente.
- Pulsante “Riproduzione/Pausa / Invio”:**
Premere “Riproduzione/Pausa” in modalità Bluetooth, USB, scheda e CD.
Tenere premuto il pulsante per eseguire la scansione automatica delle stazioni radio FM.
Tenere premuto il pulsante per forzare il dispositivo a effettuare una ricerca in modalità BT.
Premere per confermare l'impostazione.
- Manopola “Volume”:**
Ruotare per aumentare o diminuire il volume.
- Manopola “< / >” Precedente/Successivo:**
Ruotare per passare al brano precedente o successivo in modalità Bluetooth, USB, scheda e CD.
FM: ruotare per ascoltare le stazioni salvate.

FUNZIONI DEL TELECOMANDO

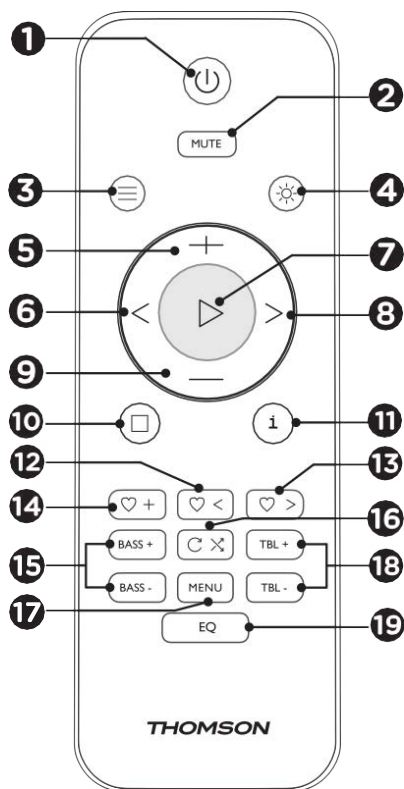

1. ON/OFF
2. Mute (silenzioso)
3. Modalità (ingressi)
4. Dimmer della luminosità/ Luce (pressione prolungata)
5. Volume +
6. Indietro (traccia precedente)
7. Riproduzione/Pausa/Invio
8. Avanti (traccia successiva)
9. Volume -
10. Stop
11. Info
12. Stazione memorizzata precedente
13. Stazione memorizzata successiva
14. Registrare la stazione in oggetto
15. Bassi +/- (regolare i bassi)
16. Repeat (ripetere)/Riproduzione casuale
17. Menu
18. Acuti +/- (regolare gli acuti)
19. Equalizzatore

Introduzione

Posizionare il dispositivo nel punto desiderato. Collegare la spina alla presa elettrica e accendere se necessario.

Alimentazione di rete del dispositivo: 230 V 50 Hz

Collegare la spina elettrica alla presa a muro (230 V).

Avvertenza:

- Prima di utilizzarla, verificare che l'alimentazione elettrica sia compatibile con i 230 V (50 Hz) dell'unità.
- Non collegare o scollegare il cavo di alimentazione con le mani bagnate.
- Nel caso in cui si preveda di non utilizzare il dispositivo a lungo (vacanze, ecc.), scollegare la spina dalla presa elettrica.
- Quando si scollega la spina dalla presa di corrente, tenere l'estremità della spina; non tirare il cavo per evitare scosse elettriche causate da un cavo danneggiato.

STAND-BY AUTOMATICO

Durante la riproduzione di supporti audio da una periferica connessa, il sistema audio passa automaticamente in stand-by nel caso in cui:

- non venga premuto nessun tasto per 10 minuti;
- la periferica connessa non trasmetta dati audio da 10 minuti.

FUNZIONAMENTO

Premere il tasto  per accendere l'apparecchio e tenere premuto per spegnerlo.

REGOLAZIONE DEL VOLUME

Ruotare la manopola del volume per aumentare o diminuire il volume o gestirlo con il telecomando.

Verificare la visualizzazione a display, che dovrà confermare la regolazione del volume.

REGOLARE LA LUCE AMBIENTALE E IL DIMMER LCD

Premere  (sul telecomando) per impostare il dimmer del display LCD e la retroilluminazione del vassoio CD: Basso-Medio-Alto.





Tenere premuto  (sul telecomando) per accendere/spegnere la luce ambientale.

FUNZIONE MUTE

Premere il tasto MUTE (silenzioso) del telecomando.

Premere nuovamente il tasto per annullare la funzione Mute.

IMPOSTARE L'OROLOGIO (IN MODALITÀ STAND-BY)

1. Premere una volta il pulsante "MENU" sul telecomando per "IMPOSTARE L'OROLOGIO", premere  per confermare e il simbolo "24H" lampeggerà.
2. Premere < oppure > per scegliere il formato 24 ore o quello 12 ore, quindi premere  per confermare.
3. Premere < oppure > per impostare l'ora, premere  per confermare e i minuti lampeggeranno.
4. Premere < oppure > per impostare i minuti, premere  per confermare e l'ora verrà salvata.

IMPOSTARE UNA SVEGLIA (IN MODALITÀ STAND-BY)

Dopo aver impostato l'orologio, è possibile programmare una sveglia.

1. Premere due volte il pulsante "MENU" sul telecomando per impostare la Sveglia 1, premere tre volte "MENU" per impostare la Sveglia 2, premere ▷ per confermare.
2. Verrà visualizzato "AL1". Premere ▷ per effettuare la scelta, l'ora lampeggerà.
3. Premere < oppure > per impostare l'ora, premere ▷ per confermare e i minuti lampeggeranno.
4. Premere < oppure > per impostare i minuti e premere ▷ per confermare.
5. Premere < / > per regolare il volume della sveglia.
6. Premere < / > per selezionare la fonte della sveglia (buzzer, FM, CD, USB, spento) e premere ▷ per confermare.
7. La Sveglia 1 è stata impostata con successo.
8. Quando la sveglia è attiva, premere il tasto di accensione per spegnerla o premere qualsiasi altro tasto per accedere alla modalità snooze.

Utilizzo

RADIO FM

Verificare che il cavo dell'antenna sia srotolato per una migliore ricezione.

Ricerca automatica

1. Premere il pulsante Modalità oppure ≡ sul telecomando per selezionare la modalità FM.
2. Tenere premuto il tasto ►|| per avviare automaticamente l'unità e ricercare le frequenze. Tutte le stazioni disponibili sono programmate in ordine di potenza di ricezione della banda d'onda, la prima stazione radio programmata viene trasmessa automaticamente.
3. Premere ♥< / ♥> per selezionare la stazione memorizzata e iniziare l'ascolto.

Ricerca manuale

1. Premere < oppure > (sul telecomando) per scegliere la stazione. Ogni volta che si preme il tasto di regolazione della frequenza, questa aumenta o diminuisce di 50 kHz.
2. Dopo avere trovato una stazione che si vuole registrare, premere il pulsante ♥+: l'icona di memorizzazione delle stazioni preregistrate e il numero della stazione appariranno sul display. Premere ♥< oppure ♥> per scegliere la stazione e premere ▷ per confermare e registrare la stazione in oggetto.
3. Premere ♥+ per visualizzare e ascoltare la stazione radio salvata.
4. Premere ♥ oppure ♥> per ascoltare la stazione radio salvata.

MODALITÀ BLUETOOTH

È necessario seguire più passaggi per connettere il proprio smartphone:

1. attivare Bluetooth dal proprio smartphone (fare riferimento alle istruzioni per l'uso del telefono).
2. premere il tasto  per accendere il dispositivo, quindi premere più volte il pulsante MODALITÀ finché non lampeggia "Bt" sul display LCD. A questo punto sarà pronto per essere abbinato automaticamente.
3. con lo smartphone, cercare il dispositivo Bluetooth denominato DS220CD.
4. lo smartphone rileverà DS220CD e proporrà di connettersi ad esso oppure no.

5. per connettersi, utilizzare la password 0000 (se richiesta). Dopo aver stabilito la connessione, sul display LCD apparirà l'icona BT.

Connessione automatica con lo smartphone

L'abbinamento è necessario solo quando si utilizza il dispositivo con il telefono la prima volta. Non appena il dispositivo viene abbinato al telefono, quest'ultimo si conatterà automaticamente al dispositivo quando è acceso e quando il Bluetooth è attivato sullo smartphone. La volta successiva in cui si accenderà il dispositivo, questo si conatterà automaticamente allo smartphone connesso durante l'accensione precedente.

Tenere premuto il pulsante **Riproduzione** per disconnettere la funzione Bluetooth.

Riproduzione da una periferica Bluetooth

Dopo aver eseguito l'abbinamento Bluetooth, premere il pulsante ▷ per avviare la riproduzione. Ruotare la manopola < / > oppure premere il tasto < o > del telecomando per passare al brano precedente o successivo.

Premere il pulsante ▷ per mettere in pausa o riprendere la riproduzione.

RIPRODUZIONE CD

Riproduzione di un compact disc (CD/MP3)

Osservazioni: non toccare mai la lente laser situata all'interno del lettore CD. Se la lente laser si sporca, pulirla con un disco per pulizia.

1. Premere il tasto ≡ più volte e selezionare la funzione CD.
2. Sollevare il coperchio del vassoio CD e posizionare il CD con il lato stampato rivolto verso l'alto, quindi chiudere il coperchio del vassoio CD e la riproduzione del CD inizierà automaticamente.
3. Premere il pulsante ▷ per interrompere temporaneamente la riproduzione. Premere il pulsante ▷ per riprendere la riproduzione.

Traccia precedente < / Traccia successiva >

1. Ruotare la manopola < / > oppure premere i tasti < o > del telecomando per passare da una traccia all'altra.
2. Premere una volta il pulsante < per ascoltare l'inizio della traccia in corso. Premerlo due o più volte per ascoltare le tracce precedenti del disco.
3. Premere il pulsante > per ascoltare la traccia successiva del disco.
4. Tenere premuto il tasto <. La traccia in riproduzione torna alla/e traccia/e precedente/i. Quando il disco ha raggiunto la parte desiderata della traccia, rilasciare il pulsante: la riproduzione riprende normalmente.
5. Tenere premuto il tasto >. La traccia in riproduzione viene mandata avanti fino alla/e traccia/e successiva/e. Quando il disco ha raggiunto la parte della traccia desiderata, rilasciare il pulsante: la riproduzione riprende normalmente.

Funzione Repeat (ripetere) ↶ ↷

Con questo tasto si può ripetere una stessa traccia o tutte le tracce di un CD.

1. Premere il pulsante una volta durante la riproduzione. Sul display LCD appare "ONE". La stessa traccia viene ripetuta continuamente.
2. Premere il tasto una seconda volta per ripetere tutte le tracce. Sul display LCD appare "ALL".

3. Premere il tasto tre volte e avviare la riproduzione casuale. Sul display LCD appare "RAND".
4. Per annullare la riproduzione ripetuta, premere il tasto più volte finché non compare OFF.

LETTORE USB

Riproduzione musicale tramite USB

Il dispositivo è stato progettato utilizzando le tecnologie USB più recenti. Dato l'alto numero di dispositivi di archiviazione USB disponibili sul mercato, non possiamo tuttavia garantire la compatibilità con tutte le periferiche. Per questo motivo, in alcuni sporadici casi potrebbe essere difficile tornare al brano precedente da una periferica USB. Non si tratta di un malfunzionamento del dispositivo.

1. Premere il tasto \equiv più volte finché non appare il messaggio USB sul display.
2. Collegare direttamente una chiavetta USB alla porta USB. Sul display appariranno rapidamente il numero di cartelle e il numero totale delle tracce. La riproduzione riprenderà automaticamente dopo pochi secondi.
3. Il funzionamento dei tasti è lo stesso che con il lettore CD. Consultare la sezione dedicata ai CD come precedentemente descritto.

Osservazioni:

- Collegare sempre la chiavetta USB direttamente alla porta USB per evitare malfunzionamenti.
- La porta USB non è pensata per caricare dispositivi esterni.
- Importante: Cambiare la modalità del dispositivo prima di estrarre la periferica di archiviazione USB.

AUX-IN

Presca jack Aux-in

1. Premere il tasto \equiv più volte per scegliere la modalità Aux-in, sul display comparirà il messaggio AUX-IN.
2. Connettere il cavo AUX dalla presa di uscita di linea del proprio lettore personale (ad esempio un lettore MP3 portatile) alla presa jack Aux-in.
3. Avviare la riproduzione dal lettore personale.



Porta di ricarica USB (uscita 5 V)

La porta USB è progettata per ricaricare dispositivi esterni come lo smartphone, ad esempio. La potenza di uscita è di 5 V 1,0 A.

Avvertenza relativa alle pile

Il prodotto contiene una o più pile.

- Utilizzare correttamente le pile per evitare lesioni o incendi causati da perdite, surriscaldamento, esplosione, erosione o altri danni.
- Conservare e tenere le pile nuove e usate fuori dalla portata dei bambini o di altre persone vulnerabili. Se il vano batteria non si chiude correttamente, evitare di usare il prodotto.
- Se il liquido della pila alcalina entra in contatto con la pelle e/o gli occhi, sciacquarli immediatamente con acqua pulita e consultare un medico.
- Se il liquido della pila alcalina fuoriesce, asciugarlo con un panno e sostituire la pila con una nuova.
- Non inghiottire la/e pila/e. Se una pila viene ingerita, può provocare gravi ustioni interne in sole 2 ore e causare la morte. Se le pile vengono ingerite, contattare immediatamente un centro antiveleni e richiedere assistenza medica.
- Utilizzare pile AA Ni-MH, alcaline o al litio.
- Non caricare le pile. La carica di pile non ricaricabili provoca l'emissione di gas e/o di calore, che possono provocare esplosioni e/o incendi.
- Non utilizzare diversi tipi di pile o pile nuove e usate allo stesso tempo.
- Inserire le pile con la corretta polarità (+ e -).
- Non mettere in contatto gli stessi poli delle pile.
- Rimuovere prontamente le pile scariche. La pila potrebbe esplodere se non viene sostituita correttamente o se l'apparecchio non viene utilizzato per molto tempo.
- Sostituire la pila con una dello stesso tipo o equivalente.
- Le pile (o il pacco di pile) non devono essere esposte a calore eccessivo, come luce del sole, fuoco, ecc.
- Non riscaldare le pile e non gettarle nel fuoco o nell'acqua.
- Non rimuovere le pile con pinze metalliche né usare oggetti metallici come la punta di una penna o delle pinze. Non deformare, schiacciare o forare le pile.
- Non smontare le pile.
- Ricoprire le estremità delle pile con del nastro adesivo per evitare l'esplosione e la combustione quando le si smaltisce.
- Rispettare l'ambiente quando si smaltiscono le pile.
- Non gettare le pile tra i normali rifiuti domestici.
- Per lo smaltimento delle pile, assicurarsi di rispettare la corrispondente normativa vigente.

<p> AVVERTENZA RELATIVA ALLA BATTERIA</p> <p>TENERE FUORI DALLA PORTATA DEI BAMBINI L'ingestione può causare ustioni chimiche, perforazione dei tessuti molli e portare alla morte. Ustioni gravi possono insorgere a 2 ore dall'ingestione. Consultare subito un medico.</p>	
--	---



Sostituire la pila con una non idonea comporta un rischio di fuoco o di esplosione. Smaltire la pila nel fuoco o in un forno caldo, schiacciarla meccanicamente o tagliarla può provocare un'esplosione.

Lasciare la pila in un ambiente a temperatura estremamente elevata può provocare un'esplosione o la fuoriuscita di liquido o gas infiammabile.

Esporre la pila a una pressione atmosferica molto bassa può provocare un'esplosione o la fuoriuscita di liquido o gas infiammabile.

Il prodotto è progettato per funzionare in un clima temperato e non deve essere esposto temperature estreme.

Prima di installare o utilizzare l'apparecchio consultare le informazioni su elettricità e sicurezza presenti sulla parte esterna dell'imballaggio.

Specifiche tecniche

Altoparlante a banda larga	3" (5W) x4	Frequenza wireless	2.402 - 2.480 MHz
Potenza di picco	60 W	Frequenza FM	88,8 - 108 MHz
Potenza RMS	20 W	Versione del Bluetooth	5.3
Consumi energetici	0,6 W	Distanza di trasmissione	da 10 m
Potenza in ingresso	100-230 V, 50/60 Hz	Potenza massima in uscita (EIRP)	-0,25 dBm
Impedenza altoparlante	4 Ω	Ingresso/Uscita	CD, Bluetooth, ingresso AUX, radio FM, USB, scheda
Frequenza dell'altoparlante	60 Hz - 20 kHz	Distorsione	< 1 %
Rapporto S/N	≥ 80 dB	Dimensioni	227 x 190 x 950 mm
Nome abbinamento Bluetooth	DS220CD		

Nota: la distanza massima di connessione è di circa 10 metri. Posizionare l'altoparlante Bluetooth il più vicino possibile all'apparecchio per evitare di interrompere la connessione.

In un ambiente con scariche elettrostatiche, l'apparecchio potrebbe spegnersi. L'utente dovrà quindi ricaricare la batteria e resettare l'apparecchio.

Tutela dell'ambiente



Il prodotto è progettato e realizzato con materiali e componenti di alta qualità, che possono essere riciclati e riutilizzati.

Prestare attenzione all'impatto ambientale legato allo smaltimento delle pile.



Quando il simbolo di un bidone con rotelle barrato accompagna il prodotto, significa che il prodotto risponde alla Direttiva europea 2002/96/CE. Informarsi sul sistema locale di raccolta differenziata per i prodotti elettrici ed elettronici. Agire rispettando le normative locali e non smaltire i prodotti usati nei normali rifiuti domestici. Il corretto smaltimento di questo prodotto contribuisce a prevenire potenziali conseguenze negative sull'ambiente e sulla salute dell'uomo.

Informazioni aggiuntive

- Per risparmiare energia, quando l'apparecchio non produce alcun suono per un certo periodo di tempo, passa automaticamente in modalità stand-by. Può quindi essere riattivato utilizzando nuovamente il pulsante di alimentazione
- In caso di chiamata entrante mentre il DS220CD è connesso al cellulare per la riproduzione musicale, si metterà in pausa immediatamente quando si risponde alla chiamata e riprenderà a chiamata terminata. (a volte continuerà a restare in pausa anche dopo la fine della chiamata, questo dipende dal proprio telefono cellulare).
- Il termine, il marchio e il logo Bluetooth®, sono marchi registrati di proprietà di Bluetooth SIG, Inc. e qualsiasi uso di tali marchi da parte di Bigben Interactive è soggetto a licenza. Altri marchi e nomi commerciali sono di proprietà dei rispettivi proprietari.
- THOMSON è un marchio di Talisman Brands, Inc. utilizzato su licenza da Bigben Interactive.
- Prodotto realizzato e venduto sotto la responsabilità di Bigben Interactive.
- THOMSON e il logo THOMSON sono marchi commerciali utilizzati su licenza da Bigben Interactive - per maggiori informazioni: www.thomson-brand.com.
- Tutti i prodotti, servizi, denominazioni sociali, marchi, nomi commerciali, nomi di prodotti e loghi ivi indicati sono di proprietà dei rispettivi titolari.

Dichiarazione di conformità

- Con la presente, Bigben Interactive dichiara che l'apparecchiatura radio del tipo DS220CD è conforme alla direttiva 2014/53/UE. Il testo completo della dichiarazione UE di conformità è disponibile al seguente link: <https://www.bigbeninteractive.it/supporto-tecnico/>

Garanzia

Il prodotto è garantito da Bigben per un periodo di due anni dalla data di acquisto ad esclusione dei Paesi dello Spazio economico europeo, dove il periodo di garanzia viene esteso. Si raccomanda di conservare lo scontrino o la ricevuta in caso di reclamo. La garanzia copre i guasti dovuti a materiale difettoso, elemento mancante o vizio di fabbricazione. In questo caso contattare l'assistenza tecnica. Per qualsiasi problema relativo a un prodotto difettoso, rivolgersi al punto vendita presentando scontrino o ricevuta. La garanzia non copre problemi derivanti da un utilizzo non conforme.

Assistenza

<https://www.bigbeninteractive.it/supporto-tecnico/>
support@bigben.fr

Made in China

Prodotto da BIGBEN INTERACTIVE SA
396-466, Rue de la Voyette CRT2
59273 FRETIN - Francia
www.bigben.eu



Fabricant : Bigben Interactive FRANCE

396-466, rue de la Voyette - CRT2
59273 Fretin, France

Vertrieben von Bigben Interactive DEUTSCHLAND GmbH

Walter Gropius Str. 28, 50126 Bergheim, Deutschland

Distribuido por Bigben Interactive Belgium s.a./n.v.

Boulevard d'Angleterre 2 / Bte 4
1420 Braine l'Alleud

Gedistribueerd door Bigben Interactive NEDERLAND b.v.

's-Gravelandseweg 80, 1217 EW Hilversum, Nederland

Distribuido por Lineas Omenex Metronic S.L.

Pol. Ind. Can Salvatella - Avda. Arraona 54-56
08210 Barberà del Vallès (BCN) - España

Distribuito da Metronic Italia s.r.l

via Marconi 31, 20071 Vermezzo con Zelo (MI), Italia

HOTLINE

FRANCE, du lundi au vendredi (sauf jours fériés)

9h-12h / 14h-17h : 02 47 34 63 38

9h-18h : www.bigben.fr/support (Chatbot)

ou support@bigben.fr

DEUTSCHLAND, Montag bis Freitag von

09:00 bis 18:00 Uhr (außer an Feiertagen)

Tel.: 02271-9047997

Mail: support@bigben-interactive.de

BELGIQUE, customerservice@bigben-interactive.be

NEDERLAND, customerservice@bigben-interactive.nl

ESPAÑA / PORTUGAL, soporte@metronic.com

Tel.: +34 93 713 26 25

ITALIA, tecnico@metronic.com - Tel.: 02 94 94 36 91

OTHERS, from monday to friday (except on public holidays)

9.00 am - 6.00 pm: www.bigben.fr/support (Chatbot)

or support@bigben.fr

FABRIQUÉ EN CHINE / MADE IN CHINA

www.bigben.eu

THOMSON

PT

DS220CD
DS220CDBK
DS220CDWH

**CD / BLUETOOTH / FM /
ENTRADA USB / ÁUDIO**



INSTRUÇÕES DE FUNCIONAMENTO

ANTES DE UTILIZAR ESTE APARELHO,
LEIA ATENTAMENTE ESTE MANUAL DE UTILIZAÇÃO
E GARDE-O PARA CONSULTA POSTERIOR.

Antes da primeira utilização	58	Aviso relativo às baterias	67
Advertências e avisos de segurança	58	Características técnicas	68
O que está na caixa?	60	Proteção do ambiente	69
Descrição das peças	61	Informações adicionais	69
Antes de começar	63	Declaração de conformidade	69
Utilização	64	Garantia	70

Antes da primeira utilização

- Retirar o aparelho da caixa.
- Retirar toda a embalagem do produto.
- Colocar a embalagem dentro da caixa ou descartá-la em segurança, de acordo com as instruções de reciclagem presentes na embalagem do produto.

Advertências e avisos de segurança

Deve ler e compreender todas as instruções antes de utilizar este aparelho. Em caso de danos resultantes do não cumprimento das instruções, a garantia não será aplicável.



1. Nunca remover o invólucro do aparelho.
2. Nunca colocar este aparelho em cima de outro equipamento elétrico.
3. Proteger o cabo de alimentação para que não seja pisado ou comprimido, principalmente nas fichas, tomadas e no ponto de saída do aparelho. Confirmar se a tensão de alimentação corresponde à tensão indicada na placa situada na parte traseira do aparelho. Retirar sempre a ficha da tomada ao desligar o aparelho da corrente. Nunca puxar o cabo de alimentação. Antes de ligar a ficha de alimentação, garantir que efetuou todas as outras ligações.
4. Utilizar apenas equipamentos/acessórios recomendados pelo fabricante.
5. Confiar todas as reparações do aparelho a técnicos qualificados. É necessário reparar o aparelho quando este tiver sido danificado de alguma forma, nomeadamente:
 - se o cabo de alimentação estiver danificado;
 - em caso de derrame de líquidos ou de inserção de objetos no aparelho;
 - se o aparelho for exposto à chuva ou humidade;
 - se o aparelho não funcionar normalmente;
 - ou se o aparelho tiver caído ou sofrido um impacto.
6. O painel de série está localizado na parte inferior do aparelho.
7. Nunca bloquear os orifícios de ventilação. Não cubra o aparelho com um tecido.
8. Garantir que dispõe de espaço suficiente para a ventilação. Colocar o produto numa superfície estável.
9. Este dispositivo deve ser utilizado num ambiente ameno, afastado da luz solar direta, de chamas fortes ou do calor, de aparelhos de aquecimento, de fogões ou de qualquer outro dispositivo (incluindo amplificadores) que geram calor. Não instalar perto de fontes de calor.

10. As pilhas (conjunto de pilhas ou pilhas inseridas) não devem ser expostas ao calor excessivo, como raios de sol, fogo, etc.
11. Desligar sempre o dispositivo antes de limpá-lo. Não lubrificar nenhuma parte deste aparelho. Limpar com um pano macio. Não utilizar produtos abrasivos nem produtos de limpeza agressivos.
12. Garantir que consegue aceder facilmente ao cabo de alimentação, à ficha ou ao adaptador para poder desligar este aparelho da tomada elétrica, se necessário.
13. Não utilizar este aparelho perto de água. Não deve ser exposto a gotas ou salpicos. Não utilizar este aparelho num ambiente húmido ou molhado.
14. Desligue este aparelho em caso de trovoada ou se não o utilizar durante um longo período de tempo.
15. Este aparelho pode ser utilizado por crianças com idade igual ou superior a 8 anos e por pessoas com deficiência física ou sensorial, dificuldades de aprendizagem ou falta de experiência e conhecimento, desde que sejam supervisionadas ou tenham recebido instruções sobre a utilização segura do aparelho e compreendam os riscos envolvidos. As crianças não devem brincar com o aparelho nem com o cabo de alimentação (risco de estrangulamento). A limpeza e a manutenção não devem ser realizadas por crianças sem supervisão.
16. Este dispositivo só deve ser alimentado com uma tensão de segurança muito baixa, correspondente à marcação no dispositivo.
17. A pilha deve ser retirada do dispositivo antes da sua eliminação. O dispositivo deve estar desligado da corrente ao retirar a pilha.
18. O produto deve estar a uma distância mínima de 20 cm do corpo humano quando estiver em funcionamento.
19. Risco de asfixia: As peças pequenas não devem ser manuseadas por crianças com menos de 3 anos nem por pessoas com tendência a colocar objetos não comestíveis na boca.
20. Este dispositivo destina-se exclusivamente a uso doméstico; não utilizar ao ar livre.

AVISO: Aparelho a Laser de Classe 1



ATENÇÃO

Radiação a laser invisível em caso de abertura ou de neutralização dos dispositivos de segurança. Evitar a exposição ao feixe.

Este produto contém um dispositivo laser de baixa potência.

AVISO:: não toque na lente laser.





O símbolo do relâmpago num triângulo equilátero avisa os utilizadores para a presença, dentro do aparelho, de tensões elétricas perigosas não isoladas suficientemente potentes para apresentar um risco de eletrocussão.



O ponto de exclamação no interior de um triângulo indica a presença de instruções importantes relativas ao funcionamento e à manutenção (reparação) na documentação que acompanha o aparelho.

Material de classe II	
Corrente contínua	
Corrente alternada	
Apenas para uso no interior	

O que está na caixa?

Verifique e identifique o conteúdo da embalagem:

- Unidade principal
- Telecomando
- Cabo AUX
- Folheto com o código QR do Manual do Utilizador
- Folheto
- Kits de base e de montagem

Descrição das peças

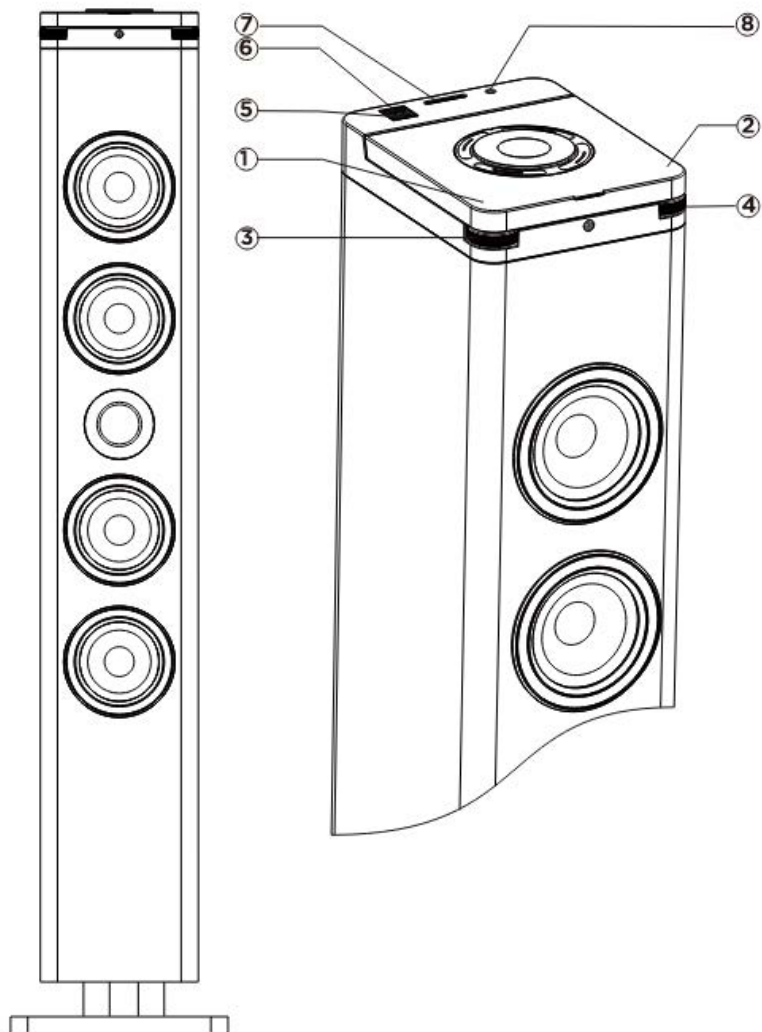

Comandos

1. : Alimentação On/Off / Modo
2. : Reprodução / Pausa / Enter
3. : Anterior / Seguinte
4. : Volume +/-

Entrada/Saída

5. Porta de Reprodução USB
6. Porta USB de carregamento
7. Porta de leitura de cartões
8. Porta Aux-in

FUNÇÕES DE COMANDO

- Botão « / Modo»:**
Premir para ligar
Premir e manter premido para desligar.
Premir rapidamente para alterar a entrada.
- Botão «Reprodução / Pausa / Enter»:**
Premir para Reproduzir/Pausar nos modos Bluetooth, USB, cartão e CD.
Premir e manter premido o botão para procurar automaticamente as estações de rádio FM.
Premir e manter premido o botão para forçar a pesquisa de dispositivo no modo BT.
Premir para confirmar ao configurar.
- Roda de «Volume»:**
Rodar para aumentar ou reduzir o volume
- «< / >» Roda Ant/Seg:**
Passar para a faixa anterior ou seguinte nos modos Bluetooth, USB, Cartão e CD.
FM: rodar para ouvir as estações guardadas.

FUNÇÕES DO TELECOMANDO

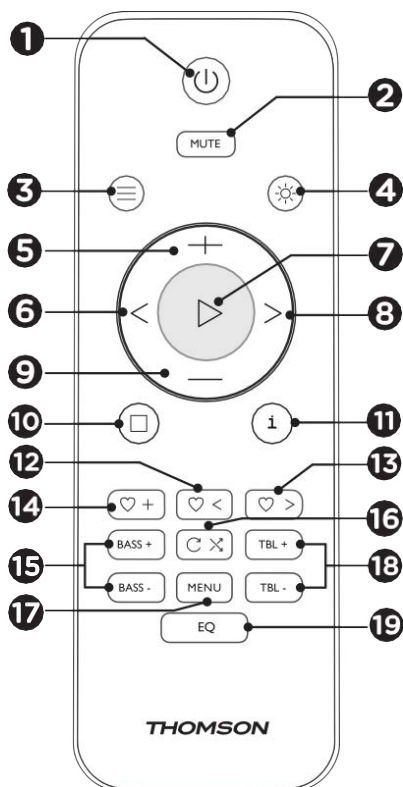

1. On/Off
2. Mute (Silêncio)
3. Modo (entradas)
4. Regulação do brilho/ Luz (premir e manter premido)
5. Volume +
6. Voltar (Faixa anterior)
7. Reprodução / Pausa / Entrada
8. Seguinte (Faixa seguinte)
9. Volume -
10. Stop
11. Info
12. Estação memorizada anterior
13. Próxima estação memorizada
14. Gravar a estação atual
15. Graves +/- (ajustar os graves)
16. Repeat (repetir)/Reprodução aleatória
17. Menu
18. Agudos +/- (ajustar os agudos)
19. Equalizador

Antes de começar

Colocar o dispositivo no local desejado. Ligue a ficha à tomada elétrica e acenda-a, se necessário.

Alimentação principal do dispositivo: 230 V 50 Hz

Ligue a ficha de alimentação principal à tomada da rede elétrica (230 V).

Aviso:

- Antes de utilizar a unidade, verifique se a alimentação elétrica é compatível com os 230 V (50 Hz) da unidade.
- Não ligue nem desligue o cabo de alimentação com as mãos molhadas.
- Quando prever que não vai utilizar o aparelho durante algum tempo (férias, etc.), desligue o aparelho da tomada da rede elétrica.
- Ao desligar a ficha da tomada elétrica, segure a extremidade da ficha; não puxe pelo cabo para evitar choques elétricos provocados por um cabo danificado.

STANDBY AUTOMÁTICO

Ao reproduzir áudio a partir de um acessório ligado, a aparelhagem passa automaticamente para o modo standby se:

- não premir nenhum botão durante 10 minutos
- o periférico ligado não transmitir qualquer dado áudio há 10 minutos.

FUNCIONAMENTO

Prima o botão  para ligar o dispositivo e mantenha-o premido para desligar.

AJUSTAR O VOLUME

Desloque a roda do Volume para aumentar ou diminuir o volume ou utilize o comando. Verifique a exibição ao ecrã, que deve confirmar o ajuste do volume.

AJUSTAR A LUZ AMBIENTE E O REGULADOR DE INTENSIDADE DO LCD

Premir  (no comando) para ajustar o brilho do LCD e a retroiluminação da bandeja do CD: Baixo-Médio-Alto.











Premir e manter premido  (no comando) para ligar/desligar a luz ambiente.

FUNÇÃO SILÊNCIO

Prima o botão MUTE (silêncio) do telecomando.

Prima de novo neste botão para anular a função silêncio.

AJUSTAR O RELÓGIO (EM MODO STAND-BY)

1. Premir o botão MENU no comando uma vez para «CONFIGURAR RELÓGIO», premir  para confirmar e o símbolo «24H» piscará.
2. Premir  ou  para escolher o formato 24h ou 12h e, de seguida, premir  para confirmar.
3. Premir  ou  para acertar a hora atual, premir  para confirmar e os minutos vão piscar.
4. Premir  ou  para acertar os minutos atuais, premir  para confirmar e a hora será guardada.

CONFIGURAR O ALARME (NO MODO STAND-BY)

Depois de ter configurado o seu relógio, poderá programar um alarme.

1. Premir o botão «MENU» no comando duas vezes para definir o Alarme 1, premir «MENU» três vezes para definir o Alarme 2, premir ▷ para confirmar.
2. Surte «AL1» no visor. Premir ▷ para fazer a sua escolha, a Hora piscará.
3. Premir < ou > para acertar a hora atual, premir ▷ para confirmar e os minutos vão piscar.
4. Premir < ou > para acertar os minutos atuais e, de seguida, premir ▷ para confirmar.
5. Premir < / > para ajustar o volume do alarme.
6. Premir < / > para selecionar a fonte do alarme (buzzer, FM, CD, USB, desligado) e premir ▷ para confirmar.
7. O alarme 1 foi definido com êxito.
8. Quando a função de alarme estiver ativada, prima a tecla Power para o desligar ou prima qualquer outra tecla para entrar no modo snooze.

Utilização

RÁDIO FM

Certifique-se de que o cabo de antena está bem desenrolado para uma melhor receção.

Pesquisa automática

1. Premir o botão Modo ou ≡ no comando para escolher o modo FM.
2. Premir e manter premido o botão ►||, a unidade inicia automaticamente a pesquisa de frequências, todas as estações disponíveis são programadas por ordem de intensidade de receção da faixa de frequência, a primeira estação de rádio programada será transmitida automaticamente.
3. Premir ♥< / ♥> para selecionar a estação guardada e começar a ouvir.

Pesquisa manual

1. Premir < ou > (no comando) para escolher a estação. Cada vez que prime o botão de ajuste da frequência, esta aumenta ou diminui 50 kHz.
2. Depois de encontrar a estação que pretende guardar, premir o botão ♥+ e o símbolo da estação predefinida guardada e o número da estação aparecerão no ecrã. Premir ♥< ou ♥> para escolher a estação e premir ▷ para confirmar e guardar a estação atual.
3. Premir ♥+ para mostrar e ouvir a estação de rádio guardada.
4. Premir ♥< ou ♥> para ouvir a estação de rádio guardada.

MODO BLUETOOTH

Deverá seguir várias etapas para conectar o seu telemóvel:

1. Ative o Bluetooth a partir do seu telemóvel (consulte o modo de utilização do seu telemóvel).
2. Premir o botão ⏻ para ligar o aparelho e, de seguida, premir o botão MODE repetidamente até que a indicação «BT» surja no ecrã LCD a piscar. Ficará assim pronto para ser emparelhado automaticamente.
3. Com o seu telemóvel, procure o dispositivo Bluetooth designado «DS220CD».
4. O seu telemóvel detetará «DS220CD» e irá propor-lhe que se conecte ou não.

5. Para se conectar, utilize a palavra-passe 0000 (se for preciso). Depois de efetuada a ligação, o símbolo «BT» surgirá no ecrã LCD.

Ligação automática com o seu smartphone

O emparelhamento só é necessário aquando da primeira ligação do dispositivo ao telemóvel. Quando o dispositivo fica emparelhado com o telemóvel, este liga-se automaticamente ao aparelho quando este está ligado se o Bluetooth estiver ativo no smartphone. Na próxima vez que ligar o aparelho, este irá conectar-se automaticamente ao telemóvel conectado por último.

Premir e manter premido o botão **Play** para desligar a função Bluetooth.

Reprodução a partir de um dispositivo Bluetooth

Após o emparelhamento do Bluetooth, premir o botão ▷ para iniciar a reprodução. Rodar a roda < / > ou premir o botão < ou > do comando para mudar para a faixa anterior ou seguinte. Premir o botão ▷ para pausar ou retomar a reprodução.

REPRODUÇÃO CD

Reprodução de um compact disc (CD/MP3)

Observações: Nunca toque na lente laser situada no interior do leitor CD. Limpe a lente laser com a ajuda de um disco de limpeza se esta ficar suja.

1. Prima o botão ≡ várias vezes para selecionar a função CD.
2. Levantar a tampa da bandeja do CD e colocar o CD com o lado impresso virado para cima. De seguida, fechar a tampa e o CD começará a reproduzir automaticamente.
3. Para parar temporariamente a reprodução, premir ▷. Para retomar a reprodução, premir ▷.

Faixa anterior < / Faixa seguinte >

1. Rodar a roda < / > ou os botões < ou > do comando para mudar de uma faixa para outra.
2. Premir o botão < uma vez para ouvir o início da faixa atual. Prima duas vezes ou mais para ouvir as faixas anteriores do disco.
3. Premir o botão > para ouvir a faixa seguinte do disco.
4. Premir e manter premido o botão <. A faixa atual volta para a(s) faixa(s) anterior(es); quando o disco chegar à parte pretendida da faixa, solte o botão: a reprodução normal é retomada.
5. Premir e manter premido o botão >; a faixa atual avança rapidamente para a(s) faixa(s) seguinte(s). Quando o disco chegar à parte pretendida da faixa, solte o botão: a reprodução normal é retomada.

Função Repeat (repetir) ↶ ↷

O botão permite repetir uma mesma faixa ou todas as faixas de um CD.

1. Premir o botão uma vez durante a reprodução. «ONE» surge no ecrã LCD. A mesma faixa é repetida em contínuo.
2. Prima o botão uma segunda vez para repetir todas as faixas. «ALL» surge no ecrã LCD.
3. Prima o botão três vezes para iniciar a reprodução aleatória. «RAND» surge no ecrã.
4. Para cancelar a reprodução repetida, premir o botão várias vezes até surgir «OFF» no ecrã.

LEITOR DE USB

Reprodução de música via USB

Este dispositivo foi concebido com as mais recentes inovações técnicas no âmbito da USB. Porém, dada a vasta gama dos dispositivos de armazenamento USB disponíveis no mercado, não podemos garantir a compatibilidade com todos os dispositivos. Por este motivo, em casos raros, é possível que seja difícil regressar à música anterior a partir de um dispositivo USB. Não se trata de um problema do dispositivo.

1. Prima o botão \equiv várias vezes até que «USB» surja no ecrã.
2. Ligue diretamente uma pen de armazenamento USB à porta USB. O ecrã mostrará rapidamente o número de pastas e o número total de faixas. A reprodução iniciará automaticamente após alguns segundos.
3. O funcionamento dos botões é igual ao do leitor CD. Consulte a secção relativa ao CD, como anteriormente indicado.

Observações:

- Certifique-se sempre de que liga uma pen USB diretamente à porta USB para evitar quaisquer problemas.
- A porta USB não foi concebida para carregar dispositivos externos.
- Importante: Altere o modo do dispositivo antes de remover o dispositivo de armazenamento USB.

AUX-IN

Tomada jack Aux-in

1. Prima o botão \equiv várias vezes para selecionar o modo Aux-in, «AUX-IN» surgirá no ecrã.
2. Ligue o fio de ligação AUX à tomada de saída de linha do seu reproduzidor pessoal (por exemplo, um leitor MP3 portátil) à tomada jack Aux-in.
3. Inicie a leitura a partir do seu leitor pessoal.



Porta de carregamento USB (Saída 5 V)

A porta USB foi concebida para carregar dispositivos externos, como um Smartphone, por exemplo. A sua potência de saída é de 5 V 1,0 A

Aviso relativo às baterias

Este produto contém uma ou várias baterias.

- Utilize as baterias corretamente para evitar qualquer ferimento ou um incêndio causado por uma fuga, um sobreaquecimento, uma explosão, uma erosão ou qualquer outro dano.
- Mantenha as baterias novas e usadas fora do alcance das crianças ou de qualquer pessoa vulnerável. Se o compartimento das pilhas não fechar bem, deixar de utilizar o produto.
- Se o líquido de uma pilha alcalina entrar em contacto com a pele e/ou os olhos, enxaguar imediatamente com água limpa e consultar um médico.
- Na ocorrência de uma fuga de líquido da pilha alcalina, limpar o líquido com um pano e substituir a pilha por uma nova.
- Não engolir a(s) pilha(s). Em caso de ingestão, uma pilha pode provocar queimaduras internas graves em apenas 2 horas e causar a morte. Se as pilhas forem engolidas, contactar imediatamente um centro de informação antivenenos e consultar um médico.
- Utilizar pilhas AA Ni-MH, alcalinas ou de lítio.
- Não carregar estas pilhas. O carregamento de pilhas não recarregáveis provoca emissões de gás e/ou de calor que podem originar explosões e/ou incêndios.
- Não utilizar diferentes tipos de pilhas ou pilhas novas e antigas em simultâneo.
- Inserir as pilhas de acordo com a polaridade (+ e -) correta.
- Não colocar em contacto os mesmos polos das pilhas.
- Retirar rapidamente as pilhas gastas. Risco de explosão da pilha caso esta não seja corretamente substituída ou caso o aparelho não seja utilizado durante algum tempo.
- Substituir a pilha por um modelo idêntico ou equivalente.
- As pilhas (ou conjunto de pilhas) não devem ser expostas a calor excessivo, como raios de sol, incêndio, etc.
- Não aquecer as pilhas e não as eliminar no fogo ou na água.
- Não retirar as pilhas com pinças metálicas e não utilizar objetos metálicos, como a ponta de uma caneta ou pinça. Evitar deformar, esmagar e perfurar as pilhas.
- Não desmontar as pilhas.
- Tapar as extremidades das pilhas com fita adesiva para evitar explosões e combustão ao eliminá-las.
- Pense no ambiente no momento de eliminar as pilhas
- Não eliminar as pilhas com o lixo doméstico.
- No momento da eliminação das pilhas, respeitar a regulamentação local em vigor em matéria de eliminação.

<p> AVISO DA BATERIA</p> <p>MANTER FORA DO ALCANCE DAS CRIANÇAS Engolir pode provocar queimaduras químicas, perfuração dos tecidos moles e morte. Podem ocorrer queimaduras graves no prazo de 2 horas após a ingestão. Consulte um médico imediatamente.</p>	
--	---



Risco de fogo ou de explosão se a pilha for substituída por um tipo incorreto. A eliminação de uma pilha no fogo ou num forno quente, ou a sua destruição mecânica ou corte, poderá resultar numa explosão.

A presença de uma pilha num ambiente de temperatura extremamente alta poderá resultar numa explosão ou na fuga de líquidos ou gases inflamáveis;

Uma pilha sujeita a uma pressão atmosférica extremamente baixa poderá provocar uma explosão ou fuga de líquidos ou gases inflamáveis.

O produto foi concebido para funcionar num clima temperado e não deve ser submetido a temperaturas extremas.

Antes de instalar ou utilizar o aparelho, consultar as informações sobre a eletricidade e a segurança na embalagem exterior.

Características técnicas

Altifalante banda larga	3" (5W) x4	Frequência sem fios	2.402-2.480 MHz
Potência de pico	60 W	Frequência FM	88,8-108 MHz
Potência RMS:	20 W	Versão do Bluetooth	5.3
Consumo de energia	0,6 W	Distância de transmissão	10 m
Potência de entrada	100-230V, 50/60Hz	Potência de saída máxima (EIRP)	-0,25 dBm
Impedância da coluna	4Ω	Entrada/Saída	CD, Bluetooth, entrada AUX, rádio FM, USB, cartão
Frequência do altifalante	60 Hz - 20 kHz	Distorção	< 1 %
Relatório S/B	≥ 80 dB	Dimensões	227 x 190 x 950mm
Nome de emparelhamento do Bluetooth	DS220CD		

Nota: A distância de ligação máxima é de cerca de 10 metros. Coloque a sua coluna Bluetooth o mais próximo possível do dispositivo para evitar interrupções na ligação.

Num ambiente com descargas eletrostáticas, o dispositivo poderá desligar-se. O utilizador deverá então recarregar a bateria e reiniciar o dispositivo.

Proteção do ambiente



O seu produto foi concebido e fabricado com materiais e componentes de elevada qualidade, que podem ser reciclados e reutilizados. Deve ter atenção aos aspetos ambientais da eliminação de pilhas.



Quando o símbolo do caixote do lixo com uma cruz estiver presente num produto, isso significa que o produto está abrangido pela Diretiva Europeia 2002/96/CE. Informe-se sobre o sistema local de recolha seletiva de produtos elétricos e eletrónicos. Aja em conformidade com as regras locais e não elimine os seus produtos antigos juntamente com o lixo doméstico. A eliminação deste produto ajuda a evitar potenciais consequências negativas para o meio ambiente e para a saúde humana.

Informações adicionais

- Para poupar energia, quando o aparelho não emite qualquer sinal sonoro durante algum tempo, este entra automaticamente em modo de Standby. Pode voltar a ligá-lo usando novamente o botão de alimentação.
- Se receber uma chamada enquanto a DS220CD estiver ligada ao seu telemóvel para reprodução de música, esta para imediatamente assim que atender a chamada e continua depois de terminar a chamada. (Às vezes, pode permanecer em pausa depois de terminar a chamada, depende do seu telemóvel).
- A palavra Bluetooth®, a marca e o logotipo são marcas registadas pertencentes à Bluetooth SIG, Inc. e qualquer utilização destas marcas por parte da Bigben Interactive ocorre com licença. As outras marcas e nomes comerciais pertencem aos seus respetivos proprietários.
- THOMSON é uma marca da Talisman Brands, Inc. utilizada sob licença pela Bigben Interactive.
- Este produto é fabricado e vendido sob a responsabilidade da Bigben Interactive.
- THOMSON e o logótipo THOMSON são marcas comerciais exploradas sob licença pela Bigben Interactive – para mais informações: www.thomson-brand.com.
- Quaisquer outros produtos, serviços, denominações sociais, marcas, designações comerciais, nomes de produtos e logotipos referido no presente são da propriedade dos respetivos titulares.

Declaração de conformidade

- Pela presente, a Bigben Interactive declara que o equipamento radioelétrico do tipo DS220CD está em conformidade com a diretiva 2014/53/UE. O texto completo da declaração UE de conformidade está disponível no seguinte endereço eletrónico: <https://www.bigbeninteractive.com/support/>

Garantia

Este produto é garantido pela Bigben durante 2 anos a partir da data de compra, salvo nos países do Espaço Económico Europeu, que oferecem um período de garantia mais longo. Recomendamos que conserve o seu talão de compra para uma eventual reclamação. A garantia cobre as avarias devidas a material defeituoso, a uma elemento em falta ou a um defeito de fabrico. Neste caso, contacte o apoio técnico. Para qualquer problema com um produto defeituoso, contacte o estabelecimento onde adquiriu o produto, munido do seu talão. A garantia não cobre problemas de utilização indevida.

Ajuda

<https://www.bigbeninteractive.com/support/support@bigben.fr>

Fabricado na China

Fabricado por BIGBEN INTERACTIVE SA

396-466, Rue de la Voyette CRT2

59273 FRETIN - França

www.bigben.eu

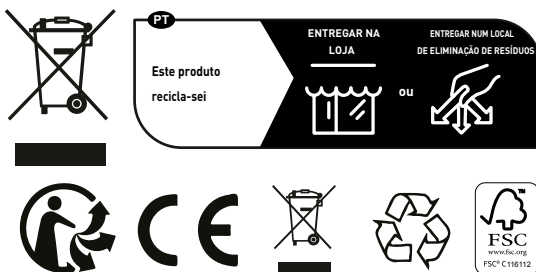

Fabricant : Bigben Interactive FRANCE

396-466, rue de la Voyette - CRT2

59273 Fretin, France

Vertrieben von Bigben Interactive DEUTSCHLAND GmbH

Walter Gropius Str. 28, 50126 Bergheim, Deutschland

Distribuído por Bigben Interactive Belgium s.a./n.v.

Boulevard d'Angleterre 2 / Bte 4

1420 Braine l'Alleud

Gedistribueerd door Bigben Interactive NEDERLAND b.v.

's-Gravelandseweg 80, 1217 EW Hilversum, Nederland

Distribuido por Lineas Omenex Metronic S.L.

Pol. Ind. Can Salvatella - Avda. Arraona 54-56

08210 Barberà del Vallès (BCN) - España

Distribuito da Metronic Italia s.r.l

via Marconi 31, 20071 Vermezzo con Zelo (MI), Italia

HOTLINE

FRANCE, du lundi au vendredi (sauf jours fériés)

9h-12h / 14h-17h : 02 47 34 63 38

9h-18h : www.bigben.fr/support (Chatbot)

ou support@bigben.fr

DEUTSCHLAND, Montag bis Freitag von

09:00 bis 18:00 Uhr (außer an Feiertagen)

Tel.: 02271-9047997

Mail: support@bigben-interactive.de

BELGIQUE, customerservice@bigben-interactive.be

NEDERLAND, customerservice@bigben-interactive.nl

ESPAÑA / PORTUGAL, soporte@metronic.com

Tel.: +34 93 713 26 25

ITALIA, tecnico@metronic.com - Tel.: 02 94 94 36 91

OTHERS, from monday to friday (except on public holidays)

9.00 am - 6.00 pm: www.bigben.fr/support (Chatbot)

or support@bigben.fr

FABRIQUÉ EN CHINE / MADE IN CHINA

www.bigben.eu

THOMSON

DE

DS220CD
DS220CDBK
DS220CDWH

**CD / BLUETOOTH / FM /
USB-EINGANG / AUDIO**



BEDIENUNGSANLEITUNG

LESEN SIE DIESE ANLEITUNG BITTE VOR GEBRAUCH
DES GERÄTS SORGFÄLTIG DURCH UND BEWAHREN SIE SIE
ZUR SPÄTEREN EINSICHTNAHME AUF.

Erste Schritte	72	Warnhinweis zur Batterie	81
Warnungen und Sicherheitshinweise	72	Technische Daten	82
Verpackungsinhalt	74	Umweltschutz	83
Beschreibung der Teile	75	Weitere Informationen	83
Vor dem Gebrauch	77	Konformitätserklärung	83
Bedienung	78	Garantie	84

Erste Schritte

- Nehmen Sie das Gerät aus der Verpackung.
- Entfernen Sie alle Verpackungsmaterialien vom Produkt.
- Verstauen Sie die Verpackungsmaterialien im Karton oder entsorgen Sie sie sicher gemäß den auf der Verpackung angegebenen Anweisungen zur Abfalltrennung.

Warnungen und Sicherheitshinweise

Es ist wichtig, dass Sie vor dem Gebrauch des Geräts alle Anweisungen gelesen und verstanden haben. Bei Schäden, die durch Nichtbeachtung der Anleitung entstehen, entfällt der Garantieanspruch.



1. Entfernen Sie niemals das Gehäuse des Geräts.
2. Stellen Sie dieses Gerät niemals auf andere elektrische Geräte.
3. Schützen Sie das Netzkabel so, dass niemand darauf treten kann oder es eingeklemmt wird, insbesondere an den Steckern, Steckdosen und an der Stelle, an der das Gerät aus der Steckdose kommt. Überprüfen Sie, ob die Netzspannung der auf dem Schild auf der Rückseite des Geräts angegebenen Spannung entspricht. Ziehen Sie beim Trennen des Netzsteckers immer den Stecker aus der Steckdose. Ziehen Sie niemals am Kabel selbst. Vergewissern Sie sich vor dem Anschließen des Netzsteckers, dass alle anderen Anschlüsse vorgenommen wurden.
4. Verwenden Sie ausschließlich vom Hersteller empfohlene Geräte/Zubehörteile.
5. Lassen Sie alle Reparaturen von entsprechend qualifiziertem Fachpersonal durchführen. Eine Reparatur ist erforderlich, wenn das Gerät in irgendeiner Weise beschädigt wurde, insbesondere:
 - wenn das Stromkabel beschädigt ist;
 - wenn Flüssigkeiten in das Gerät eingedrungen sind oder wenn Gegenstände in das Gerät eingeführt wurden;
 - wenn das Gerät Regen oder Feuchtigkeit ausgesetzt wurde;
 - wenn das Gerät nicht ordnungsgemäß funktioniert;
 - oder wenn das Gerät heruntergefallen ist oder einen Stoß erlitten hat.
6. Das Typenschild befindet sich auf der Unterseite des Geräts.
7. Blockieren Sie niemals die Lüftungsöffnungen. Gerät nicht mit Textilien bedecken.
8. Achten Sie darauf, dass genügend Freiraum für die Belüftung vorhanden ist. Stellen Sie das Produkt auf eine stabile Oberfläche.

9. Das Gerät muss in temperierter Umgebung benutzt werden. Vor direkter Sonneneinstrahlung, offenen Flammen oder Hitze schützen. Auf ausreichenden Abstand zu Heizungen, Öfen oder anderen Geräten (einschließlich Verstärkern), die Wärme erzeugen, achten. Das Gerät nicht in der Nähe von Wärmequellen installieren.
10. Die Batterien (Batterieblock oder eingelegte Batterien) vor übermäßiger Hitze wie z. B. Sonnenlicht, Feuer usw. schützen.
11. Vor der Reinigung des Geräts immer den Netzstecker ziehen. Keine Teile dieses Geräts schmieren. Das Gerät mit einem weichen Tuch reinigen. Verwenden Sie keine Scheuermittel oder aggressiven Reinigungsmittel.
12. Vergewissern Sie sich, dass Stromkabel, Stecker oder Adapter stets ungehindert zugänglich sind, damit das Gerät bei Bedarf jederzeit von der Netzsteckdose getrennt werden kann.
13. Das Gerät nicht in der Nähe von Wasserstellen benutzen. Das Gerät vor Tropf- und Spritzwasser schützen. Benutzen Sie das Gerät nicht in einer feuchten oder nassen Umgebung.
14. Bei Gewitter oder längerer Nichtbenutzung den Netzstecker des Geräts ziehen.
15. Dieses Gerät darf von Kindern ab 8 Jahren und Personen mit eingeschränkten physischen, sensorischen oder geistigen Fähigkeiten oder ohne ausreichende Kenntnisse oder Erfahrung nur unter der Voraussetzung benutzt werden, dass sie beaufsichtigt werden oder in die sichere Bedienung des Geräts eingewiesen wurden und die damit verbundenen Gefahren verstehen. Kinder dürfen weder mit dem Gerät noch mit dem Kabel spielen (Strangulierungsgefahr). Die Reinigung und Wartung darf nicht durch unbeaufsichtigte Kinder erfolgen.
16. Dieses Gerät darf nur mit der auf der Kennzeichnung am Gerät angegebenen Schutzkleinspannung betrieben werden.
17. Die Batterie muss vor der Entsorgung aus dem Gerät entfernt werden. Vor dem Entfernen der Batterie das Gerät von der Stromversorgung trennen.
18. Bei der Verwendung des Produkts sollte dieses mindestens 20 cm vom menschlichen Körper entfernt platziert sein.
19. Erstickungsgefahr: Die Kleinteile sind für Kinder unter 3 Jahren oder für Personen, bei denen die Gefahr besteht, dass sie nicht essbare Gegenstände in den Mund nehmen, ungeeignet und gefährlich.
20. Dieses Gerät ist nur für den Hausgebrauch bestimmt; nicht im Freien verwenden.

WARNUNG: Laserprodukt der Klasse 1



ACHTUNG

Unsichtbare Laserstrahlung im geöffneten Zustand und bei neutralisierten Sicherheitsvorrichtungen. Strahlenbelastung vermeiden.
Dieses Produkt enthält ein Lasergerät mit geringer Leistung.

WARNUNG: Die Linse des Lasers nicht berühren.



Das Blitzsymbol in einem gleichseitigen Dreieck weist den Benutzer auf das Vorliegen einer gefährlichen, nicht isolierten Spannung im Inneren des Geräts hin, die eine Stromschlaggefahr darstellen kann.



Das Ausrufezeichen in einem Dreieck weist den Benutzer auf wichtige Sicherheitshinweise für den Betrieb oder die Wartung (Reparatur) in der dem Gerät beiliegenden Bedienungsanleitung hin.

Schutzklasse II	
Gleichstrom	
Wechselstrom	
Ausschließlich für den Gebrauch im Innenraum	

Verpackungsinhalt





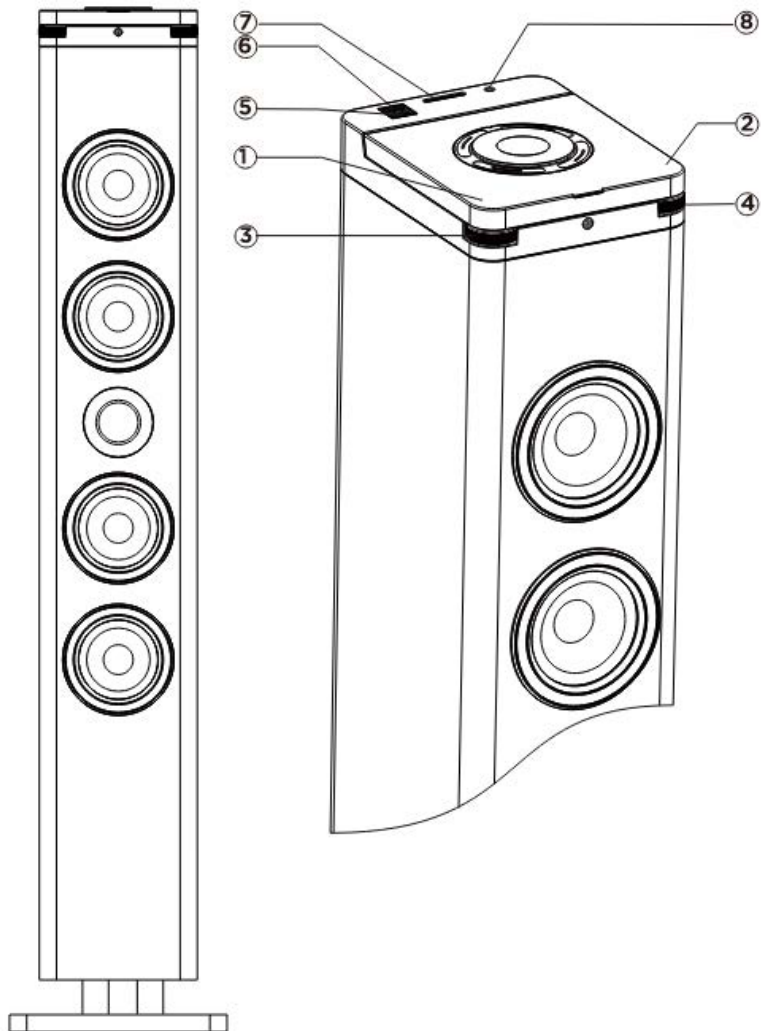

Prüfen und identifizieren Sie den Verpackungsinhalt:

- Hauptgerät
- Fernbedienung
- AUX-Kabel
- Benutzerhandbuch QR-Broschüre
- Faltblatt
- Sockel und Montagesätze

Beschreibung der Teile



Bedienelemente

1.  /  : Stromversorgung On/Off / Modus
2.  : Wiedergabe / Pause / Eingabe
3.  /  : Zurück/Weiter
4.  /  : Lautstärke +/-

Eingang/Ausgang

5. USB-Wiedergabeanschluss
6. USB-Ladeanschluss
7. Kartenleseanschluss
8. Aux-in Anschluss

BEDIENFUNKTIONEN

- 1. Taste „ / Modus“:**
Zum Einschalten drücken.
Zum Ausschalten lange drücken.
Kurz drücken, um Eingang zu wechseln.
- 2. Taste „Wiedergabe / Pause / Eingabe“:**
Einmal drücken für Wiedergabe/Pause im Bluetooth-, USB- und CD-Modus.
Gedrückt, halten um einen automatischen Suchlauf der UKW-Radiosender durchzuführen.
Die Taste „BT search“ verwenden, um den Gerätesuchmodus zu erzwingen.
Drücken, um diese Einstellung zu bestätigen.
- 3. Rad „Lautstärke“:**
Drehen, um die Lautstärke zu erhöhen oder zu verringern.
- 4. Rad „< / >“ Zurück/Weiter:**
Wechsel zum vorherigen oder nächsten Titel im Bluetooth-, USB-, Karten- und CD-Modus.
FM: Scrollen, um die gespeicherten Sender zu hören.

FUNKTIONEN DER FERNBEDIENUNG

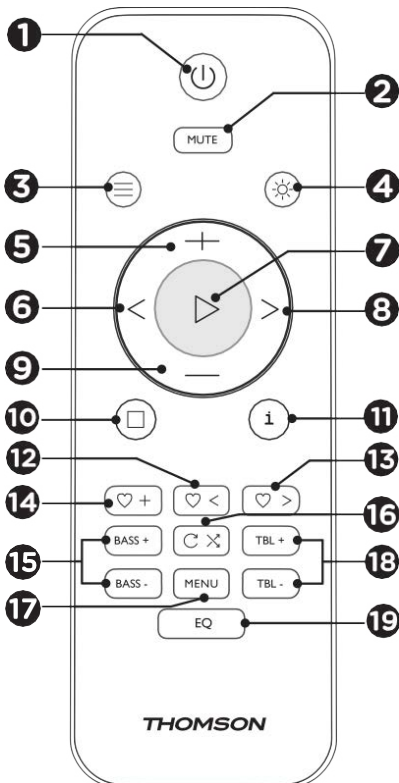

1. On/Off
2. Mute (Stummschaltung)
3. Modus (Eingänge)
4. Helligkeitsdimmer/ Licht (lang drücken)
5. Lautstärke +
6. Zurück (Vorheriger Track)
7. Wiedergabe / Pause / Eingabe
8. Weiter (Nächster Track)
9. Lautstärke -
10. Stopp
11. Info
12. Vorheriger gespeicherter Sender
13. Nächster gespeicherter Sender
14. Aktuellen Sender speichern
15. Bass +/- (Einstellung des Basses)
16. Repeat („Wiederholung“)/ Zufallswiedergabe
17. Menü
18. Höhen +/- (Einstellung der Höhen)
19. Equalizer

Vor dem Gebrauch

Stellen Sie das Gerät am der gewünschten Ort auf. Stecken Sie den Stecker in die Steckdose und schalten Sie diese gegebenenfalls ein.

Netzstromversorgung des Geräts: 230 V 50 Hz

Schließen Sie den Netzstecker an die Wandsteckdose (230 V) an.

Warnung:

- Vergewissern Sie sich vor dem Gebrauch des Geräts, dass die Stromversorgung den 230 V (50 Hz) des Geräts entspricht.
- Das Stromkabel nie mit nassen oder feuchten Händen handhaben.
- Wenn Sie das Gerät voraussichtlich längere Zeit nicht benutzen (z. B. im Urlaub), den Netzstecker aus der Steckdose ziehen.
- Wenn Sie den Stecker aus der Steckdose ziehen, halten Sie das Ende des Steckers fest; ziehen Sie nicht am Kabel, um Stromschläge durch ein beschädigtes Kabel zu vermeiden.

AUTOMATISCHER STANDBY-MODUS

Wenn Audiomaterial von einem angeschlossenen Gerät wiedergegeben wird, schaltet das Mikrosystem automatisch in den Standby-Modus, wenn:

- Sie 10 Minuten lang keine Taste drücken;
- Das angeschlossene Gerät seit 10 Minuten keine Audiodaten mehr übertragen hat.

BEDIENFUNKTIONEN

Drücken Sie die -Taste, um das Gerät einzuschalten und halten sie gedrückt, um es auszuschalten.

EINSTELLEN DER LAUTSTÄRKE

Drehen Sie das Lautstärkerad, um die Lautstärke zu erhöhen oder zu verringern, oder steuern Sie sie mit der Fernbedienung.

Überprüfen Sie die Anzeige auf dem Display, die die Einstellung der Lautstärke bestätigen sollte.

EINSTELLEN DES UMGEBUNGSLICHTS UND DES LCD-DIMMERS

Drücken Sie  (auf der Fernbedienung), um die Dimmung des LCD-Displays und die Hintergrundbeleuchtung des CD-Fachs einzustellen: Niedrig-Mittel-Hoch.







Halten Sie  (auf der Fernbedienung) gedrückt, um das Umgebungslicht ein-/auszuschalten.

STUMMSCHALTFUNKTION

Drücken Sie auf der Fernbedienung die Taste MUTE (Stummschaltung).

Die Taste erneut drücken, um die Stummschaltung aufzuheben.

EINSTELLUNG DER UHR (IM STANDBY-MODUS,)

1. Drücken Sie einmal auf die MENU-Taste der Fernbedienung für „UHR EINSTELLEN“, drücken Sie  zur Bestätigung; das Symbol „24H“ blinkt.
2. Drücken Sie  oder , um das 24-Stunden-Format oder das 12-Stunden-Format auszuwählen, und drücken Sie dann  zur Bestätigung.
3. Drücken Sie  oder , um die aktuelle Uhrzeit einzustellen, drücken Sie  zur Bestätigung, die Minutenanzeige beginnt zu blinken.

4. Drücken Sie < oder >, um die aktuelle Uhrzeit einzustellen, drücken Sie ▷ zur Bestätigung; die Uhrzeit ist jetzt gespeichert.

EINEN ALARM FESTLEGEN (IM STANDBY-MODUS,)

Sobald die Uhr eingestellt ist, kann ein Alarm programmiert werden.

1. Drücken Sie zweimal die Taste „MENU“ auf der Fernbedienung, um Alarm 1 einzustellen, drücken Sie dreimal „MENU“, um Alarm 2 einzustellen, drücken Sie ▷ zur Bestätigung.
2. Es wird „AL1“ angezeigt. Drücken Sie ▷, um Ihre Auswahl zu treffen, die Stundenanzeige beginnt zu blinken.
3. Drücken Sie < oder >, um die aktuelle Uhrzeit einzustellen, drücken Sie ▷ zur Bestätigung, die Minutenanzeige beginnt zu blinken.
4. Drücken Sie < oder >, um die aktuellen Minuten einzustellen, drücken Sie dann ▷, um zu bestätigen.
5. Drücken Sie < oder >, um die Lautstärke des Alarms einzustellen.
6. Wählen Sie mit < oder > die Quelle für den Alarm („Summton“, FM, CD, USB, aus) und drücken Sie ▷ zur Bestätigung.
7. Alarm 1 wurde erfolgreich eingestellt.
8. Ist die Weckfunktion aktiviert, drücken Sie die Einschalttaste, um sie auszuschalten, oder eine beliebige andere Taste, um in den Schlummermodus zu wechseln.

Bedienung

FM-RADIO

Bitte achten Sie darauf, dass das Antennenkabel für einen besseren Empfang vollständig abgerollt ist.

Automatische Suche

1. Drücken Sie die Taste Modus oder ≡ auf der Fernbedienung, um den FM_Modus auszuwählen.
2. Halten Sie die Taste ▶|| gedrückt, das Gerät startet automatisch einen Frequenzsuchlauf, alle verfügbaren Sender werden in der Reihenfolge ihrer Empfangsstärke programmiert, der erste programmierte Radiosender wird automatisch gesendet.
3. Drücken Sie ♥< / ♥>, um den gespeicherten Sender auszuwählen und die Wiedergabe zu starten.

Manuelle Suche

1. Drücken Sie < oder > (auf der Fernbedienung), um den Sender auszuwählen. Jedes Drücken der Taste für Frequenzeinstellung erhöht oder verringert die Frequenz um 50 kHz.
2. Wenn Sie einen Sender gefunden haben, den Sie speichern möchten, halten Sie die Taste ♥+ gedrückt und auf dem Display erscheinen das Symbol zur Speicherung von vorgespeicherten Sendern und die Nummer des Senders. Drücken Sie ♥< oder ♥>, um den Sender zu wählen, und drücken Sie ▷, um zu bestätigen und den aktuellen Sender zu speichern.
3. Drücken Sie ♥+, um den gespeicherten Radiosender anzuzeigen und abzuspielen.
4. Drücken Sie ♥< oder ♥>, um den gespeicherten Radiosender anzuhören.

BLUETOOTH-MODUS

Folgende Schritte sind erforderlich, um Ihr Mobiltelefon zu verbinden:





1. Aktivieren Sie Bluetooth von Ihrem Mobiltelefon aus (beachten Sie die Bedienungsanleitung Ihres Telefons).
2. Drücken Sie die Taste , um das Gerät einzuschalten, und drücken Sie dann wiederholt die Taste MODE, bis auf dem LCD-Display „BT“ aufblinkt. Jetzt kann die automatische Kopplung erfolgen.
3. Suchen Sie mit Ihrem Mobiltelefon nach dem Bluetooth-Gerät mit dem Namen „DS220CD“.
4. Ihr Mobiltelefon erkennt „DS220CD“ und bietet Ihnen an, eine Verbindung herzustellen.
5. Zur Herstellung einer Verbindung verwenden Sie das Passwort 0000 (falls erforderlich). Sobald die Verbindung erfolgreich hergestellt wurde, erscheint das Symbol „BT“ auf dem LCD-Display.

Automatische Verbindung mit Ihrem Smartphone

Die Kopplung ist nur bei der ersten Verwendung des Geräts mit dem Telefon erforderlich. Sobald das Gerät mit dem Telefon gekoppelt wurde, stellt das Telefon automatisch eine Verbindung zum Gerät her, wenn es eingeschaltet ist und Bluetooth auf dem Smartphone aktiviert ist. Wenn Sie das Gerät das nächste Mal einschalten, verbindet es sich automatisch mit dem zuletzt verbundenen Mobiltelefon.

Halten Sie die Bluetooth-Taste gedrückt, um die Bluetooth-Funktion zu deaktivieren.

Wiedergabe von einem Bluetooth-Gerät



Nachdem ein Bluetooth-Pairing durchgeführt wurde, die Taste  drücken, um die Wiedergabe zu starten. Drehen Sie das  Rad oder drücken Sie die Taste  oder  auf der Fernbedienung, um zum vorherigen oder nächsten Titel zu wechseln.

Drücken Sie die Taste , um die Wiedergabe anzuhalten oder fortzusetzen.







CD-WIEDERGABE

Wiedergabe einer Compact Disc (CD/MP3)

Hinweise: Niemals die Linse des Lasers im Inneren des CD-Spielers berühren. Reinigen Sie die Linse des Lasers mit einer Reinigungsdiskette, wenn sie verschmutzt ist.

1. Drücken Sie die Taste  mehrmals, um die CD-Funktion auszuwählen.
2. Heben Sie den Deckel des CD-Fachs an, legen Sie die CD mit der bedruckten Seite nach oben ein und schließen Sie dann das CD-Fach. Die CD wird automatisch abgespielt.
3. Um die Wiedergabe vorübergehend zu stoppen, drücken Sie die Taste . Um die Wiedergabe fortzusetzen, drücken Sie die Taste .

Vorheriger Track < / Nächster Track >

1. Drehen Sie das  Rad oder die drücken Sie die Tasten  oder  auf der Fernbedienung, um von einem Titel zum anderen zu wechseln.
2. Drücken Sie die Taste  einmal, um den Anfang des aktuellen Tracks abzuspielen. Drücken Sie diese zweimal oder öfter, um die vorherigen Tracks auf der CD abzuspielen.
3. Drücken Sie die Taste  um den nächsten Track auf der Disc abzuspielen.
4. Drücken Sie die Taste  und halten Sie sie gedrückt. Der aktuelle Titel springt zu dem/ den vorherigen Titel(n) zurück; wenn die Platte den gewünschten Teil des Titels erreicht hat; lassen Sie die Taste los und die normale Wiedergabe wird fortgesetzt.

5. Drücken Sie auf die Taste > und halten Sie sie gedrückt; der aktuelle Track wird bis zum nächsten Track bzw. zu den nächsten Tracks vorgespult. Wenn die CD den gewünschten Teil des Tracks erreicht hat, lassen Sie die Taste los:

Repeat-Funktion (Wiederholung)

Mit dieser Taste können Sie einen einzelnen Titel oder alle Titel auf einer CD wiederholen.

1. Drücken Sie die Taste einmal während der Wiedergabe; Auf dem LCD-Display erscheint „ONE“. Derselbe Titel wird immer wieder wiederholt.
2. Drücken Sie die Taste ein zweites Mal, um alle Titel zu wiederholen. Auf dem LCD-Display erscheint „ALL“.
3. Drücken Sie die Taste dreimal, um die Zufallswiedergabe zu starten. Auf dem Display wird „RAND“ angezeigt.
4. Um die wiederholte Wiedergabe abzubrechen, drücken Sie die Taste mehrfach, bis „OFF“ angezeigt wird.

USB-PLAYER

Musikwiedergabe über USB

Dieses Gerät bietet die neuesten technischen Innovationen im USB-Bereich. Aufgrund der großen Auswahl an USB-Speichergeräten, die auf dem Markt erhältlich sind, können wir jedoch nicht garantieren, dass es mit allen Geräten kompatibel ist. Aus diesem Grund kann es in seltenen Fällen Probleme geben, auf einem USB-Speichermedium zum vorherigen Lied zurückzuspringen. Es handelt sich nicht um eine Fehlfunktion des Geräts.

1. Drücken Sie die Taste  wiederholt, bis „USB“ auf dem Display angezeigt wird.
2. Schließen Sie ein USB-Speichermedium direkt an den USB-Anschluss an. Auf dem Display wird kurz die Anzahl der Ordner und dann die Gesamtzahl der Tracks angezeigt. Die Wiedergabe startet nach einigen Sekunden automatisch.
3. Die Funktion der Tasten ist die gleiche wie beim CD-Player. Bitte lesen Sie den Abschnitt über CDs, wie oben bereits erwähnt.

Hinweise:

- Achten Sie darauf, dass Sie einen USB-Stick immer direkt an den USB-Anschluss anschließen, um Fehlfunktionen zu vermeiden.
- Der USB-Anschluss ist nicht zum Aufladen externer Geräte bestimmt.
- Wichtig: Ändern Sie den Modus des Geräts, bevor Sie das USB-Speichergerät entfernen.

AUX-IN

Aux-in-Klinkenbuchse

1. Drücken Sie die Taste  mehrmals, um den Aux-in-Modus zu wählen, „AUX-IN“ wird auf dem Display angezeigt.
2. Verbinden Sie das AUX-Verbindungskabel an der Line-Ausgangsbuchse Ihres persönlichen Abspielgeräts (z. B. eines tragbaren MP3-Players) mit der Aux-in-Klinkenbuchse.
3. Starten Sie die Wiedergabe von Ihrem persönlichen Player aus.

USB-Ladeanschluss (5 V-Ausgang)

Der USB-Anschluss dient zum Aufladen externer Geräte, wie z. B. eines Smartphones. Die Ausgangsleistung beträgt 5 V 1,0 A.

Warnhinweis zur Batterie

Dieses Produkt enthält eine oder mehrere Batterie(n).

- Verwenden Sie die Batterien ordnungsgemäß, um Verletzungen oder Brände durch Auslaufen, Überhitzung, Explosion, Erosion oder andere Schäden zu vermeiden.
- Lagern und bewahren Sie neue und gebrauchte Batterien außerhalb der Reichweite von Kindern oder anderen gefährdeten Personen auf. Wenn sich das Batteriefach nicht richtig schließen lässt, verwenden Sie das Produkt nicht mehr.
- Sollte die Flüssigkeit einer Alkalibatterie mit der Haut und/oder den Augen in Berührung kommen, sofort mit klarem Wasser aus-/abspülen und einen Arzt aufsuchen.
- Wenn Flüssigkeit aus der Alkali-Batterie ausläuft, wischen Sie die Flüssigkeit mit einem Tuch ab und stellen Sie die Nutzung des Produkts ein.
- Die Batterie(n) nicht verschlucken. Wird eine Batterie verschluckt, kann sie in nur 2 Stunden schwere innere Verbrennungen und den Tod verursachen. Wird eine Batterie verschluckt, wenden Sie sich unverzüglich an eine Giftnotrufzentrale und suchen Sie einen Arzt auf.
- Nur AA-Ni-MH-, Alkali- oder Lithium-Batterien verwenden.
- Laden Sie diese Batterien nicht auf. Beim Laden von nicht wiederaufladbaren Batterien werden Gase und/oder Wärme freigesetzt, die zu Explosionen und/oder Bränden führen können.
- Verwenden Sie keinesfalls unterschiedliche Batterietypen oder neue und alte Batterien zusammen in dem Gerät.
- Achten Sie beim Einlegen der Batterien auf die richtige Polarität (+ und -).
- Gleiche Batteriepole nicht miteinander in Kontakt bringen.
- Entladene Batterien umgehend entfernen. Die Batterie kann explodieren, wenn sie nicht ordnungsgemäß ausgetauscht wird oder wenn das Gerät längere Zeit nicht benutzt wird.
- Die Batterie durch ein identisches oder gleichwertiges Modell ersetzen.
- Die Batterien (bzw. den Batteriesatz) vor übermäßiger Hitze wie Sonnenlicht, Feuer usw. schützen.
- Batterien nicht erhitzen und nicht in Feuer oder Wasser werfen.
- Die Batterien nicht mit Metallklammern entfernen und keine Metallgegenstände wie Stiftspitzen oder Klemmen verwenden. Batterien nicht verformen, zerdrücken oder durchlöchern.
- Nehmen Sie die Batterien nicht auseinander.
- Isolieren die Pole der Batterien bei der Entsorgung mit Klebeband, um Explosionen und Verbrennungen zu vermeiden.
- Entsorgen Sie die Batterien auf umweltfreundliche Weise
- Batterien nicht im normalen Hausmüll entsorgen.
- Achten Sie bei der Entsorgung von Batterien darauf, die örtlichen Entsorgungsvorschriften einzuhalten.

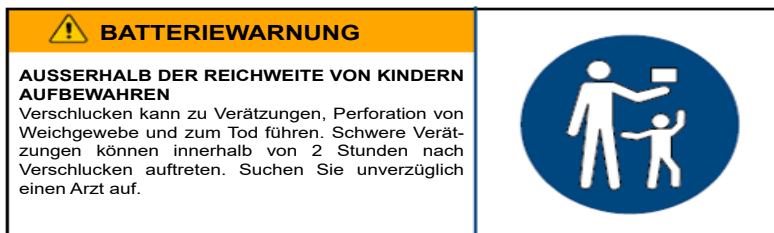



Es besteht Brand- oder Explosionsgefahr, wenn die Batterie durch einen falschen Batterietyp ersetzt wird. Die Entsorgung einer Batterie im Feuer oder in einem heißen Ofen bzw. das mechanische Zerquetschen oder Zerteilen einer Batterie kann zur Explosion führen.

Der Verbleib einer Batterie in einer Umgebung mit extrem hohen Temperaturen kann zur Explosion bzw. zum Austreten von entzündlichen Flüssigkeiten oder Gasen führen.

Batterien, die einem extrem niedrigen Luftdruck ausgesetzt werden, können explodieren oder es kann zum Austreten von entzündlichen Flüssigkeiten oder Gasen kommen.

Das Produkt wurde für den Betrieb in temperierter Umgebung konzipiert und darf keinen extremen Temperaturen ausgesetzt werden.

Bitte beachten Sie vor der Installation und Inbetriebnahme die Informationen zur Elektrik und die Sicherheitsinformationen auf der Unterseite des Gehäuses.

Technische Daten

Breitband-Lautsprecher	3" (5W) x4	Frequenzbereich ohne Kabel	2.402 - 2.480 MHz
Maximale Leistungsaufnahme	60 W	FM-Frequenz	88,8 - 108 MHz
RMS-Leistung:	20 W	Bluetooth-Version	5.3
Energieverbrauch	0,6 W	Übertragungsentfernung	10 m
Eingangsleistung	100-230V, 50/60Hz	Maximale Strahlungsleistung (EIRP)	-0,25 dBm
Lautsprecherimpedanz	4 Ω	Eingang/Ausgang	CD, Bluetooth, AUX-Eingang, FM-Radio, USB, Karte
Lautsprecherfrequenzbereich	60 Hz - 20 kHz	Verzerrung	< 1 %
S/R-Verhältnis	≥ 80 dB	Abmessungen	227 x 190 x 950 mm
Bluetooth Kopplungsname	DS220CD		

Hinweis: Die maximale Verbindungsentfernung beträgt ca. 10 Meter. Bitte stellen Sie Ihren Bluetooth-Lautsprecher so nahe wie möglich an das Gerät, um Störungen der Verbindung zu vermeiden.

In einer Umgebung mit elektrostatischen Entladungen kann sich das Gerät ausschalten. In diesem Fall muss der Benutzer die Batterie aufladen und das Gerät zurücksetzen.

Umweltschutz



Das Produkt wurde mit qualitativ hochwertigen Werkstoffen und Komponenten konzipiert und hergestellt, die recycelt und wiederverwendet werden können.

Bei der Entsorgung der Batterien auf den Umweltschutz achten.



Wenn dieses Symbol einer durchgestrichenen Mülltonne auf einem Produkt zu finden ist, bedeutet dies, dass es der europäischen Richtlinie 2002/96/EG unterliegt. Bitte informieren Sie sich über örtlichen Abfallsammelstellen, an denen elektrische und elektronische Altgeräte einer getrennten Sammlung zugeführt werden. Bitte beachten Sie die örtlichen Vorschriften und entsorgen Sie Ihre Altgeräte nicht über den Hausmüll. Mit der ordnungsgemäßen Entsorgung dieses Produkts tragen Sie dazu bei, mögliche negative Folgen für die Umwelt und die menschliche Gesundheit zu vermeiden.

Weitere Informationen

- Um Energie zu sparen, schaltet das Gerät automatisch in den Standby-Modus, wenn eine bestimmte Zeit lang kein Ton ausgegeben wurde. Es kann durch Verwendung des POWER-Schalters wieder eingeschaltet werden.
- Wenn ein Anruf auf Ihrem Smartphone eingeht, während Musik über den DS220CD abgespielt wird, wird die Wiedergabe unterbrochen und nach dem Anruf wieder gestartet. (Je nach Smartphone, kann die Wiedergabe nach dem Anruf auch pausiert werden.)
- Die Wortmarke Bluetooth®, die Marke und die Logos sind eingetragene Warenzeichen im Besitz von Bluetooth SIG, Inc. und jede Verwendung dieser Marken durch Bigben Interactive erfolgt unter Lizenz. Die anderen Marken und Markennamen sind Eigentum der jeweiligen Inhaber.
- THOMSON ist eine Marke von Talisman Brands, Inc. und wird unter der Lizenz von Bigben Interactive genutzt.
- Dieses Produkt wird im Auftrag von Bigben Interactive hergestellt und verkauft.
- THOMSON und das THOMSON-Logo sind Marken, die unter der Lizenz von BIGBEN INTERACTIVE verwendet werden – weitere Informationen: www.thomson-brand.com.
- Alle anderen Produkte, Dienstleistungen, Firmennamen, Marken, Handelsnamen, Produktnamen und Logos, auf die hier verwiesen wird, sind das Eigentum ihrer jeweiligen Inhaber.

Konformitätserklärung

- Hiermit erklärt Bigben Interactive, dass die Funkanlage des Typs DS220CD der Richtlinie 2014/53/EU entspricht. Der vollständige Text der EU-Konformitätserklärung kann unter der folgenden Internetadresse eingesehen werden: <https://www.bigben-interactive.de/support/>

Garantie

Für dieses Produkt gewährt Bigben eine Garantie von 2 Jahren ab Kaufdatum, außer in den Ländern des Europäischen Wirtschaftsraums, in denen eine längere Garantiezeit gewährt wird. Wir empfehlen Ihnen, Ihren Kassenbeleg für eventuelle Reklamationen aufzubewahren. Die Garantie gilt für Mängel, die auf defektes Material, fehlende Teile oder Herstellungsfehler zurückzuführen sind. Wenden Sie sich in diesem Fall bitte an unseren technischen Support. Bei Problemen mit einem defekten Produkt wenden Sie sich bitte mit Ihrem Kassenbeleg an das Geschäft oder den Händler, bei dem Sie das Produkt erworben haben. Die Garantie gilt nicht für Defekte, die auf unsachgemäßen Gebrauch zurückzuführen sind.

Hilfe

<https://www.bigben-interactive.de/support/>
support@bigben-interactive.de

Made in China

Hergestellt durch BIGBEN INTERACTIVE SA
396-466, Rue de la Voyette CRT2
59273 FRETIN - Frankreich
www.bigben.eu

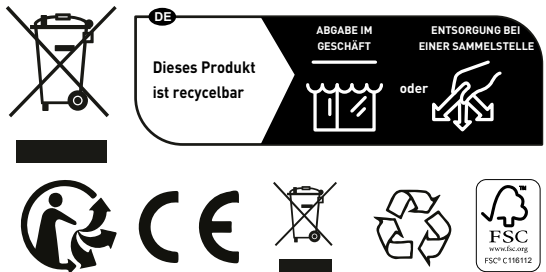

Fabricant : Bigben Interactive FRANCE

396-466, rue de la Voyette - CRT2
59273 Fretin, France

Vertrieben von Bigben Interactive DEUTSCHLAND GmbH

Walter Gropius Str. 28, 50126 Bergheim, Deutschland

Distribué par Bigben Interactive Belgium s.a./n.v.

Boulevard d'Angleterre 2 / Bte 4
1420 Braine l'Alleud

Gedistribueerd door Bigben Interactive NEDERLAND b.v.

's-Gravelandseweg 80, 1217 EW Hilversum, Nederland

Distribuido por Lineas Omenex Metronic S.L.

Pol. Ind. Can Salvatella - Avda. Arraona 54-56
08210 Barberà del Vallès (BCN) - España

Distribuito da Metronic Italia s.r.l

via Marconi 31, 20071 Vermezzo con Zelo (MI), Italia

HOTLINE

FRANCE, du lundi au vendredi (sauf jours fériés)

9h-12h / 14h-17h : 02 47 34 63 38

9h-18h : www.bigben.fr/support (Chatbot)

ou support@bigben.fr

DEUTSCHLAND, Montag bis Freitag von

09:00 bis 18:00 Uhr (außer an Feiertagen)

Tel.: 02271-9047997

Mail: support@bigben-interactive.de

BELGIQUE, customerservice@bigben-interactive.be

NEDERLAND, customerservice@bigben-interactive.nl

ESPAÑA / PORTUGAL, soporte@metronic.com

Tel.: +34 93 713 26 25

ITALIA, tecnico@metronic.com - Tel.: 02 94 94 36 91

OTHERS, from monday to friday (except on public holidays)

9.00 am - 6.00 pm: www.bigben.fr/support (Chatbot)

or support@bigben.fr

FABRIQUÉ EN CHINE / MADE IN CHINA

www.bigben.eu

THOMSON

NL

DS220CD
DS220CDBK
DS220CDWH

**CD / BLUETOOTH / FM /
USB-INGANG / AUDIO**



GEbruIKSAANWIJZING

ALVORENS DIT APPARAAT TE GEBRUIKEN,
LEES DEZE INSTRUCTIES AANDACHTIG DOOR EN BEWAAR
DEZE VOOR TOEKOMSTIGE RAADPLEGING.

Om te beginnen	86	Waarschuwing betreffende de batterijen	95
Waarschuwingen en veiligheidsinstructies	86	Technische kenmerken	96
Inhoud van de verpakking	88	Bescherming van het milieu	97
Omschrijving van de onderdelen	89	Aanvullende informatie	97
Voordat u begint	91	Conformiteitsverklaring	97
Gebruik	92	Garantie	98

Om te beginnen

- Haal het apparaat uit de doos.
- Haal alle verpakkingsmaterialen van het product.
- Doe de verpakkingsmaterialen in de doos of gooi deze veilig weg met inachtneming van de aanbevelingen voor afvalsortering op de verpakking van het apparaat.

Waarschuwingen en veiligheidsinstructies

U dient alle instructies doorgelezen en begrepen te hebben voordat u dit apparaat gebruikt. In geval van schade als gevolg van het niet naleven van de instructies, zal de garantie niet van toepassing zijn.



1. De behuizing van dit apparaat nooit verwijderen.
2. Dit apparaat nooit op een ander elektronisch toestel plaatsen.
3. Het snoer zodanig beschermen dat het niet klem kan komen te zitten en dat men er niet op kan trappen, met name de stekker, het stopcontact en de uitgang van het apparaat. Zorg ervoor dat de spanning overeenkomt met de spanning vermeld op het typeplaatje op de achterkant van het apparaat. Wanneer u de stekker uit het stopcontact haalt, trek altijd aan de stekker zelf. nooit aan het snoer om de stekker uit het stopcontact te halen. Zorg ervoor dat u alle andere aansluitingen in orde hebt gemaakt voordat u de stekker in het stopcontact stopt.
4. Gebruik alleen installaties/accessoires die door de fabrikant aanbevolen worden.
5. Vertrouw reparaties van het apparaat alleen toe aan gekwalificeerde reparateurs. Het apparaat moet gerepareerd worden als het op een of andere manier beschadigd is, met name:
 - als het snoer beschadigd is;
 - als een vloeistof op het apparaat geknoeid is of een voorwerp in het apparaat gestoken is;
 - als het apparaat werd blootgesteld aan regen of vocht;
 - als het apparaat niet goed werkt;
 - of als het apparaat gevallen of gestoten is.
6. Het typeplaatje bevindt zich op de onderkant van het apparaat.
7. Blokkeer nooit de ventilatieopeningen. Het apparaat niet bedekken met een doek.
8. Zorg ervoor dat er voldoende ruimte is rondom het apparaat voor een goede ventilatie. Plaats het product op een stabiel oppervlak.

9. Dit apparaat moet bij kamertemperatuur gebruikt worden, beschermd tegen direct zonlicht, open vuur of warmtebronnen, verwarmingsapparatuur, kachels en andere apparaten (met inbegrip van versterkers) die warmte produceren. Plaats dit apparaat niet in de buurt van warmtebronnen.
10. De batterijen (geïnstalleerde accu of batterijen) mogen niet worden blootgesteld aan extreme hitte, zoals zonnestralen, brand, enz.
11. Haal altijd de stekker uit het stopcontact alvorens het toestel te reinigen. Geen enkel onderdeel van dit apparaat smeren. Reinig het apparaat met een zachte doek. Gebruik geen schuurmiddelen of agressieve reinigingsmiddelen.
12. Zorg ervoor dat u altijd gemakkelijk bij het snoer, de stekker of de adapter kunt, zodat u het apparaat indien nodig kunt uittrekken.
13. Gebruik dit apparaat niet in de buurt van water. Zorg ervoor dat het niet in contact komt met druppels of spetters. Dit apparaat niet gebruiken in een vochtige of natte omgeving.
14. Het apparaat loskoppelen tijdens onweer of als u het langere tijd niet gebruikt.
15. Dit apparaat kan gebruikt worden door kinderen van 8 jaar en ouder en door personen die fysieke, zintuiglijke of mentale beperkingen hebben of gebrek aan ervaring of kennis hebben op voorwaarde dat ze het apparaat onder toezicht gebruiken of instructies ontvangen hebben over het veilige gebruik van het apparaat en de eventuele risico's begrijpen. Kinderen mogen niet met het apparaat of het snoer spelen (risico op verwurging). De reiniging en het onderhoud mogen niet worden uitgevoerd door kinderen zonder toezicht.
16. Het apparaat mag alleen van stroom voorzien worden onder zeer lage veiligheidsspanning die overeenkomt met de markering op het apparaat.
17. De batterij moet uit het apparaat worden gehaald voordat dit wordt afgedankt. Om de batterij uit het apparaat te halen, moet eerst de stekker uit het stopcontact worden gehaald.
18. Plaats het apparaat tijdens gebruik op minstens 20 cm afstand van het menselijk lichaam.
19. Verstikkingsgevaar: Kleine onderdelen zijn niet bedoeld voor kinderen jonger dan 3 jaar, noch voor mensen die de neiging hebben niet-eetbare voorwerpen in hun mond te stoppen.
20. Dit apparaat is enkel bedoeld voor huishoudelijk gebruik; niet buiten gebruiken.

WAARSCHUWING: Laserapparaat van klasse 1



WAARSCHUWING

Onzichtbare laserstraling wanneer het apparaat open is en de veiligheidsvergrendeling niet functioneert. Vermijd blootstelling aan de laserstraal.

Dit product bevat een laserapparaat met laag vermogen.

WAARSCHUWING: raak de laserlens niet aan.





Het symbool van een bliksemschicht in een gelijkzijdige driehoek waarschuwt gebruikers over de aanwezigheid van gevaarlijke niet geïsoleerde elektrische spanning in het apparaat die krachtig genoeg is om een elektrische schok te veroorzaken.



Het uitroepteken in een driehoek geeft de aanwezigheid van belangrijke instructies aan met betrekking tot de functionaliteit en het onderhoud (reparatie) in de documentatie meegeleverd met het apparaat.

Klasse II materiaal	
Gelijkstroom	
Wisselstroom	
Alleen voor binnengebruik	

Inhoud van de verpakking

Controleer de inhoud van de verpakking

- Hoofdeenheid
- Afstandsbediening
- AUX-kabel
- Gebruiksaanwijzing QR bijsluiter
- Folder
- Basis en montagekits

Omschrijving van de onderdelen

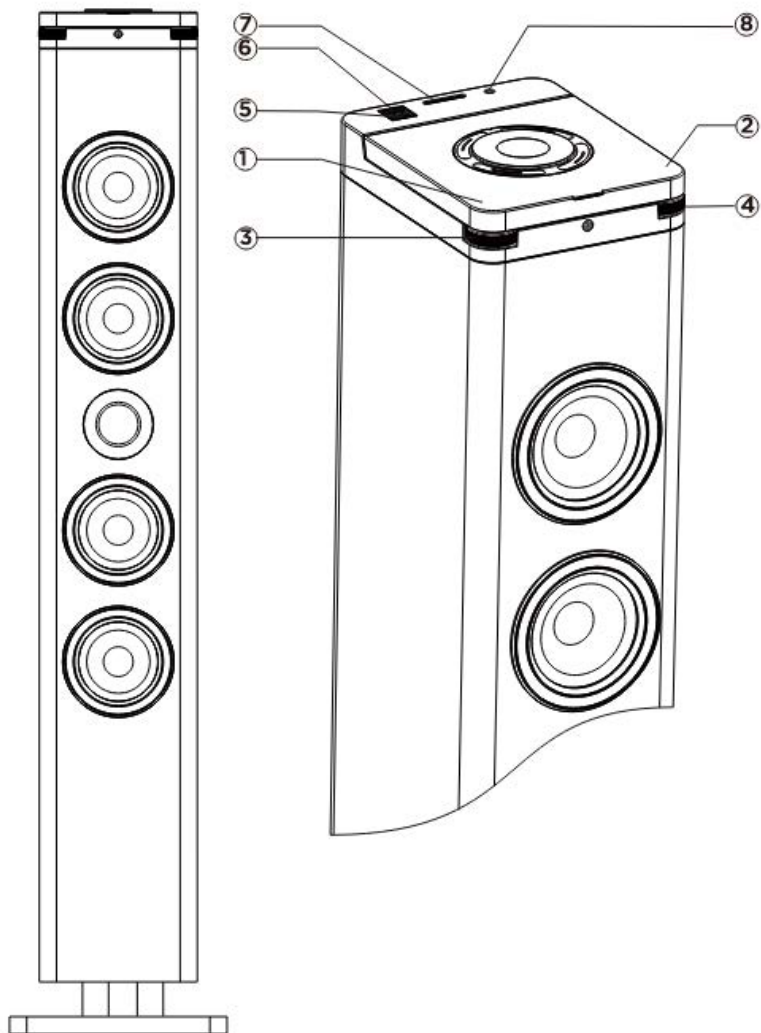

Bedieningsknoppen

1. : Schakelaar On/Off/Modus
2. : Afspelen/Pauzeren/Enter
3. : Vorige/Volgende
4. : Volume +/-

Ingang/Uitgang

5. USB-afspeelpoort
6. USB-poort voor opladen
7. Kaart-afspeelpoort
8. Aux-in-poort

BEDIENINGSFUNCTIES

1. **“⏻ / Modus”-knop:**
Indrukken om in te schakelen.
De knop ingedrukt houden om uit te schakelen.
Kort indrukken om van ingang te veranderen.
2. **Knop “Afspelen/Pauzeren/Enter”:**
Indrukken om af te spelen/te pauzeren in Bluetooth-, USB-, Kaart- en CD-modus.
De knop ingedrukt houden om de FM-radiozenders automatisch te scannen.
De knop ingedrukt houden om het zoeken naar een apparaat in BT-modus te forceren.
Indrukken om deze instelling te bevestigen.
3. **“Volume”-wiel:**
Aan het wiel draaien om het geluidsvolume te verhogen of te verlagen.
4. **“< / >” Wielje Vorige/Volgende:**
Ga naar het vorige of volgende nummer in Bluetooth-, USB-, Kaart- en CD-modus.
FM: aan het wiel draaien om naar de opgeslagen zenders te luisteren.

FUNCTIES VAN DE AFSTANDSBEDIENING

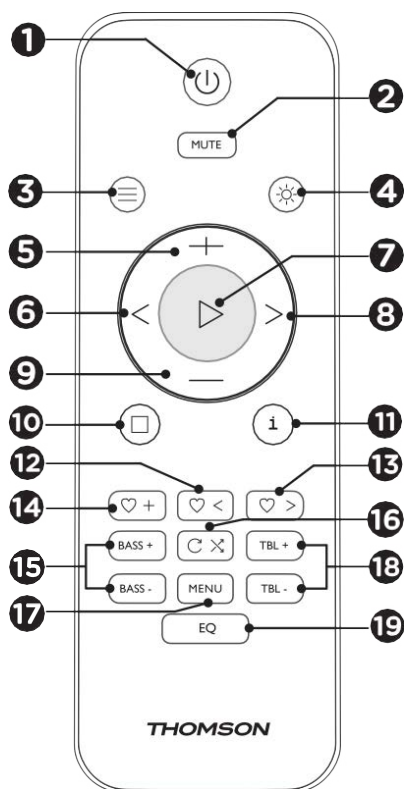

1. Aan/Uit
2. Mute (geluid dempen)
3. Modus (ingangen)
4. Helderheidsdimmer/ Licht (lang indrukken)
5. Volume +
6. Terug (Vorig nummer)
7. Afspelen/Pauze/Enter
8. Volgende (volgende nummer)
9. Volume -
10. Stop
11. Informatie
12. Vorige in het geheugen opgeslagen zender
13. Volgende in het geheugen opgeslagen zender
14. De huidige zender registreren
15. Bass +/- (lage tonen aanpassen)
16. Herhalen/Willekeurig afspelen
17. Menu
18. Treble +/- (hoge tonen aanpassen)
19. Equalizer

Voordat u begint

Plaats het apparaat op de gewenste plaats. Stop de stekker in het stopcontact en zet deze indien nodig aan.

Stroomtoevoer van het apparaat: 230 V 50 Hz

Stop de stekker in het stopcontact (230 V).

Waarschuwing:

- Alvorens de eenheid te gebruiken, controleer of de elektrische voeding compatibel is met de 230 V (50 Hz) van de eenheid.
- Sluit de stroomkabel niet aan en koppel deze niet los met vochtige handen.
- Wanneer u van plan bent het apparaat gedurende een lange periode niet te gebruiken (vakantie, enz.), trek de stekker uit het stopcontact.
- Wanneer u de stekker uit het stopcontact haalt, moet u het uiteinde van de stekker vasthouden; trek niet aan het snoer om elektrische schokken door een beschadigd snoer te voorkomen.

AUTOMATISCHE STAND-BY-MODUS

Bij het afspelen van audio vanaf een aangesloten apparaat gaat de geluidsinstallatie automatisch in stand-by-modus als:

- u 10 minuten lang op geen enkele knop drukt;
- het aangesloten apparaat gedurende 10 minuten geen audiogegevens verzonden heeft.

BEDIENING

Druk op de  knop om het apparaat in te schakelen en houd deze knop ingedrukt om het apparaat uit te schakelen.

HET VOLUME AFSTELLEN

Draai aan het volumewieltje om het volume te verhogen of te verlagen of gebruik de afstandsbediening.

Controleer de weergave op het scherm dat de instelling van het volume moet bevestigen.

HET OMGEVINGSLICHT EN DE LCD-DIMMER AFSTELLEN

Druk op  (op de afstandsbediening) om de dimmer van het lcd-scherm en de achtergrondverlichting van de cd-lade in te stellen: Laag-Medium-Hoog.



Houd  (op de afstandsbediening) ingedrukt om het omgevingslicht in of uit te schakelen.

MUTE-FUNCTIE

Druk op de knop MUTE op de afstandsbediening.

Druk nogmaals op deze knop om de mute-functie te annuleren.

DE KLOK INSTELLEN (IN STAND-BY-MODUS)

1. Druk één keer op de MENU-knop op de afstandsbediening om de klok in te stellen, druk op  om te bevestigen. Het symbool "24H" gaat knipperen.
2. Druk op < of > om het formaat 24u of het formaat 12u te kiezen en druk vervolgens op  om te bevestigen.
3. Druk op < of > om het juiste uur in te stellen, druk op  om te bevestigen. Vervolgens gaan de minuten knipperen.

4. Druk op < or > om de juiste minuten in te stellen, druk op ▷ om te bevestigen. De tijd wordt nu opgeslagen.

DE WEKKER INSTELLEN (IN STAND-BY-MODUS)

Als u de klok eenmaal hebt ingesteld, kunt u de wekker programmeren.

1. Druk tweemaal op de "MENU"-knop op de afstandsbediening om Alarm 1 in te stellen, druk driemaal op de "MENU"-knop om Alarm 2 in te stellen, druk op ▷ om te bevestigen.
2. "AL1" wordt weergegeven. Druk op ▷ om uw keuze te maken, het uur gaat knipperen.
3. Druk op < of > om het gewenste uur in te stellen, druk op ▷ om te bevestigen. Vervolgens gaan de minuten knipperen.
4. Druk op < of > om de gewenste minuten in te stellen en druk op ▷ om te bevestigen.
5. Druk op < / > om het volume van de wekker in te stellen.
6. Druk op < / > om de bron van de wekker te selecteren (buzzer, FM, CD, USB, uit) en druk op ▷ om te bevestigen.
7. Alarm 1 is met succes ingesteld.
8. Wanneer de wekkerfunctie geactiveerd is, druk dan op de aan/uit-knop om de wekker uit te zetten, of druk op een andere toets om naar de sluimerstand te gaan.

Gebruik

FM-RADIO

Zorg ervoor dat de antennekabel correct is uitgerold voor een betere ontvangst.

Automatisch zoeken

1. Druk op de Modus-knop of op de knop ≡ op de afstandsbediening om de FM-modus te selecteren.
2. Houd de knop ►|| ingedrukt, het apparaat start automatisch en zoekt de frequenties, alle beschikbare zenders worden geprogrammeerd in de volgorde van de ontvangststerkte van de golfband, de eerste geprogrammeerde radiozender wordt automatisch uitgezonden.
3. Druk op ♥< / ♥> om de opgeslagen zender te selecteren en te beginnen met luisteren.

Handmatig zoeken

1. Druk op < of > (op de afstandsbediening) om de zender te kiezen. Telkens wanneer u op de knop voor de frequentie-instelling drukt, wordt de frequentie met 50 kHz verhoogd of verlaagd.
2. Als u eenmaal een zender gevonden heeft die u wilt opslaan, druk dan op de knop ♥+. Het opslagsymbool voor vooraf geregistreerde zenders en het nummer van de zender verschijnen op het scherm. Druk op ♥< of ♥> om de zender te kiezen en druk op ▷ om te bevestigen en de huidige zender op te slaan.
3. Druk op ♥+ om de opgeslagen radiozender weer te geven en ernaar te luisteren.
4. Druk op ♥< of ♥> om naar de opgeslagen radiozender te luisteren.

BLUETOOTHMODUS

U moet verschillende stappen doorlopen om uw mobiele telefoon aan te sluiten:

1. Activeer Bluetooth vanaf uw mobiele telefoon (raadpleeg de gebruiksaanwijzing van uw telefoon).





2. Druk op de knop  om het apparaat aan te zetten. Druk vervolgens meerdere keren op de knop MODE tot "BT" gaat knipperen op het lcd-scherm. Het apparaat is klaar om automatisch te worden gekoppeld.
3. Zoek met uw mobiele telefoon naar het Bluetooth-apparaat met de naam "DS220CD".
4. Uw mobiele telefoon zal "DS220CD" detecteren en u voorstellen om al dan niet verbinding te maken.
5. Gebruik het wachtwoord 0000 om verbinding te maken (indien van toepassing). Wanneer de verbinding eenmaal gelukt is, verschijnt het symbool "BT" op het lcd-scherm.

Automatische verbinding met uw smartphone

Koppelen is enkel nodig wanneer u het apparaat voor het eerst met uw telefoon gebruikt. Zodra het apparaat met de telefoon is gekoppeld, maakt de telefoon automatisch verbinding met het apparaat wanneer het is ingeschakeld en Bluetooth op de telefoon geactiveerd is. De volgende keer dat u het toestel inschakelt, zal het automatisch verbinding maken met de laatst verbonden mobiele telefoon.

Houd de **Play**-knop ingedrukt om de Bluetooth-functie uit te schakelen.

Afspelen vanaf een Bluetooth-apparaat



Als de Bluetooth-koppeling eenmaal is uitgevoerd, drukt u op de knop  om het afspelen te starten. Draai aan het wielje  of druk op de knop  of  op de afstandsbediening om naar het vorige of volgende nummer te gaan.

Druk op de knop  om te pauzeren of het afspelen te hervatten.







CD AF SPELEN

Afspelen van een compact disk (cd/mp3)

Opmerkingen: Raak nooit de laserlens in de cd-speler aan. Reinig de laserlens met een reinigingscd als deze vuil is geworden.

1. Druk meerdere keren op de knop  om de cd-functie te selecteren.
2. Til de klep van de cd-lade op en plaats de cd met de bedrukte zijde naar boven, sluit vervolgens de klep en de cd begint automatisch te spelen.
3. Druk op de knop  om het afspelen tijdelijk te stoppen. Druk op de knop  om het afspelen weer te hervatten.

Vorig nummer < / Volgend nummer >

1. Draai aan het wielje  of druk op de knop  of  op de afstandsbediening om van het ene nummer naar het andere te gaan.
2. Druk één keer op de knop  om naar het begin van het huidige nummer te luisteren. Druk twee of meer keer op deze knop om de vorige nummers van de cd te beluisteren.
3. Druk op de knop  om het volgende nummer van de cd te beluisteren.
4. Houd de knop  ingedrukt. Het huidige nummer gaat terug naar het/de vorige nummer(s); wanneer de cd het gewenste deel van het nummer heeft bereikt, laat u de knop los: het normale afspelen wordt hervat.
5. Houd de knop  ingedrukt; het huidige nummer gaat versneld naar het/de volgende nummer(s). Wanneer de cd het gewenste deel van het nummer heeft bereikt, laat u de knop los: het normale afspelen wordt hervat.

Herhaalfunctie

Met de knop kunt u hetzelfde nummer of alle nummers van een cd herhalen.

1. Druk tijdens het afspelen eenmaal op de knop. Er verschijnt “ONE” op het lcd-scherm. Hetzelfde nummer wordt voortdurend herhaald.
2. Druk een tweede keer op de knop om alle nummers te herhalen. Er verschijnt “ALL” op het lcd-scherm.
3. Druk drie keer op de knop om het willekeurig afspelen te starten. Er verschijnt “RAND” op het scherm.
4. Om het herhaald afspelen te annuleren, drukt u meerdere keren op de knop tot “OFF” verschijnt.

AFSPELEN VIA USB

Muziek afspelen via USB

Dit apparaat is ontworpen met de meest recente technische innovaties op het vlak van USB. Gelet op de grote keuze aan randapparatuur voor USB-opslag die beschikbaar is op de markt, kunnen we echter niet waarborgen dat het apparaat compatibel is met alle randapparatuur. Omwille van deze reden is het in zeldzame gevallen mogelijk dat het moeilijk is om vanaf een USB-randapparatuur terug te keren naar het vorige liedje. Het gaat niet om een storing van het apparaat.

1. Druk meerdere keren op de knop  tot “USB” op het scherm verschijnt.
2. Sluit een USB-stick rechtstreeks aan op de USB-poort. Op het scherm verschijnt snel het aantal mappen en vervolgens het totaal aantal nummers. Het afspelen begint automatisch na enkele seconden.
3. De werking van de knoppen is dezelfde als voor de cd-speler. Gelieve de rubriek over cd's, zoals eerder besproken, te raadplegen.

Opmerkingen:

- Gelieve altijd een USB-stick rechtstreeks aan te sluiten op de USB-poort om werkingsstoornissen te vermijden.
- De USB-poort is niet ontworpen om externe toestellen op te laden.
- Belangrijk: Wijzig de modus van het apparaat alvorens de USB-opslagapparatuur te verwijderen.

AUX-IN

Aux-in-ingang

1. Druk meerdere keren op de knop  om de modus Aux-in te kiezen. “AUX-IN” verschijnt op het scherm.
2. Sluit de AUX-kabel aan op de uitgang van uw persoonlijke apparaat (bijv. een draagbare MP3-speler), op de Aux-in jack stekker.
3. Start het afspelen vanaf uw persoonlijke apparaat.



USB-oplaadpoort (Uitgang 5 V)

De USB-poort is ontworpen voor het opladen van externe apparaten, zoals een smartphone. Het uitgangsvermogen is 5 V 1,0 A

Waarschuwing betreffende de batterijen

Dit product bevat een of meerdere batterijen.

- Gebruik de batterijen op de juiste wijze om letsels of brand als gevolg van lekkage, oververhitting, explosie, erosie of andere schade te voorkomen.
- Bewaar nieuwe en gebruikte batterijen buiten het bereik van kinderen en andere kwetsbare personen. Gebruik het product niet langer als het batterijcompartiment niet goed sluit.
- Als de vloeistof van een alkalinebatterij in contact komt met uw huid en/of ogen, moet u deze onmiddellijk spoelen met schoon water en een arts raadplegen.
- Als een alkalinebatterij lekt, veeg de vloeistof er dan met een doekje af en vervang de batterij door een nieuwe.
- Slik de batterij(en) niet in. Als de batterij ingeslikt wordt, kan deze binnen 2 uur ernstige inwendige brandwonden veroorzaken en de dood tot gevolg hebben. Als de batterijen worden ingeslikt, neem dan onmiddellijk contact op met een antigifcentrum en raadpleeg een arts.
- Gebruik AA Ni-MH-, alkaline- of lithiumbatterijen.
- Laad deze batterijen niet op. Het opladen van niet-oplaadbare batterijen veroorzaakt gas- en/of warmte-emissies die tot explosies en/of brand kunnen leiden.
- Gebruik geen verschillende soorten batterijen of nieuwe en oude batterijen tegelijk.
- Plaats de batterijen correct volgens hun polariteit (+ en -).
- Breng dezelfde polen van de batterijen niet met elkaar in contact.
- Verwijder snel lege batterijen. De batterij kan oplossen als deze niet op de juiste manier wordt vervangen of als het apparaat lange tijd niet wordt gebruikt.
- Vervang de batterij door hetzelfde of een gelijkwaardig model.
- Batterijen (of batterijblok of batterij) mogen niet worden blootgesteld aan overmatige hitte, zoals zonlicht, vuur, enz.
- Verhit de batterijen niet en gooi ze niet in vuur of water.
- Verwijder de batterijen niet met een metalen tang of gebruik geen metalen voorwerpen zoals de punt van een balpen of tangen. Voorkom dat de batterijen vervormd, geplet of doorboord worden.
- Haal de batterijen niet uit elkaar.
- Bedek de uiteinden van de batterijen met plakband om explosie en verbranding te voorkomen wanneer u ze weggooit.
- Gelieve batterijen op een milieuvriendelijke manier weg te gooien
- Gooi batterijen niet weg met het gewone huisvuil.
- Wanneer u batterijen weggooit, zorg er dan voor dat u voldoet aan de plaatselijke voorschriften voor afvalverwerking.

 WAARSCHUWING BETREFFENDE DE BATTERIJ	
BUITEN HET BEREIK VAN KINDEREN HOUDEN Inslikken kan chemische brandwonden, perforatie van zacht weefsel en de dood veroorzaken. Er kunnen binnen 2 uur na het inslikken ernstige brandwonden optreden. Roep onmiddellijk medische hulp in.	



Risico op brand of explosie als de batterij vervangen wordt door een verkeerd type. Het weggooien van een batterij in vuur of een hete oven of het mechanisch platdrukken of snijden van een batterij kan leiden tot een ontploffing.

Een batterij blootstellen aan een extreem hoge omgevingstemperatuur kan leiden tot een ontploffing of het lekken van brandbare vloeistof of gas.

Een batterij blootstellen aan extreem lage luchtdruk kan leiden tot een ontploffing of het lekken van brandbare vloeistof of gas.

Het product is ontworpen om te functioneren in een gematigd klimaat en mag niet worden blootgesteld aan extreme temperaturen.

Raadpleeg de informatie aan de buitenkant van de verpakking van het product voor informatie over elektriciteit en veiligheid voordat u het apparaat installeert en gebruikt.

Technische kenmerken

Breedband-luidspreker	3" (5W) x4	Draadloze frequentie	2.402 - 2.480 MHz
Piekvermogen	60 W	FM-frequentie	88,8 - 108 MHz
RMS-vermogen	20 W	Bluetoothversie	5.3
Energieverbruik	0,6 W	Transmissie-afstand	10 m
Ingangsvermogen	100-230V, 50/60Hz	Maximaal uitgangsvermogen (EIRP)	-0,25 dBm
Impedantie van de speaker	4Ω	Ingang/Uitgang	CD, Bluetooth, AUX-in, FM-radio, USB, kaart
Frequentie van de keten	60 Hz - 20 kHz	Vervorming	< 1 %
Signaal-ruisverhouding	≥80dB	Afmetingen	227 x 190 x 950 mm
Koppelingsnaam van Bluetooth	DS220CD		

Opmerking: De maximale verbindingsafstand is ongeveer 10 meter. Plaats uw Bluetooth-speaker zo dicht mogelijk bij het apparaat om te voorkomen dat de verbinding wordt onderbroken.

In een omgeving met elektrostatische ontladingen, kan het toestel uitschakelen. De gebruiker moet dan de batterij opladen en het toestel resetten.

Bescherming van het milieu



Uw product is ontworpen en vervaardigd uit materialen en onderdelen van hoge kwaliteit die gerecycled en hergebruikt kunnen worden. Het is belangrijk op de hoogte te zijn van de milieuaspecten en het correct weggooiën van de batterijen.



De doorgestreepte afvalcontainer op een product betekent dat het product onder de Europese richtlijn 2002/96 /EG valt. Vraag na bij uw gemeente waar u elektrische en elektronische producten kunt afdanken. Houd u aan de plaatselijke regels en gooi uw afgedankte producten niet bij het gewone huishoudelijke afval. Een juiste afvoer van dit product draagt bij aan het voorkomen van schadelijke gevolgen voor het milieu en de menselijke gezondheid.

Aanvullende informatie

- Om stroom te besparen zal het apparaat automatisch in slaapstand gaan wanneer er gedurende een bepaalde tijd geen geluid uitkomt. U kunt het apparaat opnieuw inschakelen met behulp van de aan/uit-knop.
- Als er een oproep binnenkomt terwijl DS220CD is aangesloten op uw mobiele telefoon voor het afspelen van muziek, zal het pauzeren tijdens het gesprek en weer verdergaan als het gesprek beëindigd is. (Soms zal het op pauze blijven staan na beëindiging van het gesprek, dit is afhankelijk van uw mobiele telefoon.)
- Het woord Bluetooth®, het merk en het logo zijn handelsmerken van Bluetooth SIG, Inc. en Bigben Interactive gebruikt deze merken onder licentie. Alle andere handelsmerken zijn eigendom van hun respectieve eigenaars.
- THOMSON is een handelsmerk van Talisman Brands, Inc. dat onder licentie wordt gebruikt door Bigben Interactive.
- Dit product wordt vervaardigd en verkocht onder de verantwoordelijkheid van Bigben Interactive.
- THOMSON en het THOMSON-logo zijn handelsmerken die onder licentie worden gebruikt door Bigben Interactive - voor meer informatie: www.thomson-brand.com.
- Alle andere producten, diensten, bedrijfsnamen, handelsmerken, handelsnamen, productnamen en logo's waarnaar hierin wordt verwezen, zijn het eigendom van hun respectieve eigenaren.

Conformiteitsverklaring

- Bigben Interactive verklaart bij deze dat de installatie voor radioverbinding van het type DS220CD voldoet aan de richtlijn 2014/53/EU. De volledige EU-conformiteitsverklaring is te raadplegen op de volgende website: <https://www.bigbeninteractive.com/support/>

Garantie

Bigben geeft een garantie van 2 jaar op dit product vanaf de datum van aankoop behalve in de landen van de Economische Europese Ruimte waarin de garantie langer is. Wij raden u aan uw kassabon te bewaren voor het geval er klachten zijn. De garantie dekt defecten te wijten aan een materieel defect, een ontbrekend onderdeel of een fabricagefout. Neem in dat geval contact op met de dienst technische ondersteuning. Wanneer het product defect is, dient u naar uw verkooppunt te gaan met uw kassabon. De garantie dekt geen problemen door niet-conform gebruik.

Hulp

<https://www.bigbeninteractive.com/support/support@bigben.fr>

Made in China

Vervaardigd door BIGBEN INTERACTIVE SA
396-466, Rue de la Voyette CRT2
59273 FRETIN - Frankrijk
www.bigben.eu

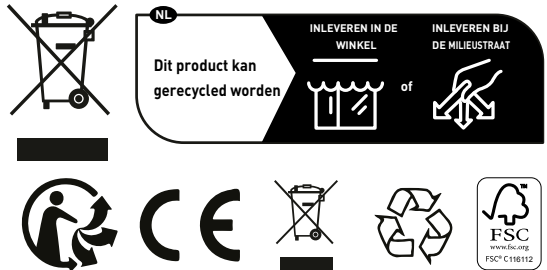

Fabricant : Bigben Interactive FRANCE

396-466, rue de la Voyette - CRT2
59273 Fretin, France

Vertrieben von Bigben Interactive DEUTSCHLAND GmbH

Walter Gropius Str. 28, 50126 Bergheim, Deutschland

Distribué par Bigben Interactive Belgium s.a./n.v.

Boulevard d'Angleterre 2 / Bte 4

1420 Braine l'Alleud

Gedistribueerd door Bigben Interactive NEDERLAND b.v.

's-Gravelandseweg 80, 1217 EW Hilversum, Nederland

Distribuido por Lineas Omenex Metronic S.L.

Pol. Ind. Can Salvatella - Avda. Arraona 54-56

08210 Barberà del Vallès (BCN) - España

Distribuito da Metronic Italia s.r.l

via Marconi 31, 20071 Vermezzo con Zelo (MI), Italia

HOTLINE

FRANCE, du lundi au vendredi (sauf jours fériés)

9h-12h / 14h-17h : 02 47 34 63 38

9h-18h : www.bigben.fr/support (Chatbot)

ou support@bigben.fr

DEUTSCHLAND, Montag bis Freitag von

09:00 bis 18:00 Uhr (außer an Feiertagen)

Tel.: 02271-9047997

Mail: support@bigben-interactive.de

BELGIQUE, customerservice@bigben-interactive.be

NEDERLAND, customerservice@bigben-interactive.nl

ESPAÑA / PORTUGAL, soporte@metronic.com

Tel.: +34 93 713 26 25

ITALIA, tecnico@metronic.com - Tel.: 02 94 94 36 91

OTHERS, from monday to friday (except on public holidays)

9.00 am - 6.00 pm: www.bigben.fr/support (Chatbot)

or support@bigben.fr

FABRIQUÉ EN CHINE / MADE IN CHINA

www.bigben.eu

THOMSON

PL

DS220CD
DS220CDBK
DS220CDWH

**CD / BLUETOOTH / FM /
WEJŚCIE USB / AUDIO**



INSTRUKCJA OBSŁUGI

PRZED UŻYCIEM URZĄDZENIA DOKŁADNIE PRZECZYTAĆ
INSTRUKCJĘ I ZACHOWAĆ JĄ DO WYKORZYSTANIA
W PRZYSZŁOŚCI.

Przed rozpoczęciem użytkowania	100	Ostrzeżenie o baterii	109
Ostrzeżenia i instrukcje bezpieczeństwa	100	Specyfikacja techniczna	110
Zawartość opakowania	102	Ochrona środowiska	111
Opis części	103	Informacje dodatkowe	111
Przed rozpoczęciem	105	Deklaracja zgodności	111
Obsługa	106	Gwarancja	112

Przed rozpoczęciem użytkowania

- Wyjąć urządzenie z pudełka.
- Usunąć wszystkie materiały opakowaniowe z produktu.
- Materiały opakowaniowe umieścić w pudełku lub zutylizować je w bezpieczny sposób zgodnie z instrukcją w zakresie recyklingu podaną na opakowaniu urządzenia.

Ostrzeżenia i instrukcje bezpieczeństwa

Przed użyciem tego urządzenia należy przeczytać i zrozumieć wszystkie instrukcje. W przypadku uszkodzenia wynikającego z nieprzestrzegania instrukcji gwarancja nie ma zastosowania.



1. Nigdy nie zdejmować obudowy tego urządzenia.
2. Nigdy nie kłaść tego urządzenia na innym sprzęcie elektrycznym.
3. Chronić przewód zasilający przed nadeięciem lub ścięciem, szczególnie przy wtyczkach, gniazdach i wyjściach urządzenia. Upewnić się, że napięcie zasilania odpowiada napięciu wskazanemu na tabliczce z tyłu urządzenia. Odłączając wtyczkę sieciową od gniazdka, należy zawsze trzymać za wtyczkę. Nigdy nie ciągnąć za przewód. Przed podłączeniem do gniazdka upewnić się, że podłączono wszelkie inne przyłącza.
4. Używać tylko dodatków i akcesoriów zalecanych przez producenta.
5. Wszelkie naprawy urządzenia należy pozostawić wykwalifikowanym osobom zajmującym się naprawami. Naprawa jest konieczna, gdy urządzenie zostało w jakikolwiek sposób uszkodzone, w szczególności:
 - jeśli uszkodzony jest przewód zasilający;
 - w przypadku rozlania cieczy lub włożenia przedmiotów obcych do urządzenia;
 - jeśli urządzenie zostało wystawione na deszcz lub wilgoć;
 - jeśli urządzenie nie działa prawidłowo;
 - jeśli urządzenie zostało upuszczone lub uderzone.
6. Tabliczka znamionowa znajduje się na spodzie urządzenia.
7. Nigdy nie blokować otworów wentylacyjnych. Nie należy przykrywać urządzenia żadnymi materiałami tekstylnymi.
8. Należy zapewnić wystarczająco dużo miejsca w celu wentylacji. Należy umieścić produkt na stabilnej powierzchni.
9. To urządzenie należy stosować w klimacie umiarkowanym, z dala od bezpośredniego światła słonecznego, otwartego ognia lub ciepła, grzejników, kuchenek lub wszelkich

innych urządzeń (w tym wzmacniaczy), które generują ciepło. Nie montować go w pobliżu źródeł ciepła.

10. Baterie (akumulator lub włożone baterie) nie mogą być wystawiane na działanie nadmiernego ciepła, na przykład na bezpośrednie światło słoneczne, ogień itp.
11. Przed czyszczeniem odłączyć wtyczkę od gniazdka. Nie smarować żadnej części tego urządzenia. Czyścić miękką szmatką. Nie używać materiałów ściernych ani agresywnych środków czyszczących.
12. Należy się upewnić, że zawsze jest możliwy łatwy dostęp do przewodu zasilającego, wtyczki lub zasilacza, aby w razie potrzeby móc odłączyć urządzenie od gniazdka sieciowego.
13. Nie używać tego urządzenia w pobliżu punktu wodnego. Nie może wejść ono w kontakt z kroplami ani rozpryskami. Nie używać tego urządzenia w wilgotnym lub mokrym otoczeniu.
14. Odłączyć to urządzenie podczas burzy z piorunami lub gdy nie jest używane przez dłuższy czas.
15. Z urządzenia mogą korzystać dzieci w wieku 8 lat i starsze, a także osoby o ograniczonych zdolnościach fizycznych, czuciowych lub umysłowych albo bez doświadczenia i wiedzy, pod warunkiem, że znajdują się pod nadzorem lub otrzymały instrukcje dotyczące bezpiecznego korzystania z urządzenia i rozumieją ryzyko związane z korzystaniem z urządzenia. Dzieci nie mogą bawić się urządzeniem ani przewodem (ryzyko uduszenia). Dzieci bez nadzoru nie powinny czyścić ani konserwować urządzenia.
16. To urządzenie można zasiląć wyłącznie bardzo niskim napięciem bezpiecznym odpowiadającym oznaczeniom na urządzeniu.
17. Przed użyciem z urządzenia należy wyjąć baterię. Na czas usuwania baterii urządzenie należy odłączyć od zasilania.
18. Podczas używania produktu należy go trzymać w odległości co najmniej 20 cm od ciała człowieka.
19. Ryzyko uduszenia: Małe części nie są przeznaczone dla dzieci poniżej 3 roku życia ani dla osób, która mają tendencję wkładania do ust przedmiotów nieprzeznaczonych do spożycia.
20. To urządzenie przeznaczone jest do użytku w domu; nie używać na zewnątrz.

OSTRZEŻENIE: Urządzenie zawiera laser klasy 1



UWAGA

Niewidoczne promieniowanie laserowe po otwarciu i dezaktywowaniu blokad. Unikać narażenia na działanie wiązki.

Ten produkt zawiera urządzenie laserowe o niskiej mocy.

OSTRZEŻENIE: nie dotykać soczewki lasera.





Symbol błyskawicy w trójkącie równobocznym ostrzega użytkowników o znajdujących się wewnątrz urządzenia niebezpiecznych niez izolowanych napięciach elektrycznych, które są wystarczająco silne, aby stwarzać ryzyko porażenia prądem.



Wykrzykник w trójkącie wskazuje na obecność ważnych instrukcji dotyczących obsługi i konserwacji (naprawy) w dokumentacji dołączonej do urządzenia.

Materiał klasy II	
Prąd stały	
Prąd zmienny	
Tylko do użytku w pomieszczeniach	

Zawartość opakowania





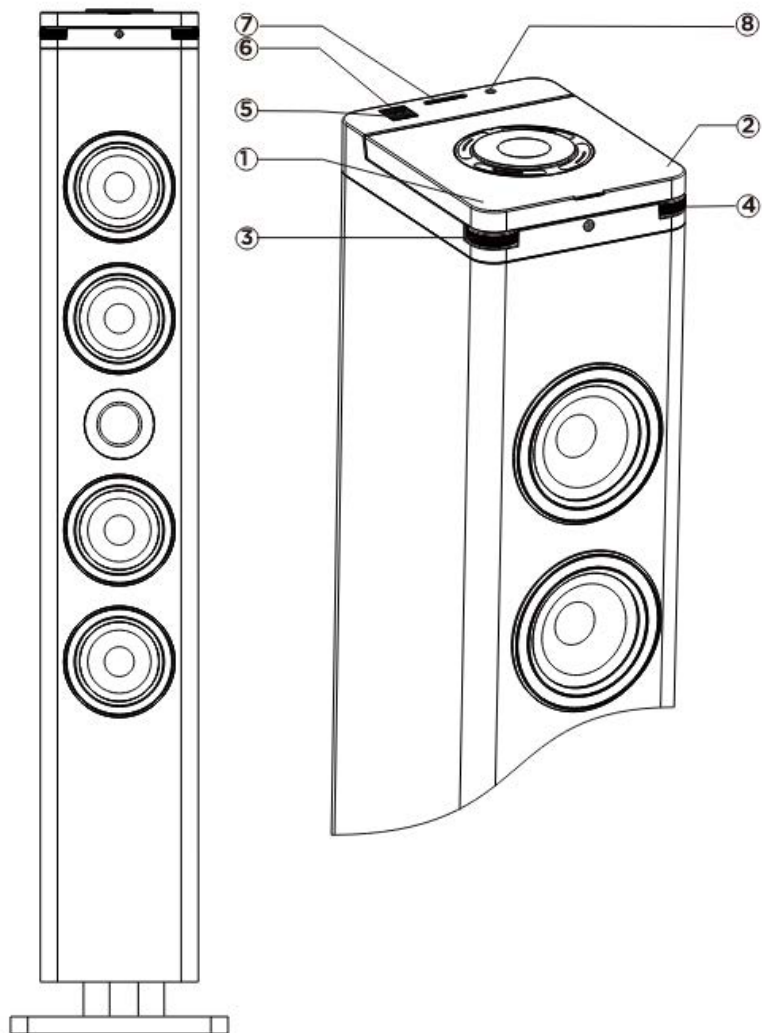

Sprawdzić i zidentyfikować zawartość opakowania:

- Jednostka główna
- Pilot
- Kabel AUX
- Instrukcja obsługi w formie ulotki z kodem QR
- Ulotka
- Podstawa i zestawy montażowe

Opis części



Elementy sterujące

1.  /  : Wł./wył. zasilania / Tryb
2.  : /Odtwarzanie/Pauza / Enter
3.  /  : Poprzedni / Następny
4.  /  : Głośność +/-

Wejście/wyjście

5. Port odczytu USB
6. Port wejściowy do ładowania USB
7. Port odczytu kart pamięci
8. Port Aux-in

FUNKCJE STEROWANIA

- Przycisk „ / Tryb”:**
Naciśnięcie włącza zasilanie.
Naciśnięcie i przytrzymanie przycisku wyłącza zasilanie.
Krótkie naciśnięcie zmienia wejście.
- Przycisk „Odtwarzanie/Pauza / Enter”:**
Naciśnięcie rozpoczyna/pauzuje odtwarzanie w trybie Bluetooth, USB, karty pamięci i płyty CD.
Naciśnięcie i przytrzymanie przycisku aktywuje automatyczne wyszukiwanie stacji radiowych FM.
Naciśnięcie i przytrzymanie przycisku wymusza wyszukiwanie urządzeń w trybie BT.
Naciśnięcie potwierdza ustawienia.
- Pokrętko „Głośność”:**
Przewijanie zwiększa lub zmniejsza głośność.
- Pokrętko „< / >” wyboru poprzedni/następny:**
Przewijanie do poprzedniego lub następnego utworu w trybie Bluetooth, USB, karty pamięci i płyty CD.
Tryb FM: przewijanie odtwarza zapisane stacje.

FUNKCJE PILOTA ZDALNEGO STEROWANIA

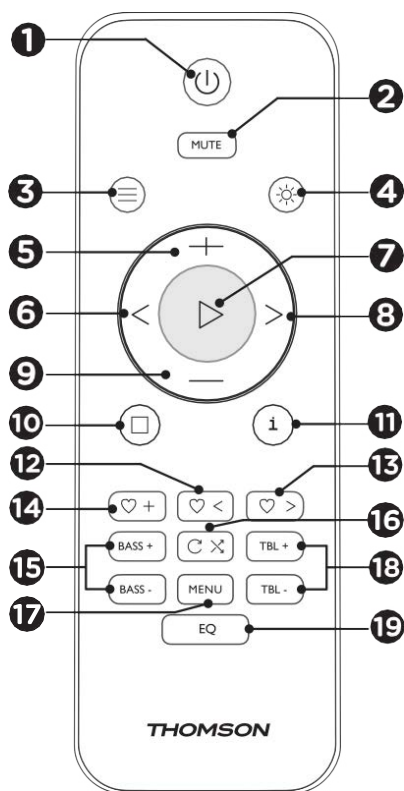

1. WŁ./WYŁ.
2. Mute (wyciszenie)
3. Tryb (wejścia)
4. Ściemniacz / podświetlenie (długie naciśnięcie)
5. Głośność +
6. Powrót (poprzedni utwór)
7. Odtwarzanie/Pauza/Enter
8. Dalej (następny utwór)
9. Głośność -
10. Stop
11. Info
12. Poprzednia zapisana stacja
13. Kolejna zapisana stacja
14. Zapisywanie bieżącej stacji
15. Bass +/- (regulacja basów)
16. Repeat (powtarzanie) / odtwarzanie losowe
17. Menu
18. Treble +/- (regulacja wysokich tonów)
19. Equalizer

Przed rozpoczęciem

Ustawić urządzenie w żądanym miejscu. Podłączyć wtyczkę do gniazdka elektrycznego i włączyć je, jeśli jest to konieczne.

Zasilanie sieciowe urządzenia: 230 V 50 Hz

Podłączyć wtyczkę sieciową do gniazdka ściennego (230 V).

Ostrzeżenie:

- Przed użyciem urządzenia należy sprawdzić, czy zasilanie elektryczne jest zgodne z parametrami 230 V (50 Hz) wymaganymi przez urządzenie.
- Nie podłączać ani nie odłączać przewodu zasilającego mokrymi rękami.
- Jeśli urządzenie nie będzie używane przez dłuższy czas (wakacje itp.) należy odłączyć wtyczkę od gniazdka zasilania.
- Podczas odłączania wtyczki od gniazda zasilania należy trzymać koniec wtyczki; nie ciągnąć za przewód, ponieważ grozi to porażeniem prądem wskutek uszkodzenia kabla.

AUTOMATYCZNY TRYB CZUWANIA

Podczas odtwarzania multimediów audio z podłączonego urządzenia system automatycznie przełącza się w tryb czuwania, jeśli:

- żaden przycisk nie zostanie naciśnięty przez 10 minut.
- podłączone urządzenie peryferyjne nie przesyłało żadnych danych dźwiękowych przez 10 minut.

DZIAŁANIE

Nacisnąć przycisk , aby włączyć urządzenie i przytrzymać wciśnięty przycisk, aby je wyłączyć.

REGULACJA GŁOŚNOŚCI

Przewijać pokrętko głośności, aby zwiększyć lub zmniejszyć głośność. Głośność można również ustawić za pomocą pilota zdalnego sterowania.

Sprawdzić wyświetlacz, na którym powinno być widać ustawienie głośności.

REGULACJA PODŚWIETLENIA I ŚCIEMNIACZA LCD

Nacisnąć przycisk  (na pilocie), aby ustawić ściemniacz wyświetlacza LCD i podświetlenie tacy CD: niski-średni-wysoki poziom.







Nacisnąć i przytrzymać przycisk  (na pilocie), aby włączyć/wyłączyć podświetlenie.

FUNKCJA WYCISZENIA

Nacisnąć przycisk MUTE (wyciszenie) na pilocie zdalnego sterowania.

Ponownie nacisnąć ten przycisk, aby wyłączyć funkcję wyciszenia.

USTAWIENIA ZEGARA (W TRYBIE CZUWANIA)

1. Nacisnąć jeden raz przycisk MENU na pilocie, aby przejść do „USTAWIEŃ ZEGARA”, nacisnąć , aby potwierdzić. Symbol „24H” zacznie migać.
2. Nacisnąć  lub , aby wybrać format 24- lub 12-godzinny, a następnie nacisnąć , aby potwierdzić.
3. Nacisnąć  lub , aby ustawić bieżącą godzinę i potwierdzić przyciskiem . Wskaźnik minut zacznie migać.

4. Nacisnąć < lub >, aby ustawić bieżące minuty i potwierdzić przyciskiem ▷. Godzina zostanie zapisana.

USTAWIENIA BUDZIKA (W TRYBIE UŚPIENIA)

Po zaprogramowaniu zegara można ustawić budzik.

1. Nacisnąć przycisk „MENU” na pilocie zdalnego sterowania dwa razy, aby ustawić Alarm 1, nacisnąć „MENU” trzy razy, aby ustawić Alarm 2, nacisnąć ▷, aby potwierdzić.
2. Na wyświetlaczu pojawi się „AL1”. Nacisnąć ▷, aby dokonać wyboru, godzina zacznie migać.
3. Nacisnąć < lub >, aby ustawić bieżącą godzinę i potwierdzić przyciskiem ▷. Wskaźnik minut zacznie migać.
4. Nacisnąć < lub >, aby ustawić bieżące minuty i potwierdzić przyciskiem ▷.
5. Nacisnąć < / >, aby ustawić głośność budzika.
6. Nacisnąć < / >, aby wybrać źródło budzika (brzęczyk, FM, CD, USB, wyt.) i potwierdzić przyciskiem ▷.
7. Alarm 1 został pomyślnie ustawiony.
8. Gdy funkcja alarmu jest aktywna, nacisnąć przycisk zasilania, aby ją wyłączyć, lub nacisnąć dowolny inny przycisk, aby przejść do trybu drzemki.

Obsługa

RADIO FM

Upewnić się, że kabel anteny jest dobrze rozwinięty, aby zapewnić jak najlepszy odbiór.

Wyszukiwanie automatyczne

1. Nacisnąć przycisk Tryb lub przycisk ≡ na pilocie, aby wybrać tryb FM.
2. Nacisnąć i przytrzymać przycisk ►||. Urządzenie automatycznie się uruchomi i przeszuka częstotliwości, zapisując wszystkie dostępne stacje w kolejności siły odbioru pasma fal. Pierwsza zaprogramowana stacja radiowa będzie automatycznie odtwarzana.
3. Nacisnąć ♡< / ♡>, aby wybrać zapisaną stację i rozpocząć odtwarzanie.

Wyszukiwanie ręczne

1. Nacisnąć < lub > (na pilocie), aby wybrać stację. Za każdym naciśnięciem przycisku strojenia częstotliwość wzrasta lub maleje o 50 kHz.
2. Po znalezieniu stacji, która ma zostać zapisana, nacisnąć przycisk ♡+. Na ekranie pojawi się symbol zapisywania stacji oraz numer, na którym można zapisać stację. Nacisnąć ♡< lub ♡>, aby wybrać stację oraz ▷, aby potwierdzić i zapisać bieżącą stację.
3. Nacisnąć ♡+, aby wyświetlić i odsłuchać stację radiową.
4. Nacisnąć ♡< lub ♡>, aby słuchać zapisanej stacji radiowej.

TRYB BLUETOOTH

Aby podłączyć telefon komórkowy, należy wykonać kilka kroków:

1. Aktywować Bluetooth z telefonu komórkowego (zapoznać się z instrukcją obsługi telefonu).

2. Nacisnąć przycisk **U**, aby włączyć urządzenie, a następnie nacisnąć przycisk TRYB kilka razy, aż na ekranie LCD zacznie migać napis „Bt”. Urządzenie będzie wtedy gotowe do automatycznego parowania.
3. Za pomocą telefonu komórkowego wyszukać urządzenie Bluetooth o nazwie „DS220CD”.
4. Telefon komórkowy wykryje urządzenie „DS220CD” i zapyta, czy użytkownik chce się z nim połączyć, czy też nie.
5. Aby się połączyć, użyć hasła 0000 (jeśli dotyczy). Po pomyślnym sparowaniu na ekranie LCD pojawi się symbol „Bt”.

Automatyczne łączenie ze smartfonem

Parowanie jest konieczne tylko podczas pierwszego użycia urządzenia z telefonem. Po sparowaniu urządzenia z telefonem telefon automatycznie połączy się z urządzeniem po włączeniu urządzenia i funkcji Bluetooth w telefonie. Po kolejnym włączeniu urządzenie automatycznie połączy się z ostatnio podłączonym telefonem komórkowym.

Nacisnąć i przytrzymać przycisk **Odtwarzanie**, aby rozłączyć funkcję Bluetooth.

Odtwarzanie z urządzenia Bluetooth

Po zakończeniu parowania Bluetooth nacisnąć przycisk **▷**, aby rozpocząć odtwarzanie. Przewinąć pokrętką **< / >** lub nacisnąć przycisk **<** albo **>** na pilocie, aby przejść do poprzedniego lub następnego utworu.

Nacisnąć przycisk **▷**, aby wstrzymać lub wznowić odtwarzanie.

CZYTNIK CD

Odtwarzanie płyt kompaktowych (CD/MP3)

Uwaga: Nigdy nie dotykać soczewki lasera wewnątrz odtwarzacza CD. W razie zabrudzenia wyczyścić soczewkę lasera płatkami do czyszczenia.

1. Nacisnąć przycisk **≡** kilka razy, aż do wybrania funkcji CD.
2. Podnieść pokrywę tacy CD i włożyć płytę stroną zadrukowaną skierowaną do góry, a następnie zamknąć pokrywę. Odtwarzanie płyty CD zacznie się automatycznie.
3. Aby tymczasowo zatrzymać odtwarzanie, nacisnąć przycisk **▷**. Aby wznowić odtwarzanie, nacisnąć przycisk **▷**.

Poprzednia ścieżka < / Kolejna ścieżka >

1. Przewinąć pokrętką **< / >** lub nacisnąć przycisk **<** albo **>** na pilocie zdalnego sterowania, aby przejść z jednej ścieżki do drugiej.
2. Nacisnąć przycisk **<** jeden raz, aby odsłuchać początek bieżącego utworu. Nacisnąć ten przycisk dwa lub więcej razy, aby odtworzyć poprzednie utwory na płycie.
3. Nacisnąć przycisk **>**, aby odsłuchać kolejnego utworu na płycie.
4. Nacisnąć i przytrzymać przycisk **<**. Bieżąca ścieżka jest przewijana wstecz w kierunku wcześniejszych ścieżek. Po osiągnięciu żądanego fragmentu ścieżki zwolnić przycisk: normalne odtwarzanie zostanie wznowione.
5. Nacisnąć i przytrzymać przycisk **>**; aktualnie odtwarzany utwór zostanie przewinięty do następnego utworu. Gdy płyta osiągnie żądaną część utworu, zwolnić przycisk: normalne odtwarzanie zostanie wznowione.

Funkcja Repeat (powtarzanie)

Przycisk umożliwia powtarzanie tego samego utworu lub wszystkich utworów na płycie CD.

1. Nacisnąć jeden raz przycisk podczas odtwarzania. Na ekranie LCD pojawi się wskaźnik „ONE”. Ten sam utwór będzie odtwarzany raz po raz.
2. Nacisnąć przycisk drugi raz, aby powtórzyć wszystkie utwory. Na ekranie LCD pojawi się wskaźnik „ALL”.
3. Nacisnąć przycisk trzeci raz, aby rozpocząć odtwarzanie losowe. Na ekranie pojawi się wskaźnik „RAND”.
4. Aby anulować powtarzanie odtwarzania, nacisnąć przycisk kilka razy, aż wyświetli się komunikat „OFF” (powtarzanie wyłączone).

ODTWARZACZ USB

Odtwarzanie muzyki z USB

Urządzenie to zostało zaprojektowane zgodnie z najnowszym stanem technicznym w dziedzinie USB. Jednakże, mając na względzie szeroki wybór urządzeń pamięci masowej USB dostępnych na rynku, nie możemy zagwarantować kompatybilności ze wszystkimi urządzeniami. W związku z tym w rzadkich przypadkach podczas odtwarzania z USB powrót do poprzedniego utworu może być utrudniony. Nie oznacza to, że urządzenie nie działa prawidłowo.

1. Nacisnąć przycisk  kilka razy, aż na ekranie pojawi się wskaźnik „USB”.
2. Pamięć USB należy podłączyć bezpośrednio do portu USB. Na ekranie szybko wyświetli się liczba folderów, a następnie łączna liczba utworów. Odtwarzanie rozpocznie się automatycznie po kilku sekundach.
3. Działanie przycisków jest takie samo jak w przypadku odtwarzacza CD. Należy zapoznać się z częścią dotyczącą płyt CD, jak opisano wcześniej.

Uwaga:

- Aby uniknąć nieprawidłowego działania, pamięć USB należy zawsze podłączać bezpośrednio do portu USB.
- Port USB nie jest przeznaczony do ładowania urządzeń zewnętrznych.
- Ważne: Przed odłączeniem pamięci masowej USB należy zmienić tryb urządzenia.

AUX-IN

Gniazdo Aux-in

1. Nacisnąć przycisk  kilka razy, aż wybrany zostanie tryb Aux-in. Na ekranie pojawi się wskaźnik „AUX-IN”.
2. Podłączyć przewód AUX do wyjściowego gniazda liniowego odtwarzacza osobistego (na przykład przenośnego odtwarzacza MP3) oraz do gniazda wejścia Aux.
3. Rozpocząć odtwarzanie na osobistym odtwarzaczu.



Port ładowania USB (wyjście 5 V)

Port USB służy do ładowania urządzeń zewnętrznych, takich jak smartfony. Jego moc wyjściowa wynosi 5 V 1,0 A.

Ostrzeżenie o baterii

Ten produkt zawiera baterię lub baterie.

- Używać baterii prawidłowo, aby uniknąć obrażeń ciała lub pożaru spowodowanego wyciekami, przegrzaniem, wybuchem, erozją lub innymi uszkodzeniami.
- Nowe i zużyte baterie należy przechowywać w miejscu niedostępnym dla dzieci i innych narażonych osób. Jeśli komora (komory) baterii nie jest prawidłowo zamknięta, przestań korzystać z produktu.
- Jeśli płyn z baterii alkalicznej wejdzie w kontakt ze skórą i/lub oczami, natychmiast przemyć je czystą wodą i skonsultować się z lekarzem.
- Jeśli dojdzie do wycieku płynu z baterii alkalicznej, wytrzeć płyn szmatką i wymienić baterię na nową.
- Nie połącz baterii (baterii). Połączenie baterii może spowodować poważne oparzenia wewnętrzne w ciągu zaledwie 2 godzin i doprowadzić do śmierci. W razie połączenia baterii natychmiast skontaktować się z centrum kontroli zatruc oraz z lekarzem.
- Używać baterii AA Ni-MH, alkalicznych lub litowych.
- Nie ładować tych baterii. Ładowanie baterii jednorazowych powoduje emisję gazów i/lub ciepła, które mogą powodować wybuchy i/lub pożary.
- Nie używać jednocześnie różnych typów baterii ani nowych i starych baterii.
- Włożyć baterie zgodnie z biegunowością (+ i -).
- Nie należy zwierać tych biegunów baterii.
- Szybko wyjąć rozładowane baterie. Istnieje ryzyko wybuchu baterii w przypadku nieprawidłowej wymiany lub jeśli urządzenie nie jest używane przez długi czas.
- Wymienić baterię na ten sam lub równoważny model.
- Baterie (lub akumulator) nie mogą być wystawiane na działanie nadmiernego ciepła, na przykład na bezpośrednie światło słoneczne, ogień itp.
- Nie podgrzewać baterii ani nie wrzucać ich do ognia lub wody.
- Nie wyjmować baterii metalową pęsetą ani nie używać żadnych metalowych przedmiotów, takich jak końcówka pióra lub szypce. Unikać deformacji, zgniatania i przebijania baterii.
- Nie rozbierać baterii.
- Zakryć końce baterii taśmą, aby zapobiec wybuchowi i spaleni po utylizacji.
- Podczas utylizacji baterii wykazać dbałość o środowisko
- Nie wyrzucać baterii wraz ze zwykłymi odpadami domowymi.
- Podczas utylizacji baterii należy przestrzegać lokalnych przepisów dotyczących utylizacji.

<p> OSTRZEŻENIE DOTYCZĄCE BATERII</p> <p>TRZYMAĆ POZA ZASIĘGIEM DZIECI</p> <p>Połączenie może doprowadzić do oparzeń chemicznych, perforację tkanek miękkich i śmierć. Poważne oparzenia mogą wystąpić w ciągu 2 godzin od połączenia. Natychmiast poszukać pomocy medycznej.</p>	
--	---



Ryzyko pożaru lub wybuchu w razie wymiany baterii na baterię nieodpowiedniego typu. Wrzucanie baterii do ognia lub gorącego pieca albo mechaniczne zgniatanie lub cięcie baterii może spowodować wybuch.

Pozostawienie baterii w pobliżu źródła skrajnie wysokiej temperatury może spowodować wybuch lub wyciek palnej cieczy lub gazu.

Poddanie baterii działaniu wyjątkowo niskiego ciśnienia powietrza może spowodować wybuch lub wyciek łatwopalnej cieczy lub gazu.

Produkt jest przeznaczony do pracy w klimacie umiarkowanym i nie powinien być narażony na działanie ekstremalnych temperatur.

Przed instalacją lub włączeniem urządzenia należy zapoznać się z danymi podanymi na opakowaniu zewnętrznym, aby uzyskać informacje dotyczące instalacji elektrycznej i bezpieczeństwa.

Specyfikacja techniczna

Głośnik szerokopasmowy	3" (5 W) x4	Częstotliwość bezprzewodowa	2 402–2 480 MHz
Moc szczytowa	60 W	Częstotliwość FM	88,8–108 MHz
Moc RMS	20 W	Wersja Bluetooth	5.3
Zużycie energii	0,6 W	Zasięg transmisji	10 m
Moc wejściowa	100-230 V, 50/60 Hz	Maksymalna moc wyjściowa (EIRP)	-0,25 dBm
Impedancja głośnika	4 Ω	Wejście/wyjście	CD, Bluetooth, wejście AUX, radio FM, USB, karta pamięci
Częstotliwość głośnika	60 Hz – 20 kHz	Zniekształcenie	< 1%
Stosunek sygnału do szumu (SNR)	≥80 dB	Wymiary	227 x 190 x 950 mm
Nazwa parowania Bluetooth	DS220CD		

Uwaga: maksymalny zasięg połączenia wynosi około 10 metrów. Aby uniknąć zakłóceń, głośnik Bluetooth należy umieścić jak najbliżej urządzenia.

W środowisku, w którym występują wyładowania elektrostatyczne, urządzenie może się wyłączyć. Użytkownik musi wówczas naładować baterię i ponownie uruchomić urządzenie.

Ochrona środowiska



Ten produkt został zaprojektowany i wyprodukowany z wysokiej jakości materiałów i komponentów, które można poddać recyklingowi i ponownie wykorzystać.

Należy zwrócić uwagę na aspekty utylizacji baterii związane z ochroną środowiska.



Gdy na produkcie widoczny jest symbol przekreślonego kosza na śmieci, oznacza to, że produkt podlega Dyrektywie Europejskiej 2002/96/CE. Należy skonsultować się z lokalnym oddziałem zajmującym się zbiórką sprzętu elektrycznego i elektronicznego. Należy postępować zgodnie z lokalnymi przepisami i nie wyrzucać starych urządzeń wraz z odpadami domowymi. Zapewniając utylizację tego produktu, użytkownik pomaga również zapobiegać potencjalnie negatywnym skutkom dla środowiska i zdrowia ludzkiego.

Informacje dodatkowe

- W celu zaoszczędzenia energii, gdy urządzenie nie emituje żadnego dźwięku przez pewien czas, to automatycznie przechodzi w tryb czuwania. Następnie można je ponownie włączyć przyciskiem zasilania.
- Jeśli nadejdzie połączenie telefoniczne, gdy urządzenie DS220CD jest połączone z telefonem komórkowym w celu odtwarzania muzyki, odtwarzanie zostanie wstrzymane natychmiast po odebraniu połączenia i wznowione po zakończeniu połączenia. (Czasami odtwarzanie nie zostanie wznowione po zakończeniu połączenia, zależy to od telefonu komórkowego).
- Słowo Bluetooth®, znak i logo są zastrzeżonymi znakami towarowymi należącymi do Bluetooth SIG, Inc., a każde użycie tych znaków przez BigBen Interactive jest objęte licencją. Wszystkie inne marki i nazwy handlowe są własnością podmiotów, które je posiadają.
- THOMSON jest znakiem towarowym Talisman Brands, Inc. używanym w ramach licencji przez Bigben Interactive.
- Produkt został wyprodukowany i sprzedany na odpowiedzialność Bigben Interactive.
- THOMSON i logo THOMSON są znakami towarowymi używanymi na podstawie licencji firmy Bigben Interactive – więcej informacji: www.thomson-brand.com.
- Wszystkie inne produkty, usługi, nazwy firm, znaki towarowe, nazwy handlowe, nazwy produktów i logo wymienione w niniejszym dokumencie są własnością ich odpowiednich właścicieli.

Deklaracja zgodności

- Niniejszym Bigben Interactive oświadcza, że sprzęt radiowy typu DS220CD jest zgodny z Dyrektywą 2014/53/UE. Pełny tekst deklaracji zgodności UE jest dostępny pod następującym adresem internetowym: <https://www.bigben-interactive.co.uk/support/>

Gwarancja

Ten produkt jest objęty gwarancją firmy Bigben przez 2 lata od daty zakupu, z wyjątkiem krajów Europejskiego Obszaru Gospodarczego oferujących dłuższy okres gwarancji. Zalecamy zachowanie paragonu kasowego na wypadek ewentualnej reklamacji. Gwarancja obejmuje awarie spowodowane wadami materiałowymi, brakiem elementu lub wadą fabryczną. W takim przypadku należy skontaktować się z działem wsparcia technicznego naszej firmy. W przypadku jakichkolwiek problemów z wadliwym produktem należy udać się do miejsca jego zakupu z paragonem kasowym. Gwarancja nie obejmuje problemów związanych z niewłaściwym użytkowaniem.

Wsparcie techniczne

www.bigben-interactive.co.uk/support

support@bigben.fr

Wyprodukowano w Chinach

Wyprodukowane przez BIGBEN INTERACTIVE SA

396-466, Rue de la Voyette CRT2

59273 FRETIN - Francja

www.bigben.eu



Fabricant : Bigben Interactive FRANCE

396-466, rue de la Voyette - CRT2

59273 Fretin, France

Vertrieben von Bigben Interactive DEUTSCHLAND GmbH

Walter Gropius Str. 28, 50126 Bergheim, Deutschland

Distribué par Bigben Interactive Belgium s.a./n.v.

Boulevard d'Angleterre 2 / Bte 4

1420 Braine l'Alleud

Gedistribueerd door Bigben Interactive NEDERLAND b.v.

's-Gravelandseweg 80, 1217 EW Hilversum, Nederland

Distribuido por Lineas Omenex Metronic S.L.

Pol. Ind. Can Salvatella - Avda. Arraona 54-56

08210 Barberà del Vallès (BCN) - España

Distribuito da Metronic Italia s.r.l

via Marconi 31, 20071 Vermezzo con Zelo (MI), Italia

HOTLINE

FRANCE, du lundi au vendredi (sauf jours fériés)

9h-12h / 14h-17h : 02 47 34 63 38

9h-18h : www.bigben.fr/support (Chatbot)

ou support@bigben.fr

DEUTSCHLAND, Montag bis Freitag von

09:00 bis 18:00 Uhr (außer an Feiertagen)

Tel.: 02271-9047997

Mail: support@bigben-interactive.de

BELGIQUE, customerservice@bigben-interactive.be

NEDERLAND, customerservice@bigben-interactive.nl

ESPAÑA / PORTUGAL, soporte@metronic.com

Tel.: +34 93 713 26 25

ITALIA, tecnico@metronic.com - Tel.: 02 94 94 36 91

OTHERS, from monday to friday (except on public holidays)

9.00 am - 6.00 pm: www.bigben.fr/support (Chatbot)

or support@bigben.fr

FABRIQUÉ EN CHINE / MADE IN CHINA

www.bigben.eu

THOMSON

CS

DS220CD
DS220CDBK
DS220CDWH

**CD / BLUETOOTH / FM /
VSTUP USB / AUDIO**



NÁVOD K OBSLUZE

PŘED POUŽITÍM TOHOTO ZAŘÍZENÍ SI PEČLIVĚ PŘEČTĚTE TENTO
NÁVOD K POUŽITÍ A USCHOVEJTE JEJ PRO BUDOUCÍ POUŽITÍ.

Spuštění	114	Upozornění týkající se baterií	123
Varování a bezpečnostní pokyny	114	Technické vlastnosti	124
Obsah balení	116	Ochrana životního prostředí	125
Popis dílů	117	Další informace	125
Než začnete	119	Prohlášení o shodě	125
Použití	120	Záruka	126

Spuštění

- Vyjměte zařízení z krabice.
- Odstraňte z výrobku veškerý obalový materiál.
- Vložte obalové materiály do krabice nebo je bezpečně zlikvidujte podle pokynů pro recyklaci uvedených na obalu zařízení.

Varování a bezpečnostní pokyny

Před použitím tohoto zařízení si musíte přečíst všechny pokyny a porozumět jim. V případě poškození v důsledku nedodržení pokynů dojde ke zrušení záruky.



1. Nikdy neodstraňujte kryt tohoto zařízení.
2. Nikdy nepokládejte toto zařízení na jiné elektrické zařízení.
3. Dávejte pozor, abyste na napájecí kabel nešlapali nebo jej nepřiskřípli, zejména u zástrček, zásuvek a v místě, kde vychází z přístroje. Zkontrolujte, zda napájecí napětí odpovídá napětí uvedenému na štítku na zadní straně zařízení. Při odpojování síťové zástrčky vždy vytáhněte zástrčku ze zásuvky. Nikdy netahejte za kabel. Před připojením síťové zástrčky se ujistěte, že jste provedli všechna ostatní připojení.
4. Používejte pouze vybavení/příslušenství doporučená výrobcem.
5. Veškeré opravy zařízení přenechejte kvalifikovanému opraváři. Oprava je nutná, bylo-li zařízení jakýmkoli způsobem poškozeno, především:
 - je-li poškozen napájecí kabel;
 - dojde-li k rozlítí kapaliny nebo vložení předmětů do zařízení;
 - je-li zařízení vystaveno dešti nebo vlhkosti;
 - nefunguje-li zařízení normálně;
 - nebo došlo-li k pádu nebo nárazu zařízení.
6. Typový štítek je umístěn na spodní straně zařízení.
7. Nikdy neblokuje ventilační otvory. Nezakrývejte zařízení textilem.
8. Ujistěte se, že je prostor umožňující větrání dostatečný. Umístěte výrobek na stabilní povrch.
9. Toto zařízení by mělo být používáno v mírném prostředí, mimo dosah přímého slunečního záření, otevřeného ohně nebo tepla, topných těles, sporáků nebo jakéhokoli jiného zařízení (včetně zesilovačů), které generuje teplo. Neinstalujte jej v blízkosti zdrojů tepla.
10. Baterie (akumulátor nebo vložené baterie) nesmí být vystaveny nadměrnému teplu, jako je sluneční záření, oheň atd.

11. Před čištěním zařízení vždy odpojte. Žádnou část tohoto zařízení nemažte. Čistěte jej jemným hadříkem. Nepoužívejte abrazivní prostředky ani drsné čisticí prostředky.
12. Vždy se ujistěte, že máte snadný přístup k napájecímu kabelu, zástrčce nebo adaptéru, abyste mohli toto zařízení v případě potřeby odpojit ze síťové zásuvky.
13. Zařízení nepoužívejte v blízkosti vody. Nesmí přijít do kontaktu s kapkami nebo stříkající vodou. Zařízení nepoužívejte ve vlhkém nebo mokřém prostředí.
14. Zařízení odpojte během bouřky nebo pokud jej nebudete delší dobu používat.
15. Toto zařízení smí používat děti ve věku 8 let a starší, stejně jako osoby se sníženými fyzickými, smyslovými nebo duševními schopnostmi nebo s nedostatkem zkušeností a znalostí, pouze za předpokladu, že jsou pod dozorem nebo obdržely pokyny, jak zařízení bezpečně používat a pod podmínkou, že porozuměly souvisejícím rizikům. Děti si nesmějí hrát se zařízením nebo kabelem (nebezpečí uškrtení). Čištění a uživatelskou údržbu nesmějí provádět děti bez dozoru.
16. Zařízení smí být napájeno pouze velmi nízkým bezpečnostním napětím odpovídajícím označení na zařízení.
17. Před sešrotováním je nutné z přístroje vyjmout baterii. Při vyjímání baterie musí být zařízení odpojeno od napájení.
18. Při používání by měl být výrobek umístěn alespoň 20 cm od lidského těla.
19. Nebezpečí udušení: Malé díly nejsou určeny dětem mladším 3 let ani osobám, které mají tendenci vkládat do úst nepoživatelné předměty.
20. Zařízení je určeno pouze k domácímu použití; nepoužívejte jej venku.

VAROVÁNÍ: Laserové zařízení třídy 1



POZOR

Neviditelné laserové záření po otevření a vypnutí blokovacích zařízení, nevystavujte se paprsku.

Tento výrobek obsahuje laserové zařízení s nízkým výkonem.

VAROVÁNÍ: nedotýkejte se čočky laseru.



Symbol blesku v rovnostranném trojúhelníku upozorňuje uživatele na přítomnost nebezpečného neizolovaného elektrického napětí uvnitř zařízení, které je dostatečně silné k tomu, aby představovalo riziko úrazu elektrickým proudem.



Vykřičník v trojúhelníku označuje přítomnost důležitých provozních a údržbových (servisních) pokynů v průvodní dokumentaci zařízení.

Materiál třídy II	
Stejnsměrný proud	
Střídavý proud	
Pouze pro vnitřní použití	

Obsah balení

Zkontrolujte a identifikujte obsah balení:

- Hlavní jednotka
- Dálkové ovládání
- Kabel AUX
- Uživatelská příručka QR leták
- Leták
- Podstavec a montážní sady

Popis dílů

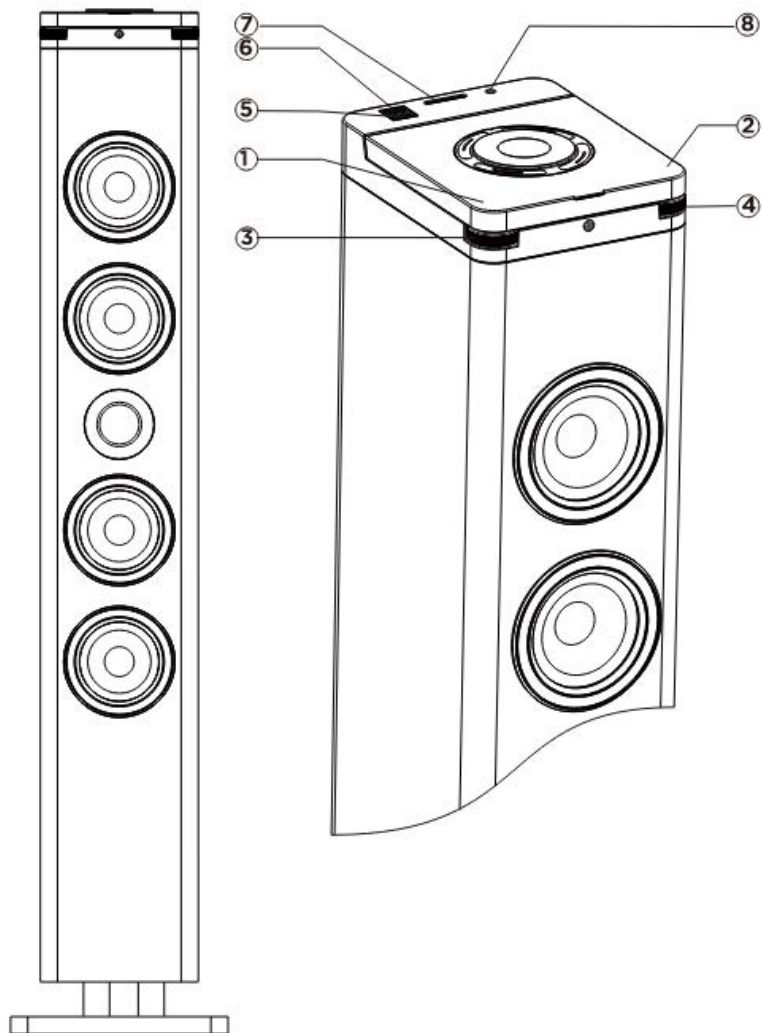

Ovládací prvky

1. / : Zapnutí/vypnutí / Režim
2. : /Přehrávání/Pozastavení / Zadání
3. : Předchozí / Další
4. : Hlasitost +/-

Vstup/Výstup

5. Port USB pro přehrávání
6. Nabíjecí port USB
7. Port pro čtení karet
8. Port Aux-in

FUNKCE OVLÁDACÍCH PRVKŮ

- 1. Tlačítko „ / Mode“:**
Stisknutím tlačítka se zapne.
Stisknutím a podržením tlačítka vypnete napájení.
Krátkým stisknutím změníte vstup.
- 2. Tlačítko „Play/Pause / Enter“ (Přehrávání/Pozastavení / Zadání):**
Jedním stisknutím spustíte//pozastavíte přehrávání v režimu Bluetooth, USB, karta a CD.
Stisknutím a podržením tlačítka automaticky vyhledáte rozhlasové stanice FM.
Pomocí tlačítka vynutíte vyhledávání zařízení v režimu BT.
Stisknutím nastavení potvrdíte.
- 3. Kolečko „Volume“ (Hlasitost):**
Otočením zvýšíte nebo snížíte hlasitost zvuku.
- 4. Kolečko „< / >“ Předchozí/následující:**
Přechod na předchozí nebo následující skladbu v režimu Bluetooth, USB, karta a CD.
FM: posunutím můžete poslouchat uložené stanice.

FUNKCE DÁLKOVÉHO OVLÁDÁNÍ

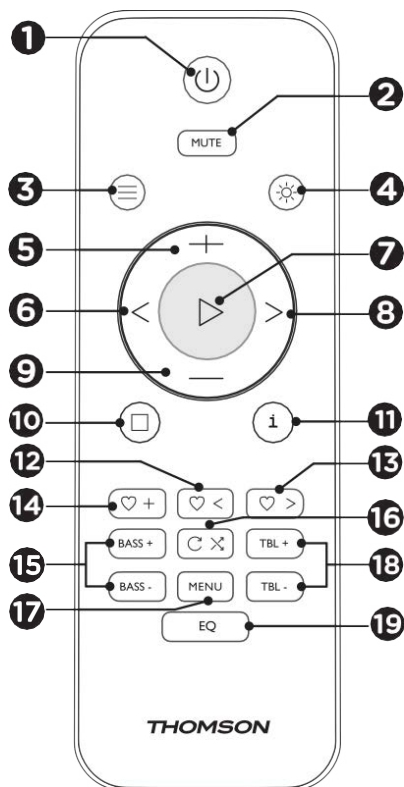

1. ON/OFF
2. Vypnutí zvuku
3. Režim (vstupy)
4. Stmívač jasu/světlo (dlouhé stisknutí)
5. Hlasitost +
6. Zpět (Předchozí skladba)
7. Přehrávání / Pozastavení / Enter
8. Další (Další skladba)
9. Hlasitost -
10. Stop
11. Informace
12. Předchozí uložená stanice
13. Další uložená stanice
14. Uložit aktuální stanici
15. Basy +/- (nastavení basů)
16. Repeat (opakovat)/Náhodné přehrávání
17. Nabídka
18. Výšky +/- (nastavení výšek)
19. Ekvalizér

Než začnete

Umístěte zařízení na požadované místo. Zapojte zástrčku do elektrické zásuvky a v případě potřeby ji zapněte.

Síťové napájení zařízení: 230 V 50 Hz

Zapojte síťovou zástrčku do síťové zásuvky (230 V).

Varování:

- Před použitím jednotky zkontrolujte, zda je napájecí zdroj kompatibilní s 230 V (50 Hz) jednotky.
- Nezapojujte ani neodpojujte napájecí kabel, máte-li mokré ruce.
- Pokud plánujete, že zařízení nebudete delší dobu používat (dovolená atd.), odpojte zástrčku ze zásuvky.
- Při odpojování zástrčky ze zásuvky držte konec zástrčky; netahejte za kabel, abyste předešli úrazu elektrickým proudem způsobenému poškozeným kabelem.

AUTOMATICKÝ POHOTOVOSTNÍ REŽIM

Přehráváte-li audio z připojeného zařízení, audiosystém se automaticky přepne do pohotovostního režimu, pokud:

- během 10 minut nestisknete žádné tlačítko;
- připojené zařízení nepřenáší žádná zvuková data po dobu 10 minut.

PROVOZ

Stisknutím tlačítka  zařízení zapnete a podržením tlačítka je vypnete.

NASTAVENÍ HLASITOSTI

Otáčením kolečka hlasitosti zvyšujete nebo snižujete hlasitost nebo ji můžete ovládat pomocí dálkového ovladače.

Zkontrolujte displej na obrazovce, který by měl potvrdit nastavení hlasitosti.

NASTAVENÍ NÁLADOVÉHO OSVĚTLENÍ A STMÍVAČE LCD

Stisknutím tlačítka  (na dálkovém ovladači) nastavte stmívání LCD displeje a podsvícení CD mechaniky: Nízká-střední-vysoká.





Stisknutím a podržením tlačítka  (na dálkovém ovladači) zapnete/vypnete náladové osvětlení.

FUNKCE ZTLUMENÍ

Stiskněte tlačítko MUTE (ztlumení) na dálkovém ovládání.

Dalším stisknutím tohoto tlačítka funkci ztlumení zrušíte.

NASTAVENÍ HODIN (V POHOTOVOSTNÍM REŽIMU,)

1. Jedním stisknutím tlačítka MENU na dálkovém ovládání můžete „SET CLOCK“ (Nastavit hodiny), stisknutím tlačítka  nastavení potvrdíte a symbol „24H“ začne blikat.
2. Stisknutím < nebo > vyberte formát 24h nebo 12h, stisknutím tlačítka  nastavení potvrdíte.
3. Stisknutím < nebo > nastavíte aktuální hodinu, stisknutím  nastavení potvrdíte a minuty začnou blikat.
4. Stisknutím < nebo > nastavíte aktuální minuty, stisknutím  nastavení potvrdíte a čas se uloží.

NASTAVENÍ BUDÍKU (V POHOTOVOSTNÍM REŽIMU)

Jakmile nastavíte hodiny, můžete nastavit budík.

1. Dvakrát stiskněte tlačítko „MENU“ na dálkovém ovladači pro nastavení budíku 1, třikrát stiskněte „MENU“ pro nastavení budíku 2, stiskem ▷ nastavení potvrdíte.
2. Zobrazí se „AL1“. Stisknutím tlačítka ▷ proveďte volbu, hodiny budou blikat.
3. Stisknutím < nebo > nastavíte aktuální hodinu, stisknutím ▷ nastavení potvrdíte a minuty začnou blikat.
4. Stisknutím < nebo > nastavíte aktuální minuty a stisknutím ▷ nastavení potvrdíte.
5. Stisknutím < / > upravíte hlasitost budíku.
6. Stisknutím < / > vyberte zdroj budíku (bzučák, FM, CD, USB, vypnuto) a stiskem ▷ nastavení potvrdíte.
7. Alarm 1 byl úspěšně nastaven.
8. Když je funkce budíku aktivována, stisknutím tlačítka napájení ji vypnete nebo stisknutím jakéhokoli jiného tlačítka přejdete do režimu odložení.

Použití

FM RÁDIO

Aby byl příjem co možná nejlepší, ujistěte se, že je kabel antény rozvinutý.

Automatické vyhledávání

1. Stisknutím tlačítka Mode (Režim) nebo tlačítka ≡ na dálkovém ovládacím zařízením vyberte režim FM.
2. Stiskněte a podržte tlačítko ►||, přístroj se automaticky spustí a vyhledá frekvence, všechny dostupné stanice jsou naprogramovány v pořadí podle síly příjmu vlnového pásma, první naprogramovaná rozhlasová stanice se vysílá automaticky.
3. Stisknutím ♥< / ♥> vyberte uloženou stanici a spusťte poslech.

Ruční vyhledávání

1. Stisknutím < nebo > (na dálkovém ovládacím zařízením) vyberte stanici. Při každém stisknutí tlačítka pro nastavení frekvence se frekvence zvýší nebo sníží o 50 kHz.
2. Jakmile najdete stanici, kterou chcete uložit, stiskněte tlačítko ♥+ a na obrazovce se zobrazí symbol uložení předem nahrané stanice a její číslo. Stisknutím ♥< nebo ♥> vyberte stanici a stisknutím ▷ nastavení potvrdíte a uložíte aktuální stanici.
3. Stisknutím ♥+ můžete zobrazit a poslouchat rozhlasovou stanici.
4. Stisknutím ♥< nebo ♥> můžete poslouchat uloženou rozhlasovou stanici.

REŽIM BLUETOOTH

Chcete-li připojit svůj mobilní telefon, musíte provést několik kroků:

1. Aktivujte Bluetooth na svém mobilním telefonu (viz uživatelskou příručku telefonu).
2. Stisknutím tlačítka  zapnete zařízení a poté opakovaně stiskněte tlačítko MODE (Režim), dokud se na displeji LCD nezobrazí „Bt“. Zařízení je připraveno k automatickému spárování.
3. Pomocí mobilního telefonu vyhledejte zařízení Bluetooth s názvem „DS220CD“.
4. Váš mobilní telefon detekuje „DS220CD“ a zeptá se vás, zda se k němu chcete připojit nebo ne.

5. K přihlášení použijte heslo 0000 (pokud existuje). Jakmile je připojení úspěšné, na LCD displeji se objeví symbol „Bt“.

Automatické spojení s vaším smartphonem

Spárování je nutné pouze při prvním použití zařízení s telefonem. Po spárování zařízení s telefonem se telefon automaticky připojí k zařízení po jeho zapnutí a aktivaci funkce Bluetooth na smartphonu. Při příštím zapnutí se zařízení automaticky připojí k naposledy připojenému mobilnímu telefonu.

Stisknutím a podržením tlačítka **Play** (Přehrát) odpojíte funkci Bluetooth.

Přehrávání ze zařízení Bluetooth

Po dokončení párování Bluetooth spusťte přehrávání stisknutím tlačítka ▷. Otočením kolečka < / > nebo stisknutím tlačítka < nebo > na dálkovém ovladači přepnete na předchozí nebo následující skladbu.

Stisknutím tlačítka ▷ pozastavíte nebo obnovíte přehrávání.

PŘEHRÁVÁNÍ CD

Přehrávání kompaktního disku (CD/MP3)

Poznámka: Nikdy se nedotýkejte čočky laseru umístěné uvnitř CD přehrávače. Pokud se čočka laseru zašpiní, vyčistěte ji pomocí čistícího disku.

1. Opakovaným stisknutím tlačítka ≡ vyberte funkci CD.
2. Zvedněte víko CD mechaniky a vložte CD potíštěnou stranou nahoru, poté zavřete víko CD a CD se začne automaticky přehrávat.
3. Chcete-li dočasně zastavit přehrávání, stiskněte tlačítko ▷. Chcete-li obnovit přehrávání, stiskněte tlačítko ▷.

Předchozí skladba < / Další skladba >

1. Posouváním kolečka < / > nebo tlačítek < nebo > na dálkovém ovladači přepínáte z jedné skladby na druhou.
2. Jedním stisknutím tlačítka < si poslechnete začátek aktuální skladby. Stisknete-li je dvakrát nebo vícekrát, poslechnete si předchozí skladby na disku.
3. Stisknutím tlačítka > si poslechnete další skladbu na disku.
4. Stiskněte < a podržte tlačítko. Aktuální skladba se vrátí na předchozí skladbu (skladby); jakmile disk dosáhne požadované části skladby, uvolněte tlačítko: obnoví se normální přehrávání.
5. Stiskněte a podržte tlačítko >; aktuálně přehrávaná skladba se posune na další skladbu (skladby). Jakmile disk dosáhne požadované části skladby, uvolněte tlačítko: obnoví se normální přehrávání.

Funkce Repeat (opakovat) ↶ ↷

Tlačítko umožňuje opakovat stejnou skladbu nebo všechny skladby na CD.

1. Stiskněte jednou tlačítko během přehrávání. Na LCD obrazovce se objeví „ONE“. Stejná skladba se neustále opakuje.
2. Chcete-li opakovat všechny skladby, stiskněte tlačítko podruhé. Na LCD obrazovce se objeví „ALL“.
3. Stisknete-li tlačítko třikrát, spustí se náhodné přehrávání. Na obrazovce se objeví „RAND“.
4. Chcete-li opakované přehrávání zrušit, stiskněte opakovaně tlačítko, dokud se nezobrazí „OFF“ (Vypnuto).

JEDNOTKA USB

Přehrávání hudby přes USB

Toto zařízení bylo navrženo s nejnovějšími technickými inovacemi v oblasti USB. Vzhledem k širokému výběru úložných zařízení USB dostupných na trhu však nemůžeme zaručit kompatibilitu se všemi zařízeními. Z tohoto důvodu může být ve výjimečných případech obtížné vrátit se k předchozí skladbě ze zařízení USB. Nejedná se o poruchu zařízení.

1. Stiskněte opakovaně tlačítko \equiv , dokud se na obrazovce nezobrazí „USB“.
2. Úložnou jednotku USB připojte přímo k portu USB. Na obrazovce se rychle zobrazí počet složek a poté celkový počet skladeb. Přehrávání se spustí automaticky po několika vteřinách.
3. Obsluha tlačítek je stejná jako u CD přehrávače. Viz část týkající se disků CD, jak bylo uvedeno výše.

Poznámka:

- Ujistěte se, že vždy připojujete paměťovou jednotku USB přímo k portu USB, aby nedošlo k poruše.
- Port USB není určen pro nabíjení externích zařízení.
- Důležité: Před vyjmutím paměťového zařízení USB změňte režim zařízení.

AUX-IN

Konektor Aux-in

1. Opakovaným stisknutím tlačítka \equiv vyberte režim Aux-in, na obrazovce se zobrazí „AUX-IN“.
2. Připojte kabel AUX z konektoru line-out vašeho osobního přehrávače (například přenosného MP3 přehrávače) ke konektoru Aux-in.
3. Spustěte přehrávání z vašeho osobního přehrávače.



Nabíjecí port USB (Výstup 5 V)

USB port je určen k nabíjení externích zařízení, jako je například smartphone. Jeho výstupní výkon je 5 V 1,0 A.

Upozornění týkající se baterií

Tento výrobek obsahuje baterii nebo baterie.

- Používejte baterie správným způsobem, aby nedošlo ke zranění nebo požáru, který může být způsoben vytečením, přehřátím, explozí, erozí nebo jiným poškozením.
- Nové a použité baterie skladujte a uchovávejte mimo dosah dětí nebo zranitelných osob. Nelze-li přihrádku na baterie správně zavřít, přestaňte výrobek používat.
- Pokud se kapalina z alkalické baterie dostane do kontaktu s pokožkou a/nebo očima, okamžitě je opláchněte čistou vodou a vyhledejte lékaře.
- Pokud dojde k úniku tekutiny z alkalické baterie, otřete tekutinu hadříkem a vyměňte baterii za novou.
- Baterii (baterie) nepolykejte. Spolknutí baterie může mít za následek vážné vnitřní popáleniny již do 2 hodin a způsobit smrt. Pokud dojde ke spolknutí baterií, okamžitě kontaktujte toxikologické středisko a vyhledejte lékařskou pomoc.
- Používejte AA Ni-MH, alkalické nebo lithiové baterie.
- Tyto baterie nenabíjejte. Při nabíjení nedobíjecích baterií se uvolňují plyny a/nebo teplo, které mohou způsobit výbuch a/nebo požár.
- Nepoužívejte současně různé typy baterií, ani nové a staré baterie současně.
- Vložte baterie podle správné polaroty (+ a –).
- Nedávejte do kontaktu stejné póly baterií.
- Vybité baterie okamžitě vyjměte. Při nesprávné výměně nebo v případě, že se zařízení delší dobu nepoužívá, hrozí nebezpečí výbuchu baterie.
- Vyměňte baterii za stejný nebo ekvivalentní model.
- Baterie (nebo články nebo akumulátor) by neměly být vystaveny nadměrnému teplu, jako je sluneční záření, oheň atd.
- Nezahřívejte baterie a nevhazujte je do ohně nebo vody.
- Nevjímejte baterie kovovou pinzetou ani nepoužívejte kovové předměty, jako je hrot pera nebo kleště. Zabraňte deformaci, rozdrčení a proražení baterií.
- Baterie nerozebírejte.
- Konce baterií zakryjte páskou, aby nedošlo k výbuchu a hoření při jejich likvidaci.
- Při likvidaci baterií dávejte pozor na životní prostředí
- Baterie nevyhazujte do běžného domovního odpadu.
- Při likvidaci baterií dodržujte místní předpisy pro likvidaci.

<p> VAROVÁNÍ BATERIE</p> <p>UCHOVÁVEJTE MIMO DOSAH DĚTÍ Baterii nepolykejte, hrozí nebezpečí chemického popálení. Při spolknutí již za 2 hodiny může knoflíková baterie způsobit vážné vnitřní popáleniny, které mohou být smrtelné. Pokud existuje podezření na spolknutí baterie nebo vniknutí do jakékoli části těla, okamžitě vyhledejte lékařskou pomoc.</p>	
--	---



V případě výměny baterie za nesprávný typ hrozí nebezpečí požáru nebo výbuchu. Vhození baterie do ohně nebo vložení do horké trouby, její rozdrcení či rozřezání může vést k výbuchu.

Necháte-li baterii v prostředí s extrémně vysokou teplotou, může dojít k výbuchu nebo úniku hořlavé kapaliny nebo plynu.

Je-li baterie vystavena extrémně nízkému tlaku vzduchu, může dojít k výbuchu nebo úniku hořlavé kapaliny nebo plynu.

Výrobek je navržen pro používání v mírném podnebí, nesmí být vystavován extrémním teplotám.

Před instalací nebo uvedením zařízení do provozu si přečtěte informace o elektrickém zapojení a bezpečnosti uvedené na vnějším obalu.

Technické vlastnosti

Reproduktor s plným rozsahem	3" (5W) x4	Bezdrátová frekvence	2 402 - 2 480 MHz
Špičkový výkon	60 W	Frekvence FM	88,8 - 108 MHz
RMS výkon	20 W	Verze Bluetooth	5.3
Spotřeba energie	0,6 W	Přenosová vzdálenost	10 m
Příkon	100-230 v, 50/60 Hz	Maximální výstupní výkon (EIRP)	-0,25 dBm
Impedance reproduktoru	4 Ω	Vstup/Výstup	CD, Bluetooth, AUX in, FM rádio, USB, karta
Frekvence reproduktoru	60 Hz - 20 kHz	Zkreslení	< 1 %
Poměr S/B	≥ 80 dB	Rozměry	227 x 190 x 950 mm
Název párování Bluetooth	DS220CD		

Poznámka: maximální vzdálenost připojení je přibližně 10 metrů. Umístěte reproduktor Bluetooth co nejbližší k zařízení, abyste zabránili přerušení připojení.

V prostředí s elektrostatickými výboji hrozí vypnutí zařízení. Uživatel musí v takovém případě dobít baterii a resetovat zařízení.

Ochrana životního prostředí



Váš výrobek byl navržen a vyroben z vysoce kvalitních materiálů a součástí, které lze recyklovat a znovu použít.

Je třeba věnovat pozornost ekologickým aspektům likvidace baterií.



Pokud je na výrobku uveden tento symbol přeškrtnuté popelnice, znamená to, že se na výrobek vztahuje evropská směrnice 2002/96/ES. Informujte se o místním způsobu třídění sběru elektrických a elektronických zařízení. Jednejte v souladu s místními předpisy a nevyhazujte staré výrobky do domovního odpadu. Zajištěním likvidace tohoto výrobku rovněž pomůžete předcházet potenciálním negativním dopadům na životní prostředí a lidské zdraví.

Další informace

- Nevydává-li zařízení po určitou dobu zvuk, přejde automaticky z důvodu úspory energie do úsporného režimu. Lze jej znovu ZAPNOUT pomocí voliče NAPÁJENÍ
- Dojde-li během přehrávání hudby k přichozímu hovoru a systém DS220CD je právě připojen k vašemu mobilnímu telefonu, hudba se po přijetí hovoru okamžitě pozastaví a po ukončení hovoru se obnoví. (Někdy zůstane pozastavení zapnuté i po skončení hovoru, záleží na mobilním telefonu.)
- Slovo Bluetooth®, značka a logo jsou registrované ochranné známky vlastněné společností Bluetooth SIG, Inc. a jakékoli použití těchto značek společností Bigben Interactive podléhá licenci. Ostatní ochranné známky a obchodní názvy patří jejich příslušným vlastníkům.
- THOMSON je ochranná známka společnosti Talisman Brands, Inc. používaná na základě licence společnosti Bigben Interactive.
- Tento výrobek byl vyroben Bigben Interactive, která rovněž nese odpovědnost za jeho prodej.
- THOMSON a logo THOMSON jsou ochranné známky používané na základě licence společnosti Bigben Interactive – více informací naleznete na: www.thomson-brand.com.
- Veškeré ostatní výrobky, služby, názvy společností, ochranné známky, obchodní názvy, názvy výrobků a loga zde uvedené jsou majetkem příslušných vlastníků.

Prohlášení o shodě

- Společnost Bigben Interactive tímto prohlašuje, že rádiové zařízení typu DS220CD vyhovuje směrnici 2014/53/EU. Úplné znění EU prohlášení o shodě je k dispozici na následující internetové adrese: <https://www.bigben-interactive.co.uk/support/>

Záruka

Společnost Bigben na tento výrobek poskytuje 2letou záruku počínající datem nákupu s výjimkou zemí Evropského hospodářského prostoru, které nabízejí delší záruční dobu. Pro případné reklamace doporučujeme uschovat účtenku. Záruka se vztahuje na poruchy vyplývající z vadného materiálu, chybějícího prvku nebo výrobní vady. V takovém případě kontaktujte naši technickou podporu. V případě jakéhokoli problému s vadným výrobkem se obraťte na své nákupní místo a předložte účtenku. Záruka se nevztahuje na problémy způsobené nesprávným používáním.

Podpora

www.bigben-interactive.co.uk/support
support@bigben.fr

Vyrobeno v Číně

Výrobce BIGBEN INTERACTIVE SA

396-466 rue de la Voyette CRT2

59273 FRETIN - Francie

www.bigben.eu



Fabricant : Bigben Interactive FRANCE

396-466, rue de la Voyette - CRT2

59273 Fretin, France

Vertrieben von Bigben Interactive DEUTSCHLAND GmbH

Walter Gropius Str. 28, 50126 Bergheim, Deutschland

Distribuído par Bigben Interactive Belgium s.a./n.v.

Boulevard d'Angleterre 2 / Bte 4

1420 Braine l'Alleud

Gedistribueerd door Bigben Interactive NEDERLAND b.v.

's-Gravelandseweg 80, 1217 EW Hilversum, Nederland

Distribuido por Lineas Omenex Metronic S.L.

Pol. Ind. Can Salvatella - Avda. Arraona 54-56

08210 Barberà del Vallès (BCN) - España

Distribuito da Metronic Italia s.r.l

via Marconi 31, 20071 Vermezzo con Zelo (MI), Italia

HOTLINE

FRANCE, du lundi au vendredi (sauf jours fériés)

9h-12h / 14h-17h : 02 47 34 63 38

9h-18h : www.bigben.fr/support (Chatbot)

ou support@bigben.fr

DEUTSCHLAND, Montag bis Freitag von

09:00 bis 18:00 Uhr (außer an Feiertagen)

Tel.: 02271-9047997

Mail: support@bigben-interactive.de

BELGIQUE, customerservice@bigben-interactive.be

NEDERLAND, customerservice@bigben-interactive.nl

ESPAÑA / PORTUGAL, soporte@metronic.com

Tel.: +34 93 713 26 25

ITALIA, tecnico@metronic.com - Tel.: 02 94 94 36 91

OTHERS, from monday to friday (except on public holidays)

9.00 am - 6.00 pm: www.bigben.fr/support (Chatbot)

or support@bigben.fr

FABRIQUÉ EN CHINE / MADE IN CHINA

www.bigben.eu